

# IGBS 3.6 USB

DE

**Gebrauchsanweisung** - Originalbetriebsanleitung  
**Akku Gras- und Strauchschere**

GB

**Operating Instructions** - Translation of the original Operating Instructions  
**Accu Grass- and Shrub shear**

FR

**Manuel d'utilisation** - Traduction du mode d'emploi d'origine  
**Cisaille et débroussailleuse à accu**

IT

**Istruzioni per l'uso** - Traduzione delle istruzioni per l'uso originali.  
**Cesoia e sfoltirami a batteria**





**DE**

Vor Inbetriebnahme Gebrauchsanweisung lesen!

**GB**

Read operating instructions before use!

**FR**

Lire attentivement le mode d'emploi avant chaquemise en service!

**IT**

Prima della messa in funzione leggere le istruzioni per l'utilizzo!

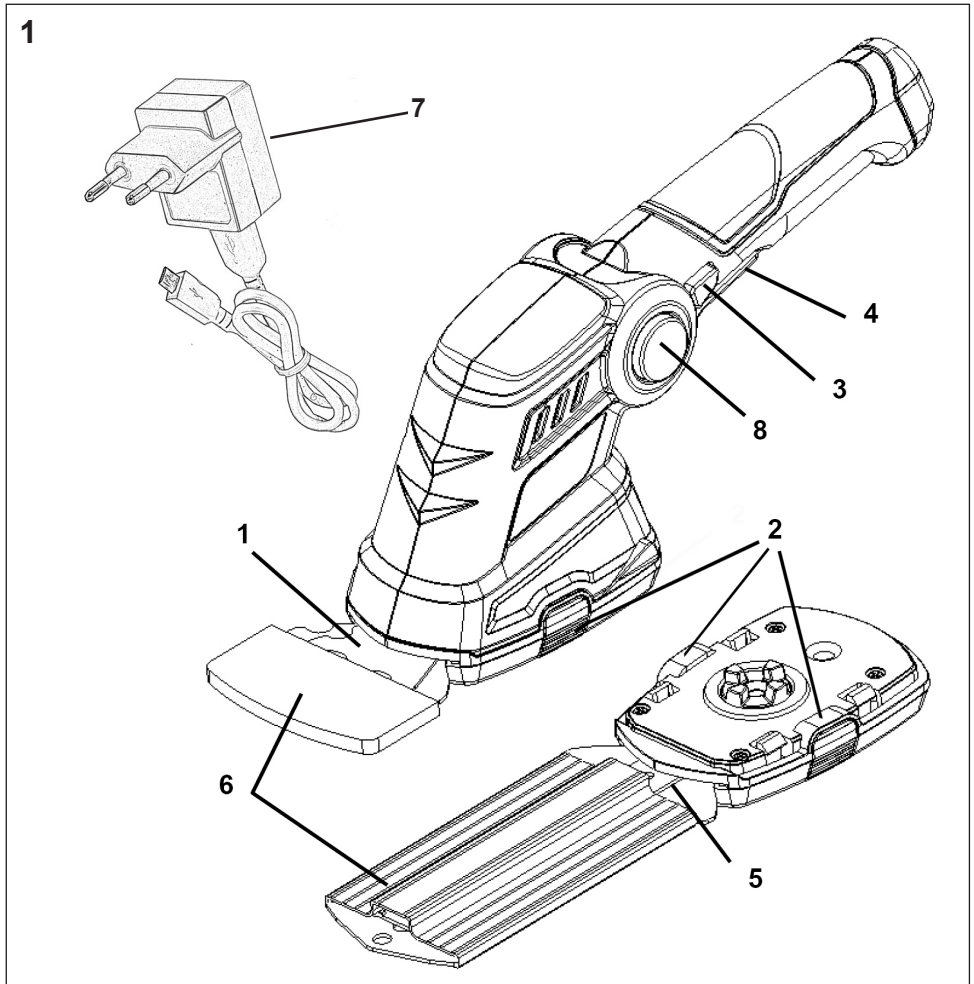

**DE**

- 1 Grasschermesser
- 2 Drucktaste (Messerverriegelung)
- 3 Einschaltsperr
- 4 Schalter
- 5 Strauchschermesser
- 6 Messerschut
- 7 Akku-Ladegerät
- 8 Sicherungstaste (Handgriff)

**FR**

- 1 Lame d'équilibrage
- 2 Bouton-poussoir (verrouillage de la lame)
- 3 Bouton de sécurité
- 4 L'interrupteur
- 5 Outil de cisaille
- 6 Protège-lame
- 7 Station de charge de l'accu
- 8 Bouton de blocage (poignée)

**GB**

- 1 Grass cutter blade
- 2 Blade release mechanism
- 3 Safety lock-off
- 4 ON button
- 5 Shrub cutter blade
- 6 Blade guard
- 7 Battery charger
- 8 Interlock button (handle)

**IT**

- 1 Lame trimmer
- 2 Pulsante (bloccaggio della lama)
- 3 Pulsante di sicurezza
- 4 L'interruttore
- 5 Lame cesioie
- 6 Protezione delle lame
- 7 Stazione di carica per l'accumulatore
- 8 Tasto di sicurezza (impugnatura)

2

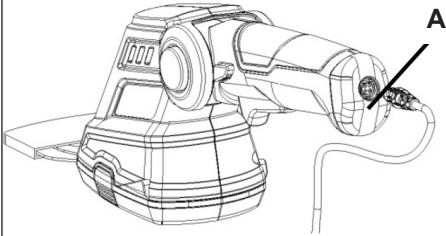

3

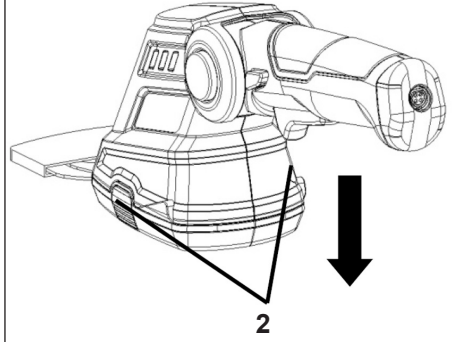

4

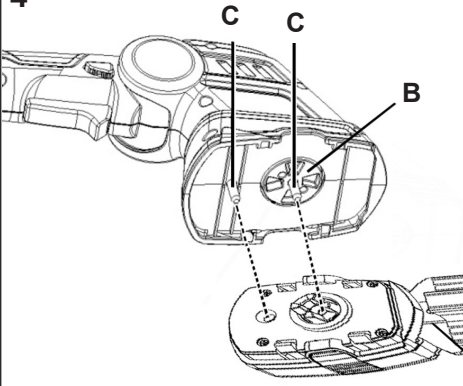

5

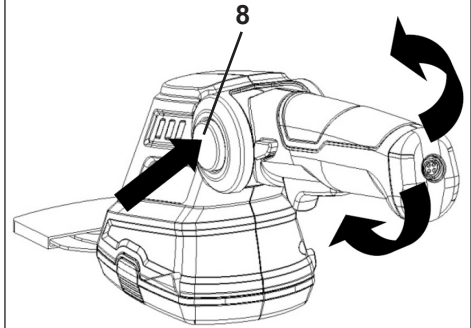

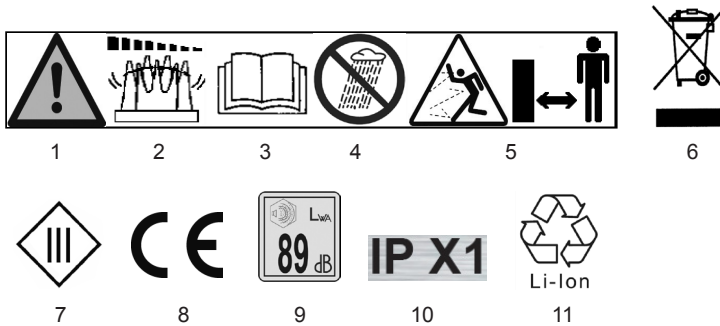

**DE**

- 1 Warnung!
- 2 Gefahr! Werkzeug läuft nach!
- 3 Gebrauchsanweisung lesen!
- 4 Dieses Elektrowerkzeug nicht dem Regen aussetzen!
- 5 Dritte aus dem Gefahrenbereich halten
- 6 Achtung Umweltschutz! Dieses Gerät darf nicht mit dem Hausmüll/Restmüll entsorgt werden. Das Altgerät nur in einer öffentlichen Sammelstelle abgeben.
- 7 Schutzklasse III
- 8 Bestätigt die Konformität des Elektrowerkzeugs mit den Richtlinien der Europäischen Gemeinschaft.
- 9 Garantierter Schallleistungspegel  $L_{WA}$  89 dB(A)
- 10 Schutzart
- 11 Akku enthält Lithium! Defekten Akku dem Recycling zuführen!

**FR**

- 1 Attention!
- 2 Outil avec marche à vide!
- 3 Lisez l'instruction de service!
- 4 Ne pas laisser cet outil électrique sous la pluie!
- 5 Ecarter des tiers personnes de la zone dangereuse!
- 6 Attention! Protection de l'environnement! Le présent appareil ne peut en aucun cas être éliminé avec les ordures ménagères/déchets. Toujours déposer les appareils usagés dans un centre de collection.
- 7 Classe de protection III
- 8 Indique que cet appareil électrique est conforme aux directives de la Communauté européenne.
- 9 Niveau sonore garanti  $L_{WA}$  89 dB(A)
- 10 Type de protection
- 11 L'accumulateur contient du lithium ! Déposer l'accumulateur défectueux dans un point de collecte !

**GB**

- 1 Warning!
- 2 After-running of the appliance!
- 3 Read the operation instructions
- 4 Do not use tool in wet weather conditions
- 5 Keep third persons out of the danger zone
- 6 Attention: Environmental Protection! This device may not be disposed of with general/household waste. Dispose of only at a designated collection point.
- 7 Protection class III
- 8 Confirms the conformity of the power tool with the directives of the European Community.
- 9 Guaranteed acoustic capacity level  $L_{WA}$  89 dB(A)
- 10 Protection type
- 11 Rechargeable battery contains lithium! Recycle defective rechargeable batteries!

**IT**

- 1 Avvertimento!
- 2 L'attrezzo prosegue il movimento anche dopo l'interruzione!
- 3 Leggere le istruzioni sull'uso!
- 4 Non esporre questo utensile elettrico alla pioggia!
- 5 Tenere lontano terze persone dall'area di lavoro!
- 6 Attenzione protezione dell'ambiente! Questo apparecchio non può essere smaltito con la spazzatura domestica/con rifiuti non riciclabili. Consegnare l'apparecchio vecchio esclusivamente in un punto di raccolta pubblico.
- 7 Classe di sicurezza III
- 8 Conferma la conformità dell'elettro utensile alle direttive della Comunità Europea.
- 9 Livello di potenza sonora garantito  $L_{WA}$  89 dB(A)
- 10 Tipo di protezione
- 11 La batteria contiene litio! Riciclare la batteria difettosa.

## Akku Gras- und Strauchschere 3.6 USB

### Verehrter Kunde,

um eine zuverlässige Inbetriebnahme zu gewährleisten, haben wir diese Gebrauchsanweisung geschaffen. Wenn Sie die folgenden Hinweise beachten, wird ihr Gerät stets zu Ihrer Zufriedenheit arbeiten und eine lange Lebensdauer besitzen.

Unsere Geräte werden vor der Serienherstellung unter härtesten Bedingungen erprobt und während der Fertigung ständigen Kontrollen unterzogen. Dies gibt uns die Sicherheit und Ihnen die Gewähr, stets ein ausgereiftes Produkt zu erhalten.

Im Interesse der technischen Weiterentwicklung sind Konstruktions- und Ausführungsänderungen vorbehalten.

<b>INHALTSVERZEICHNIS</b>	<b>Seite</b>
Abbildungen	1 - 2
Abbildung und Erklärung der Piktogramme	3
Technische Daten	DE-2
Bestimmungsgemäßer Gebrauch	DE-3
Allgemeine Sicherheitshinweise	DE-3
Vor der Inbetriebnahme	DE-7
Laden des Akkus	DE-7
Ein – und Ausschalten	DE-8
Hinweise zum Arbeiten	DE-8
Wechsel der Klingen	DE-8
Griffwinkel einstellen	DE-8
Wartung	DE-8
Lagerung	DE-9
Umweltschutz und Entsorgung	DE-9
Ersatzteile	DE-9
Gewährleistung- und Garantiebedingungen	DE-9
Konformitätserklärung	
Service	

**Akku Gras- und Strauchschere IGBS 3.6 USB****Technische Daten**

Akku-/Betriebsspannung	V/DC	3,6	
Akkutyp	Ah / Wh	1,3 / 4,68	Lithium-Ionen
Betriebsdauer	min.	max.35	
Leerlaufdrehzahl $n_0$	$\text{min}^{-1}$	1000	
Schnittbreite *	mm	70	
Schnittlänge **	mm	115	
Schnittstärke **	mm	8	
Gewicht	kg	0,58 / 0,64	
Schalleistung (DIN EN 60745-2-15)	dB(A)	83	k=3,0 dB (A)
Schalldruckpegel (DIN EN 60745-2-15)	dB (A)	73	k=3,0 dB (A)
Vibration (DIN EN 60745-2-15)	$\text{m/s}^2$	<2,5	k=1,5 $\text{m/s}^2$
<b>Ladegerät</b>			
Netzspannung	V~ / Hz	100-240 / 50-60	
Ladespannung	V DC	4,5	
Ladestrom	mA	500	
Ladedauer	h	ca. 3 - 5 Std	

\* Akku-Grasschere    \*\* Akku-Strauchschere

Im Interesse der technischen Weiterentwicklung sind Konstruktions- oder Ausführungsänderungen am Gerät vorbehalten.

- Der angegebene Vibrationswert ist in Übereinstimmung mit einer Standard-Test-Methode gemessen worden und kann für den Vergleich des Werkzeuges mit einem anderen verwendet werden.
- Der angegebene Schwingungsemissionswert kann auch zu einer vorläufigen Einschätzung der Belastung durch Schwingungen herangezogen werden.
- Der Schwingungsemissionswert kann sich bei der tatsächlichen Nutzung des Geräts vom angegebenen Wert unterscheiden, abhängig von der Art und Weise in der das Elektrowerkzeug verwendet wird.
- Achtung: legen Sie zum Schutz vor vibrationsbedingten Durchblutungsstörungen der Hände rechtzeitige Arbeitspausen ein.
- Versuchen Sie, die Belastung durch Vibrationen so gering wie möglich zu halten. Beispielhafte Maßnahmen zur Verringerung der Vibrationsbelastung sind das Tragen von Handschuhen beim Gebrauch des Werkzeugs und die Begrenzung der Arbeitszeit. Dabei sind alle Anteile des Betriebszyklus sind zu berücksichtigen (beispielsweise Zeiten, in denen das Elektrowerkzeug abgeschaltet ist, und solche, in denen es zwar eingeschaltet ist, aber ohne Belastung läuft).
- Hände und Füße immer von den Schneidwerkzeugen fernhalten, besonders beim Einschalten des Motors.



**Bitte beachten Sie: Dieses Gerät darf in Wohngebieten nach der deutschen Maschinenlärm-schutzverordnung vom September 2002 an Sonn- und Feiertagen sowie an Werktagen von 20:00 Uhr bis 7:00 Uhr nicht in Betrieb genommen werden.**

**Beachten Sie zusätzlich auch die landesrechtlichen Vorschriften zum Lärmschutz!**

## Bestimmungsgemäßer Gebrauch

Bei Bedarf kann dieses Gerät durch leichtes Auswechseln der mitgelieferten Aufsätze in eine Grasschere oder Strauchschere umgerüstet werden.

### Hinweise zum Arbeiten

Mit der **Strauchschere** lassen sich Ziersträucher und leichtes Gebüsch schneiden. Auch für Formschnitte z.B. bei der Grabpflege ist dieses Gerät gut geeignet.



Die Strauchschere kann und soll keine Heckenschere ersetzen.

Sie ist ausschließlich zum Trimmen und Schneiden von Ziersträuchern und Gebüsch von geringer Stärke bestimmt. Eine andere oder darüber hinausgehende Benutzung gilt als nicht bestimmungsgemäß. Für hieraus resultierende Schäden haftet der Hersteller/ Lieferant nicht.

Bitte beachten Sie, dass unsere Geräte nicht für kommerzielle, gewerbliche oder industrielle Anwendungen ausgelegt sind. Unsere Gewährleistung erlischt, wenn die Maschine in gewerblichen, gewerblichen oder industriellen Betrieben oder zu gleichwertigen Zwecken eingesetzt wird.

Wichtig! Es ist verboten mit dem Werkzeug Material für die Kompostierung zu zerkleinern, da dass eine potentielle Gefahr für Personen und Eigentum darstellt.

Mit der **Grasschere** lassen sich Rasenkanten bzw. Grasflächen an unzugänglichen Stellen sauber schneiden.

Jede Art der Verwendung, die von den Anweisungen in dieser Gebrauchsanweisung abweicht, kann Schäden an der Maschine verursachen und eine ernsthafte Gefährdung des Bedieners bedeuten.

Zur Wahrung Ihres Garantieanspruches und im Interesse der Produktsicherheit beachten Sie bitte unbedingt die Sicherheitsvorschriften.

### Restgefahren

Auch bei sachgemäßer Verwendung des Werkzeugs bleibt immer ein gewisses Restrisiko, das nicht ausgeschlossen werden kann. Aus der Art und Konstruktion des Werkzeugs können die folgenden potentiellen Gefährdungen abgeleitet werden:

- Kontakt mit dem ungeschützten Scherblatt (Schnittverletzungen)
- Hineingreifen in die laufende Heckenschere (Schnittverletzung)
- Unvorhergesehene, plötzliche Bewegung des Schneidgutes (Schnittverletzungen)

- Wegschleudern von fehlerhaften Scherzähnen
- Wegschleudern von Teilen des Schneidgutes
- Schädigung des Gehöres, wenn kein vorgeschriebener Gehörschutz getragen wird
- Einatmen von Schnittgutpartikel

### Wichtig!

Beim Gebrauch des Gerätes sind einige Sicherheitsvorkehrungen zu beachten, um Verletzungen und Beschädigungen zu vermeiden. Bitte lesen Sie die komplette Bedienungsanleitung und Sicherheitsvorschriften sorgfältig durch. Bewahren Sie dieses Handbuch an einem sicheren Ort auf, damit die Informationen jederzeit verfügbar sind. Wenn Sie das Gerät an eine andere Person weitergeben, übergeben Sie auch diese Bedienungsanleitung und Sicherheitsvorschriften. Für Schäden oder Unfälle, die durch Nichtbeachtung dieser Anleitung und der Sicherheitshinweise entstehen, übernehmen wir keine Haftung.

## Allgemeine Sicherheitshinweise für Elektrowerkzeuge

**Achtung!** Sämtliche Anweisungen sind zu lesen. Fehler bei der Einhaltung der nachstehend aufgeführten Anweisungen können elektrischen Schlag, Brand- und/oder schwere Verletzungen verursachen. Der nachfolgend verwendete Begriff „Elektrowerkzeug“ bezieht sich auf netzbetriebene Elektrowerkzeuge (mit Netzkabel) und auf akkubetriebene Elektrowerkzeuge (ohne Netzkabel).

## BEWAHREN SIE DIESE ANWEISUNGEN GUT AUF.

### 1) Arbeitsplatzsicherheit

- Halten Sie Ihren Arbeitsbereich sauber und aufgeräumt.** *Unordnung und unbeleuchtete Arbeitsbereiche können zu Unfällen führen.*
- Arbeiten Sie mit dem Gerät nicht in explosionsgefährdeter Umgebung, in der sich brennbare Flüssigkeiten, Gase oder Stäube befinden.** *Elektrowerkzeuge erzeugen Funken, die den Staub oder die Dämpfe entzünden können.*
- Halten Sie Kinder und andere Personen während der Benutzung des Elektrowerkzeugs fern.** *Bei Ablenkung können Sie die Kontrolle über das Gerät verlieren.*

### 2) Elektrische Sicherheit

- Der Anschlussstecker des Gerätes muss in die Steckdose passen. Der Stecker**



darf in keiner Weise verändert werden. Verwenden Sie keine Adapterstecker gemeinsam mit schutzgeerdeten Geräten. Unveränderte Stecker und passende Steckdosen verringern das Risiko eines elektrischen Schlages.

- b) Vermeiden Sie Körperkontakt mit geerdeten Oberflächen, wie von Rohren, Heizungen, Herden und Kühlschränken. Es besteht ein erhöhtes Risiko durch elektrischen Schlag, wenn Ihr Körper geerdet ist.
- c) Halten Sie das Gerät von Regen oder Nässe fern. Das Eindringen von Wasser in ein Elektrowerkzeug erhöht das Risiko eines elektrischen Schlages.
- d) Zweckentfremden Sie das Kabel nicht, um das Elektrowerkzeug zu tragen, aufzuhängen oder um den Stecker aus der Steckdose zu ziehen. Halten Sie das Kabel fern von Hitze, Öl, scharfen Kanten oder sich bewegenden Geräteteilen. Beschädigte oder verwickelte Kabel erhöhen das Risiko eines elektrischen Schlages.
- e) Wenn Sie mit einem Elektrowerkzeug im Freien arbeiten, verwenden Sie nur Verlängerungskabel, die auch für den Außenbereich geeignet sind. Die Anwendung eines für den Außenbereich geeigneten Verlängerungskabels verringert das Risiko eines elektrischen Schlages.
- f) Wenn der Betrieb des Elektrowerkzeuges in feuchter Umgebung nicht vermeidbar ist, verwenden Sie einen Fehlerstromschutzschalter. Der Einsatz eines Fehlerstromschutzschalters vermindert das Risiko eines elektrischen Schlages.

### 3) Sicherheit von Personen

- a) Seien Sie aufmerksam, achten Sie darauf, was Sie tun, und gehen Sie mit Vernunft an die Arbeit mit einem Elektrowerkzeug. Benutzen Sie das Gerät nicht, wenn Sie müde sind oder unter dem Einfluss von Drogen, Alkohol oder Medikamenten stehen. Ein Moment der Unachtsamkeit beim Gebrauch des Gerätes kann zu ernsthaften Verletzungen führen.
- b) Tragen Sie persönliche Schutzausrüstung und immer eine Schutzbrille. Das Tragen persönlicher Schutzausrüstung, wie Staubmaske, rutschfeste Sicherheitsschu-

he, Schutzhelm oder Gehörschutz, je nach Art und Einsatz des Elektrowerkzeuges, verringert das Risiko von Verletzungen.

- c) Vermeiden Sie eine unbeabsichtigte Inbetriebnahme. Vergewissern Sie sich, dass das Elektrowerkzeug ausgeschaltet ist, bevor Sie es an die Stromversorgung und/oder den Akku anschließen, es aufnehmen oder tragen. Wenn Sie beim Tragen des Elektrowerkzeuges den Finger am Schalter haben oder das Gerät eingeschaltet an die Stromversorgung anschließen, kann dies zu Unfällen führen.
  - d) Entfernen Sie Einstellwerkzeuge oder Schraubenschlüssel, bevor Sie das Gerät einschalten. Ein Werkzeug oder Schlüssel, der sich in einem drehenden Geräteteil befindet, kann zu Verletzungen führen.
  - e) Überschätzen Sie sich nicht. Sorgen Sie für einen sicheren Stand und halten Sie jederzeit das Gleichgewicht. Dadurch können Sie das Gerät in unerwarteten Situationen besser kontrollieren.
  - f) Tragen Sie geeignete Kleidung. Tragen Sie keine weite Kleidung oder Schmuck. Halten Sie Haare, Kleidung und Handschuhe fern von sich bewegenden Teilen. Lockere Kleidung, Schmuck oder lange Haare können von sich bewegenden Teilen erfasst werden.
  - g) Wenn Staubabsaug- und auffangeinrichtungen montiert werden können, vergewissern Sie sich, dass diese angeschlossen sind und richtig verwendet werden. Das Verwenden dieser Einrichtungen verringert Gefährdungen durch Staub.
- ### 4) Sorgfältiger Umgang und Gebrauch von Elektrowerkzeugen
- a) Überlasten Sie das Gerät nicht. Verwenden Sie für Ihre Arbeit das dafür bestimmte Elektrowerkzeug. Mit dem passenden Elektrowerkzeug arbeiten Sie besser und sicherer im angegebenen Leistungsbereich.
  - b) Benutzen Sie kein Elektrowerkzeug, dessen Schalter defekt ist. Ein Elektrowerkzeug, das sich nicht mehr ein- oder ausschalten lässt, ist gefährlich und muss repariert werden.
  - c) Ziehen Sie den Stecker aus der Steckdose und/oder entfernen Sie den Akku,

bevor Sie Geräteeinstellungen vornehmen, Zubehörteile wechseln oder das Gerät weglegen. *Diese Vorsichtsmaßnahme verhindert den unbeabsichtigten Start des Gerätes.*

d) **Bewahren Sie unbenutzte Elektrowerkzeuge außerhalb der Reichweite von Kindern auf. Lassen Sie Personen das Gerät nicht benutzen, die mit diesem nicht vertraut sind oder diese Anweisung nicht gelesen haben.** *Elektrowerkzeuge sind gefährlich, wenn Sie von unerfahrenen Personen benutzt werden.*

e) **Pflegen Sie das Gerät mit Sorgfalt. Kontrollieren Sie, ob bewegliche Geräteteile einwandfrei funktionieren und nicht klemmen, ob Teile gebrochen oder so beschädigt sind, dass die Funktion des Gerätes beeinträchtigt ist. Lassen Sie beschädigte Teile vor dem Einsatz des Gerätes reparieren. Viele Unfälle haben ihre Ursache in schlecht gewarteten Elektrowerkzeugen.**

f) **Halten Sie Schneidwerkzeuge scharf und sauber. Sorgfältig gepflegte Schneidwerkzeuge mit scharfen Schneidkanten verkleben sich weniger und sind leichter zu führen.**

g) **Verwenden Sie Elektrowerkzeuge, Zubehör, Einsatzwerkzeuge usw. entsprechend diesen Anweisungen und so, wie es für diesen speziellen Gerätetyp vorgeschrieben ist. Berücksichtigen Sie dabei die Arbeitsbedingungen und die auszuführende Tätigkeit. Der Gebrauch von Elektrowerkzeugen für andere als die vorgesehenen Anwendungen kann zu gefährlichen Situationen führen.**

## 5) Sorgfältiger Umgang und Gebrauch von Akkugeräten

a) **Stellen Sie sicher, dass das Gerät ausgeschaltet ist, bevor Sie den Akku einsetzen. Das Einsetzen eines Akkus in ein Elektrowerkzeug, das eingeschaltet ist, kann zu Unfällen führen.**

b) **Laden Sie die Akkus nur in Ladegeräten auf, die vom Hersteller empfohlen werden. Für ein Ladegerät, das für eine bestimmte Art von Akkus geeignet ist, besteht Brandgefahr, wenn es mit anderen Akkus verwendet wird.**

c) **Verwenden Sie nur die dafür vorgesehenen Akkus in den Elektrowerkzeugen. Der Gebrauch von anderen Akkus kann zu Verletzungen und Brandgefahr führen.**

d) **Halten Sie den nicht benutzten Akku fern von Büroklammern, Münzen, Schlüsseln, Nägeln, Schrauben oder anderen kleinen Metallgegenständen, die eine Überbrückung der Kontakte verursachen können. Ein Kurzschluss zwischen den Akkukontakten kann Verbrennungen oder Feuer zur Folge haben.**

e) **Bei falscher Anwendung kann Flüssigkeit aus dem Akku austreten. Vermeiden Sie den Kontakt damit. Bei zufälligem Kontakt mit Wasser abspülen. Wenn die Flüssigkeit in die Augen kommt, nehmen Sie zusätzlich ärztliche Hilfe in Anspruch. Austretende Akkuflüssigkeit kann zu Hautreizungen oder Verbrennungen führen.**

## 6) Service

a) **Lassen Sie das Gerät nur von qualifiziertem Fachpersonal und nur mit Original-Ersatzteilen reparieren. Damit wird sichergestellt, dass die Sicherheit des Gerätes erhalten bleibt.**

### Sicherheitshinweise für Heckenscheren:

- Halten Sie alle Körperteile vom Schneidmesser fern. Versuchen Sie nicht, bei laufendem Messer Schnittgut zu entfernen oder zu schneidendes Material festzuhalten. Entfernen Sie eingeklemmtes Schnittgut nur bei ausgeschaltetem Gerät. *Ein Moment der Unachtsamkeit bei Benutzung der Heckenschere kann zu schweren Verletzungen führen.*
- Tragen Sie die Strauchschere am Griff bei stillstehendem Messer. Bei Transport oder Aufbewahrung der Strauchschere stets die Schutzabdeckung aufziehen. *Sorgfältiger Umgang mit dem Gerät verringert die Verletzungsgefahr durch das Messer.*
- Halten Sie das Elektrowerkzeug nur an den isolierten Griffflächen, da das Schneidmesser in Berührung mit verborgenen Stromleitungen kommen kann. *Der Kontakt des Schneidmessers mit einer spannungsführenden Leitung kann metallene Geräteteile unter Spannung setzen und zu einem elektrischen Schlag führen.*

- Durchsuchen Sie vor der Arbeit die Hecke nach verborgenen Objekten, z.B. Draht etc. *Seien Sie achtsam, dass das Schneidwerkzeug nicht in Kontakt mit Draht oder anderen Metallobjekten kommt.*
- Halten Sie das Elektrowerkzeug richtig, z. B. mit beiden Händen an den Handgriffen, wenn zwei Handgriffe vorhanden sind. *Der Verlust der Kontrolle über das Gerät kann zu Verletzungen führen.*

#### Sicherheitshinweise für Gras- und Strauchscheren

- Dieses Gerät darf nicht von Kindern benutzt werden. Kinder sollten beaufsichtigt werden, damit sie nicht mit dem Gerät spielen. Reinigung und Wartung darf nicht von Kindern durchgeführt werden.
- Das Gerät darf nicht von Personen mit verminderten physischen, sensorischen oder geistigen Fähigkeiten oder Personen mit unzureichendem Wissen oder Erfahrung benutzt werden.
- Diese Maschine kann ernsthafte Verletzungen verursachen. Lesen Sie sorgfältig die Gebrauchsanweisung zum korrekten Umgang, zur Vorbereitung, zur Instandhaltung, zum sachgemäßen Gebrauch der Gras- und Strauchschere. Machen Sie sich vor dem ersten Gebrauch mit der Maschine vertraut und lassen Sie sich auch praktisch einweisen.
- Schneidwerkzeug läuft nach dem Abschalten des Gerätes nach.
- Vor dem Säubern ist das Gerät auszuschalten.
- Achtung! Finger und Füße aus dem Schnittbereich fernhalten!
- Motor erst einschalten, wenn Hände und Füße von den Schneidwerkzeugen entfernt sind.
- Vor dem Einsatz des Gerätes Arbeitsfläche von Fremdkörpern befreien und während des Arbeitens auf Fremdkörper achten!
- Zum Transport immer erst das Gerät abschalten und Stillstand der Messer abwarten. Wartungs- und Reinigungsarbeiten immer nur bei ausgeschaltetem Gerät vornehmen
- Kinder und Jugendliche unter 16 Jahren dürfen das Gerät nicht bedienen.
- Erlauben Sie niemals Kinder oder Personen, die nicht mit der Gebrauchsanweisung vertraut sind, dieses Gerät zu benutzen.
- Gesetzliche Bestimmungen können das Alter des Bedieners einschränken.
- Beachten Sie Ihre Verantwortlichkeit gegenüber Dritten im Arbeitsbereich.
- Der Gebrauch der Maschine ist zu vermeiden, wenn sich Personen, vor allem Kinder oder Haustiere, in der Nähe befinden.
- Gras- und Strauchschere nur bei Tageslicht oder ausreichender künstlicher Beleuchtung verwenden.
- Die Schere ist sachgemäß zu warten und zu überprüfen. Das Messer darf bei Beschädigung nur komplett ausgewechselt werden. Bei Beschädigung durch Stoß ist fachmännische Überprüfung unumgänglich.
- Die Maschine sollte regelmäßig überprüft und gewartet werden und zwar nur von einem zuständigen Reparaturdienst.
- Tragen Sie geeignete Arbeitskleidung wie Schutzbrille, Gehörschutz, rutschfeste geschlossene Schuhe und Arbeitshandschuhe. Vermeiden Sie das Tragen von weiter Kleidung, da sie von sich bewegenden Teilen erfasst werden kann.
- Nach Ablegen der Schere und vor Reinigungsarbeiten ist sicherzustellen, dass das Gerät nicht unbeabsichtigt eingeschaltet werden kann, z.B. durch Betätigen der Einschaltsperrleiste.
- Das Messer ist regelmäßig auf Beschädigungen zu überprüfen.
- Halten Sie die Schere in keinem Fall an den Messern, Verletzungsgefahr selbst bei Stillstand der Messer.
- Greifen Sie niemals in die laufenden Messer, um Fremdkörper zu entfernen oder wenn die Messer einmal blockieren sollten. Schalten Sie immer erst das Gerät aus.
- Vor sämtlichen Arbeiten wie Wartung und Pflege das Gerät ausschalten.
- Das Gerät an einem kindersicheren Ort aufbewahren.
- Nehmen Sie stets einen sicheren Stand ein während der Arbeit mit der Strauch- und Grasschere, besonders wenn Sie Tritte oder eine Leiter benutzen.

- Benutzen Sie die Gras- und Strauchschere nicht mit beschädigter oder übermäßig abgenutzter Schneideinrichtung.
- Versuchen Sie niemals, eine unvollständige Maschine in Betrieb zu nehmen.
- Verwenden Sie stets den Messerschutz zum Transport oder bei Lagerung der Gras- und Strauchschere.
- Machen Sie sich vor Arbeitsbeginn vertraut mit Ihrer Umgebung und achten Sie auf mögliche Gefahren, die Sie wegen des Maschinenlärms vielleicht nicht hören können.
- Nur die vom Hersteller empfohlenen Ersatz- und Zubehörteile verwenden.
- Vor dem Einsatz des Gerätes Arbeitsfläche von Fremdkörpern befreien und während des Arbeitens auf Fremdkörper (z.B. Drahtzäune) achten!
- Es ist zu beachten, dass der Benutzer selbst für Unfälle oder Gefährdungen gegenüber anderen Personen oder deren Besitz verantwortlich ist.
- Vor der Benutzung ist die Maschine optisch auf beschädigte, fehlende oder falsch angebrachte Schutzeinrichtungen oder -abdeckungen zu überprüfen.
- Niemals die Maschine mit beschädigter Abdeckung oder Schutzeinrichtung bzw. ohne Abdeckung oder Schutzeinrichtungen verwenden.
- Augenschutz, lange Hose und festes Schuhwerk sind über den gesamten Zeitraum der Benutzung der Maschine tragen.
- Die Verwendung der Maschine unter Schlechtwetterbedingungen, insbesondere bei Blitzrisiko, ist zu vermeiden.
- Schalten Sie stets die Maschine aus,
  - immer, wenn die Maschine unbeaufsichtigt gelassen wird.
  - vor der Überprüfung oder Bearbeitung der Maschine
  - nach dem Kontakt mit einem Fremdkörper
  - immer, wenn die Maschine beginnt ungewöhnlich zu vibrieren
- Stets sicherstellen, dass die Lüftungsöffnungen frei von Fremdkörpern gehalten werden.
- Behalten Sie immer das Gleichgewicht, um jederzeit einen sicheren Stand an Hängen zu haben. Gehen, nicht laufen.
- **Warnung! Berühren Sie keine sich bewegenden gefährlichen Teile, bevor die Maschine ausgeschaltet wurde und die beweglichen gefährlichen Teile vollständig zum Stillstand gekommen sind.**
- Ein Gefühl des Kribbelns oder der Taubheit an den Händen ist ein Hinweis auf übermäßige Vibration. Begrenzen Sie die Einsatzzeit, legen Sie eine ausreichend lange Arbeitspausen ein, teilen Sie die Arbeit auf mehrere Personen auf oder tragen Sie Antivibrations-Schutzhandschuhe bei langandauernder Verwendung des Gerätes.

### Vor der Inbetriebnahme

#### Auspacken

- Öffnen Sie die Verpackung und nehmen Sie das Gerät vorsichtig heraus.
- Entfernen Sie das Verpackungsmaterial und alle Verpackungen und / oder Transportklammern (falls vorhanden).
- Überprüfen Sie, ob alle Teile geliefert wurden.
- Überprüfen Sie das Gerät und das Zubehör auf Transportschäden.
- Wenn möglich, bewahren Sie die Verpackung bis zum Ende der Garantiezeit auf.

**Wichtig!** Das Gerät und das Verpackungsmaterial sind kein Spielzeug. Lassen Sie Kinder nicht mit Plastiktüten, Folien oder Kleinteilen spielen.



**Es besteht Erstickungsgefahr!**

### Laden des Akkus

#### Sicherheitshinweise:

- Der AKKU ist im Auslieferungszustand nicht geladen - vor Inbetriebnahme den AKKU erst vollständig laden.
- Verwenden Sie dazu nur das mitgelieferte Ladegerät. Es ist speziell auf diesen Akku abgestimmt.
- Schließen Sie das Ladegerät nur an die auf dem Typschild angegebene Netzspannung an.
- Niemals andere Ladegeräte verwenden. Dadurch besteht Brand – oder Explosionsgefahr!
- Ladegerät stets von Regen oder Feuchtigkeit fernhalten. Gefahr eines elektrischen Schlags.
- Niemals ungeschützt im Freien laden, sondern an trockenem geschützten Ort.
- Niemals Fremddokus mit diesem Ladegerät laden. Gefahr von Brand oder Explosion.
- Vor jeder Benutzung des Ladegerätes Gehäuse, Stecker und Kabel auf Beschädigung überprüfen. Nicht benutzen, wenn eine Beschädigung vorliegt.
- Ladegerät nicht gewaltsam öffnen. Bei einem Defekt muss das Ladegerät ausgetauscht werden.

- Ladegerät erwärmt sich beim Ladevorgang. Nicht auf leicht brennbarem Untergrund oder in brennbarer Umgebung betreiben. Brandgefahr.
- Akkuzellen niemals öffnen. Kurzschlussgefahr.
- Bei Beschädigung des Akkus können schädliche Dämpfe oder Flüssigkeiten austreten. Bei versehentlichem Kontakt mit Wasser abspülen und sofort Arzt aufsuchen. Die Flüssigkeit kann Hautreizungen oder Verätzungen verursachen.
- Akku nur bei Temperaturen von 10°C bis 40°C laden.
- Akku nur bei Temperaturen bis 30°C lagern. Höhere Lagertemperaturen können den Akku schädigen. Die ideale Lagertemperatur liegt bei 10-15°C.
- Akku vor Hitze, starker Sonnenbestrahlung und Feuer schützen. Explosionsgefahr.
- Der Akku hat einen Tiefentladeschutz: Das Gerät wird bei entladendem Akku selbsttätig abgeschaltet. Laden Sie in diesem Falle unverzüglich den Akku.
- Laden Sie den Akku vor Überwinterung nochmals voll auf.

## Ladevorgang:

- Den Stecker des Ladekabels in die Ladebuchse der Gras- und Strauchschere stecken (Abb. 2)
- Überprüfen Sie, ob Ihre Netzspannung mit der auf dem Typenschild des Batterieladegeräts angegebenen übereinstimmt.
- Stecken Sie das Ladegerät in eine Steckdose. Die rote LED (Bild 2 / Pos. A) leuchtet auf und zeigt an, dass die Ladespannung verfügbar ist.
- Der Akku wird geladen. Ein leerer Akku benötigt eine maximale Ladezeit von 3 ~ 5 Stunden. Die Temperatur des Akkupacks kann während des Ladevorgangs leicht ansteigen. Das ist normal.
- Sobald der Akku vollgeladen ist, erlischt die rote LED (Abb. 2 / Pos. A). Wenn sich der Akku nicht auflädt, prüfen Sie, ob Spannung an der Steckdose anliegt.

Das rechtzeitige Aufladen des Akkus verlängert dessen Lebensdauer.

Das Aufladen ist immer dann notwendig, wenn Sie einen Leistungsabfall bemerken.

Den Akku niemals vollständig entladen. Dies kann zu einem Defekt des Akkus führen.

## Ein – und Ausschalten (Abb. 1)

Einschaltsperr (3) drücken und Schalter (4) betätigen. Nach dem Einschalten muss die Einschaltsperr (3) nicht mehr gehalten werden.

Zum Ausschalten Schalter (4) loslassen.



**Vorsicht! Messer läuft nach dem Abschalten des Gerätes nach.**

## Hinweise zum Arbeiten



**Da das Gerät mit einer Hand geführt wird, bringen Sie bitte auf keinen Fall die freie andere Hand in die Nähe des laufenden Messers.**

## Gras schneiden

Der zu schneidende Bereich muss zuerst von Steinen und anderen festen Gegenständen befreit werden.

Lassen Sie den Grasschneider über den Boden gleiten. Die besten Ergebnisse werden erzielt, wenn der Rasen trocken ist.

Wenn Sie einen Abfall der Schneidleistung bemerken, laden Sie das Werkzeug sofort wieder auf, damit der Akku nicht vollständig entladen wird.

## Hecken schneiden

- Das Werkzeug kann zum Schneiden von kleinen Hecken und Sträuchern verwendet werden.
- Halten Sie das Werkzeug leicht geneigt in Bezug auf die Hecke, die Sie schneiden möchten.
- Schneiden Sie zuerst die Seiten von unten nach oben und schneiden Sie dann die Oberseite ab.
- Achten Sie auf Fremdkörper in oder auf der Hecke, die die Messer beschädigen könnten.

Wann ist die beste Zeit, Hecken zu schneiden?

- In der Regel sollten Hecken, die im Herbst ihre Blätter verlieren, im Juni und Oktober getrimmt werden.
- Hecken, die ihre Blätter nicht verlieren, sollten im April und August geschnitten werden

## Wechsel der Klingen



### Vorsicht! Verletzungsgefahr!

Zum Schutz vor Verletzungen schieben Sie den mitgelieferten Messerschutz (6) über das Messer und benutzen Sie Schutzhandschuhe.

Um die Klinge zu entfernen, drücken Sie die Tasten der Messerverriegelung (Abb. 3 / Pos. 2) und bewegen Sie die Klinge wie in Abb. 3 gezeigt nach unten.

Sobald Sie die Klinge entfernt haben, können Sie die Zahnräder des Getriebes (B) sehen (Abb. 4). Stellen Sie sicher, dass beim Wechsel der Klinge kein Schmutz in das Getriebe gelangt.

Um die Klinge wieder zu montieren, gehen Sie in umgekehrter Reihenfolge vor. Die Führungsstifte (C) müssen in die entsprechenden Aufnahmen auf dem Messerrücken passen.

## Griffwinkel einstellen

Drücken Sie die Sicherungstaste (8) hinein und drehen Sie den Maschinengriff (Abb. 5).

Es gibt 3 Positionen zwischen Griff und Gehäuse.

Wenn Sie die gewünschte Position gewählt haben, lassen Sie die Sicherungstaste los.

## Wartung

Die Messer von Pflanzensäften und Schmutz sauberhalten. Das Messerpaar sollte je Saison mindestens einmal abgenommen werden. Pflanzenreste und Fremdkörper sind dabei zu entfernen.

**Achtung!** Die Gleitflächen der Messer müssen geölt werden, um die Gleitfähigkeit zu erhalten. Ungeölte Gleitflächen können die Standzeit negativ beeinflussen. Wenn die Messer nach langem Gebrauch stumpf geworden sind, ersetzen Sie diese bitte nur durch original Ersatzmesser.

Reinigen Sie die Schere nur mit Bürste oder Lappen. Niemals Gerät mit Wasser abspritzen oder in Wasser eintauchen.

Messer nach jedem Gebrauch mit Pflegespray behandeln.

Abgenutzte stumpfe Messer ersetzen.

Nach Gebrauch immer Messerschutz (6) aufziehen.

Gerät auf offensichtliche Mängel überprüfen und gegebenenfalls in einer autorisierten Servicestelle reparieren lassen.

## Lagerung

Gerät immer an einem trockenen, sauberen Ort außerhalb der Reichweite von Kindern aufbewahren. Frostfrei lagern.

## Umweltschutz und Entsorgung



**Bitte beachten Sie folgende Hinweise zur Entsorgung:**



Ausgediente Elektrogeräte und Akkus gehören nicht in den Hausmüll.

Elektrogeräte müssen gesammelt, recycelt oder auf umweltfreundliche Weise entsorgt werden.



Li-Ion

Defekte oder verbrauchte Akkus müssen gemäß der aktuellen Richtlinie zur Akku- und Batterieentsorgung fachgerecht recycelt werden.

Um den eingebauten Akku mit Leiterplatte aus Ihrem Gerät zu entnehmen, betätigen Sie vorher den Ein-/Aus-schalter solange bis der Akku vollständig entladen ist.

Lösen Sie danach mit einem Schraubendreher alle Schrauben am Gerät und öffnen das Gehäuse.

Entnehmen Sie die Leiterplatte mit Lithium-Ionen-Zelle und schneiden die Anschlüsse am Akku/Leiterplatte ab.

Danach geben Sie die Leiterplatte mit Lithium-Ionen-Zelle an eine Akku/Batterierecyclingstelle zur fachgerechten Entsorgung ab.

Entsprechen der Europäischen Richtlinie über Elektro- und Elektronik-Altgerät führen Sie nach Entnahme der Leiterplatte mit Akku das Gerät einer umweltgerechten Wiederverwertung zu.

Gern übernehmen wir aber auch für Sie die fachgerechte Entsorgung des Gerätes mit Akku. Schicken Sie hierzu das Gerät an die in der Bedienungsanleitung angegebene Serviceadresse.

## Ersatzteile

Falls Sie Zubehör oder Ersatzteile benötigen, wenden Sie sich bitte an unseren Service.

Verwenden Sie für die Arbeit mit diesem Gerät keinerlei Zusatzteile außer denjenigen, die von unserem Unternehmen empfohlen werden. Andernfalls können der Bediener oder in der Nähe befindliche Unbeteiligte ernsthafte Verletzungen erleiden, oder das Gerät kann beschädigt werden.

Bei der Ersatzteilbestellung sollten folgende Angaben gemacht werden:

- Typ des Gerätes
- Artikelnummer des Gerätes

## Garantiebedingungen

Für dieses Elektrowerkzeug leisten wir unabhängig von den Verpflichtungen des Händlers aus dem Kaufvertrag gegenüber dem Endabnehmer wie folgt Garantie:

Die Garantiezeit beträgt 24 Monate und beginnt mit der Übergabe die durch Originalkaufbeleg nachzuweisen ist. Bei kommerziellem Einsatz sowie Verleih reduziert sich die Garantiezeit auf 12 Monate. Ausgenommen von der Garantie sind Verschleißteile, Akkus und Schäden die durch Verwendung falscher Zubehörteile, Reparaturen mit Nichtoriginalteilen, Gewaltanwendungen, Schlag und Bruch sowie mutwillige Motorüberlastung entstanden sind. Garantieaustausch erstreckt sich nur auf defekte Teile, nicht auf komplette Geräte. Garantiereparaturen dürfen nur von autorisierten Werkstätten oder vom Werkskundendienst durchgeführt werden. Bei Fremdeingriff erlischt die Garantie.

Porto, Versand- und Nachfolgekosten gehen zu Lasten des Käufers.

## Accu Grass- und Shrub shear 3.6 USB

### Dear customer,

We have created this instruction manual for you in order to ensure the reliable operation of your clippers. By following the instructions, your machine will always work to your satisfaction and we can guarantee its long lifetime.

Our machines were tested under extremely severe conditions prior to production. They were also subjected to continuous testing during production. This series of tests guarantees the consumer a high quality product.

Design and performance are subject to change, without prior notice, due to improvements.

<b>CONTENT</b>	<b>Page</b>
Illustrations	1 - 3
Pictogram illustration and explanation	4 - 7
Technical Specifications	GB-2
Intended use	GB-3
General safety instructions	GB-3
Before starting	GB-7
Charging the battery	GB-7
Switching the tool on/off	GB-7
Hints for your work with the tool	GB-8
Changing the blades	GB-8
When you adjust the handle angle	GB-8
Maintenance	GB-8
Storage	GB-8
Waste disposal and environmental protection	GB-8
Spare parts	GB-8
Warranty	GB-9
Declaration of Conformity	
Service	

## Accu Grass- and Shrub shear IGBS 3.6 USB

### Technical Specifications

Battery voltage/operation voltage	V DC	3,6
Battery type	Ah / Wh	1,3 / 4,68 / lithium-ion
Operating time	min.	max. 35
No-load Speed $n_0$	rpm	1000
Cutting width *	mm	70
Cutting length **	mm	115
Cutting thickness **	mm	8
Weight	kg	0,58 / 0,64
Acoustic capacity level	dB(A)	83 k=3,0 dB (A)
Noise pressure level as per (DIN EN 60745-2-15)	dB (A)	73 k=3,0 dB (A)
Vibrations (DIN EN 60745-2-15)	m/s <sup>2</sup>	<2,5 K 1,5 m/s <sup>2</sup>

### Mains battery charger

Mains voltage	V~ / Hz	100-240 / 50-60
Charging voltage	V DC	4,5
Charging current	mA	500
Charging time	h	approx 3 - 5 hours

\* Grass trimmer    \*\* Shrub trimmer

- The specified vibration emission value was measured by a standardized test methods and can compare with other power tools are used.
- The specified vibration emission value can also be necessary for the assessment of work breaks are used.
- The specified vibration emission value can vary during the actual use of the electric tool by specifying the value, depending on the way how to use the power tool.
- Note: You create the privilege against vascular pulsations of the hands in time breaks.
- Try to keep the stress due to vibration as low as possible. For example, measures to reduce vibration stress are wearing gloves when using the tool and limiting the work time. All phase of the operating cycle must be considered in this regard, (for example, times when the power tool is switched off, and times when the power tool is switched on but is not running under load).
- Always keep hands and feet away from the cutting tools, particularly when switching on the motor!





**Attention: Noise protection! Please observe the local regulations when operating your device**

## Intended use

As required, this device may be converted via simple replacement of the included attachments into grass shears or bush shears.

## Hints for your work with the tool

The **shrub trimmer** cuts ornamental shrubs and light undergrowth or bushes. The device is also well-suited for ornamental cuts as, for example, for the care of graves.



The battery-powered grass and shrub shear can not and should not replace your hedge shears.

They are exclusively designed to trim and cut back ornamental shrubs and brush -wood with a low wood thickness. Any other use is not deemed appropriate and the manufacturer/ supplier is not liable for damages resulting from such use.

Please note that our equipment has not been designed for use in commercial, trade or industrial applications. Our warranty will be voided if the machine is used in commercial, trade or industrial businesses or for equivalent purposes.

Important! It is prohibited to use the tool to chop material for composting because of the potential danger to persons and property.

The **grass shears** allow for clean cuts of lawn edges or hardly accessible lawn areas.

Each type of use other than those given in these instructions for use can damage the machine and cause serious risk to the user.

Please always observe the safety instructions in order to safeguard your guarantee claim and in the interests of product safety. Due to the machine's design, we are unable to fully exclude all residual risks.

## Residual dangers

Residual risks always remain even if the hedge trimmer is used properly. The hedge trimmer's design can entail the following hazards:

- Contact can be made with the unprotected blade (resulting in cutting injuries)
- Reaching into or grabbing the hedge trimmer while it is in operation (resulting in cutting injuries)
- Unanticipated, sudden movement of the plant material being cut (resulting in cutting injuries)
- Ejection or catapulting of damaged cutting teeth
- Ejection or catapulting of the plant material being cut
- Hearing damage if the specified hearing protection is not worn
- Inhalation of cut materials

## Important!

When using the equipment, a few safety precautions must be observed to avoid injuries and damage. Please read the complete operating instructions and safety regulations with due care. Keep this manual in a safe place, so that the information is available at all times. If you give the equipment to any other person, hand over these operating instructions and safety regulations as well. We cannot accept any liability for damage or accidents which arise due to a failure to follow these instructions and the safety instructions.

## General safety instructions

**Attention!** Read all instructions contained herein. Failure to observe the following instructions may result in electric shock, burns and/or severe injury. The term 'power tool' used in the following includes both mains-operated tools (with mains supply) and battery-operated tools (without mains supply).

## KEEP THESE INSTRUCTIONS CAREFULLY!

### 1) Working area

- Keep your working area clean and tidy. Untidy and poorly lit working areas may lead to accidents.**
- Do not operate the tool in potentially explosive environments containing combustible fluids, gases or dusts.** *Power tools generate sparks that may ignite dusts or fumes.*
- Keep children and other persons away when you are operating the power tool.** *Distractions may result in the operator losing control over the tool.*

### 2) Electrical safety

- The mains plug of the power tool must fit into the mains socket. The plug must not be modified in any way. Do not use adapter plugs/connectors in combination with tools with protective earthing.** *Unmodified plugs and fitting sockets reduce the risk of electric shock.*
- Avoid physical contact with earthed surfaces as pipes, heaters, ovens and refrigerators.** *There is an increased risk of electric shock if your body is earthed.*
- Keep the tool out of the rain.** *The penetration of water into a power tool increases the risk of electric shock.*

**d) Do not use the cable to carry or hang up the tool or to pull the plug out of the socket. Keep the cable away from heat, oil and sharp edges or moving parts of the tool. Damaged or tangled cables increase the risk of electric shock.**

**e) When operating a power tool outdoors, use exclusively extension cables that are approved for outdoor-use. The use of an extension cable that is suitable for outdoor use reduces the risk of electric shock.**

### 3) Personal safety

**a) Always pay attention to what you do and apply reasonable care when working with a power tool. Do not use the tool when you are tired or under the influence of medication, drugs or alcohol. When working with power tools even a short moment of inattentiveness may result in severe injury.**

**b) Wear personal protection equipment and always wear eye protection (safety goggles). Wearing personal protection equipment as a dust mask, nonslip safety shoes, safety helmet or ear protectors (depending on the type and use of the tool) reduces the risk of injury.**

**c) Avoid unintentional activation. Ensure that the electrical tool is switched off before you connect it to the power supply and/or the battery, pick it up, or carry it. If you have your finger on the switch while carrying the electrical tool or connect the device to the power supply with the switch activate, then this may cause accidents.**

**d) Avoid unintentional operation. Make sure that the switch is in 'OFF' position before pulling the plug from the mains socket. When carrying the tool with your finger on the on/off switch or connecting the tool to the mains supply with the switch in 'ON' position, this may result in accidents.**

**e) Remove adjustment tools or wrenches and the like before you switch the tool on. A wrench or another tool that is inside**

*or on a turning part of the tool may cause injury.*

**f) Do not overestimate your abilities. Take care of a safe footing and keep your balance at all times. This will allow you to better control the tool in unexpected situations.**

**g) Wear suitable clothes. Do not wear wide clothing or jewellery. Keep your hair, clothes and gloves clear of all moving parts. Loose clothing, jewellery or long hair may get caught in moving parts.**

**h) If dust extraction/collection devices are provided make sure that they are connected and used properly. The use of these devices reduces hazards caused by dust.**

### 4) Careful handling and use of power tools

**a) Do not overtax the power tool. Use the power tool intended for your type of work in each case. The use of the suitable power tool within the stated range of performance makes working more effective and safer.**

**b) Do not use a power tool with a damaged switch. A power tool that cannot be switched on or off any more is dangerous and must be repaired.**

**c) Pull out the plug connector from the socket and/or remove the battery before you change the device settings, change accessories, or put away the device. These care instructions prevent the device from starting unintentionally.**

**d) Store power tools out of the reach of children. Do not allow persons to use the tool if they are not familiar with the tool or these instructions. Power tools are dangerous if used by inexperienced persons.**

**e) Thoroughly maintain your power tool. Check whether moving parts are working properly and are not jamming/sticking, and whether parts are broken or otherwise damaged in a way that affects the function of the tool. Have damaged parts repaired before using the tool. Many accidents are the result of**

*poorly maintained power tools.*

**f) Keep cutting tools sharp and clean.**

*Thoroughly looked-after cutting tools with sharp cutting edges are jamming less often and are easier to guide.*

**g) Use power tools, accessories, add-on tools, etc. in accordance with these instructions and in the way prescribed for the respective type of tool. You should also consider the working conditions and the work to be carried out.**

*The use of power tools for purposes other than those intended for the respective tool may result in dangerous situations.*

**5) Appropriate handling and use of battery-operated power tools**

**a) Make sure that the device has been switched off before inserting the battery. Inserting a battery into a switched-on power tool may lead to accidents!**

**b) Only use charging devices recommended by the manufacturer to charge the batteries. Charging units are usually designed for certain types of batteries; if used with other types there is a risk of fire!**

**c) Only use batteries designed for your power tool. The use of other batteries may lead to injury and risk of fire!**

**d) Keep unused batteries clear of paper clips, coins, keys, nails, screws or other small metal objects that may bridge the contacts. A short circuit between the battery contacts may lead to burns or fire!**

**e) Improper use may result in fluid leaking out of the battery. Avoid any contact with battery fluid. Flush with water in case of contact. If battery fluid should get into your eyes seek medical advice additionally. Leaking battery fluid may lead to irritations of the skin or burns!**

**6) Service**

**a) Have the power tool serviced by qualified technical personnel only; repairs should be carried out using exclusively original spare parts. This will ensure the safe operation of the power tool.**

**Safety instructions for grass- and shrub shear:**

- **Keep all parts of your body away from the cutting blades. Do not try to remove cut-off matter with the tool running. Do not try to hold material to be cut off with your hand. Remove cut-off matter that is stuck between the blades only with the tool being switched off! When working with hedge trimmers even a short moment of inattentiveness may result in severe injury.**
- **Carry the hedge trimmer at the handle with the cutting blades standing still. Always put on the protection cover when transporting or storing the hedge trimmer. Careful handling reduces the risk of injury through the cutting blades.**
- **Only hold the power tool on the insulated handle surfaces, because the cutting blade can come into contact with concealed power lines. If the cutting blade comes into contact with an energised line, device parts can become energised and cause an electric shock.**
- **Before starting work, search the hedge for concealed objects, e.g. wire, etc. Pay careful attention to ensure that the cutting tool does not come into contact with wire or other metal objects.**
- **Hold the power tool properly, e.g. with both hands on the handles, if two handles are present. Losing control of the device can result in injuries.**

**Grass shears safety warning**

- **This product is not intended for use by persons (including children) with reduced physical, sensory or mental capabilities, or lack of experience and knowledge.**
- **This machine may cause serious injuries. Please read the instruction manual carefully as to the correct handling, the preparations, the maintenance and the proper use of the hedgetrimmer. Familiarize yourself with the machine before the first use and also have yourself introduced to practical use of the machine.**

- The cutting tool continues to run after the device is switched off.
- Turn off power before cleaning.
- Beware! Keep your fingers away from the cutting area!
- Only switch on the device if your hands and feet are away from the cutting tools.
- Remove all debris from the working area before use and pay attention to such debris while working!
- Turn the machine off before transporting and wait until the blade stops moving. Maintenance and cleaning should be performed only when the machine is turned off.
- Children and teenagers under 16 years of age must never use this device!
- Never permit children or persons who are not familiar with the operating instructions to use this device.
- Statutory regulations can restrict the age of the operator.
- Be aware of third persons in the work area.
- Use of the machine must be prevented in people, especially children and house pets are present.
- Only use the shear in daylight or sufficiently bright artificial illumination.
- The clippers must be subjected to regular maintenance and checks. Damaged blades must be replaced as a pair. Professional repair is required if damage occurs due to impact.
- The machine should be inspected and maintained regularly by a responsible repair service only.
- Wear suitable working clothes, i.e. protective glasses, protective means for ears, non-slippery shoes and working gloves. Do not wear broad clothes which could be caught by the moving parts.
- After you finish using the clippers and before cleaning them, it is necessary to ensure that the machine cannot be accidentally turned on, such as by unlocking the switch.
- Check the cutting unit regularly for damage
- Never hold the clippers by the blades, you may run the risk of injury even when the clippers are not moving!
- Never touch moving blades in an attempt to remove debris or if the blades are blocked. Always switch off the device.
- Keep the machine away from children and store it in a safe place.
- When working with the shears, always take a stable standing position, particularly when you are using steps or a ladder.
- Do not use shears with a damaged or excessively worn-out cutting part
- Ensure that all protective devices and handles are installed on the machine. Never try to put an incomplete machine in operation.
- Always use the protective part designed for the blade when transporting and storing the shears.
- Before starting the work, make yourself familiar with the surroundings and possible dangers which you may not hear because of the noise.
- Only use the spare sparts and accessories recommended by the manufacturer.
- Note that the user shall be responsible himself for accidents and hazards that result to other people or their property.
- Prior to using the machine, inspect it visually for damaged, missing, or incorrectly attached protective devices or coverings.
- Never use the machine with damaged coverings or protective devices or without the covering or protective devices.
- Eye protection, long pants, and sturdy footwear must be worn the entire time the machine is used.
- The machine should not be used in case of poor weather conditions, especially in case of lightning.
- Always switch off the machine
  - if the machine is left unattended.
  - before inspecting or working on the machine
  - after contact with foreign objects

- if the machine begins to vibrate strangely
  - Always ensure that the ventilation openings are kept free of foreign objects.
  - Always maintain your balance to stand securely on slopes. Walk, don't run.
  - **Warning! Do not touch moving dangerous parts before the machine has been switched off and the moving dangerous parts have come to a complete standstill.**
  - **A tingling feeling or numbness in the hands is sign of excessive vibration. Limit the operating time, take sufficiently long work breaks, distribute the work between several people or wear anti-vibration gloves when using the tool for extended periods.**
- Check the housing, plug and cable for damage before each use of the charging unit. Do not use the unit if you detect damage.
  - Do not open the charging unit by force. In case of a defect, the charging unit must be replaced.
  - The charging unit heats up during the charging process. Do not place the unit on a flammable surface or operate it in a flammable environment. Fire hazard!
  - Never open the battery cells. Hazard of short circuits!
  - In case of damage to the battery, hazardous vapours or fluids may escape. In case of incidental contact flush with water and seek medical advice immediately. The fluid may have irritating or caustic effects on the skin.
  - Charge the batteries only at a temperature within the range of 10°C to 40°C.
  - Store the battery at temperatures up to 30°C only. Higher storage temperatures may result in damage to the battery. The ideal storage temperature range is 10-15°C.
  - Protect the battery from heat, intense insolation and fire. Explosion hazard!
  - The battery is equipped with a deep-discharge protection feature: the tool is automatically switched off if the battery is discharged. Recharge the battery immediately if this should be the case.
  - Before storing the batteries for the wintertime, charge them fully once more.

## Before starting

### Items supplied

- Open the packaging and take out the equipment with care.
- Remove the packaging material and any packaging and/or transportation braces (if available).
- Check to see if all items are supplied.
- Inspect the equipment and accessories for transport damage.
- If possible, please keep the packaging until the end of the guarantee period.

**Important!** The equipment and packaging material are not toys. Do not let children play with plastic bags, foils or small parts.



**There is a danger of swallowing or suffocating !**

## Charging the battery

### Safety Instructions:

- When the hedge shears are delivered, the replaceable battery is not charge. Before starting the machine for the first time, the battery must be charged
- Use the included charging unit for charging the battery only. It is specially designed to match the tool's battery.
- Connect the battery charger only to mains with such a voltage as stated on the type-bearing plate.
- Never use other charging unit. This will result in fire and/or explosion hazard!
- Always keep the charging unit clear of rain or moisture. Hazard of electric shock! - Never charge the battery in the open without protection, always choose a dry, protected place.
- Never try to charge third-party batteries with this charging unit. This will result in fire and/or explosion hazard!

### Charging the battery pack

- Connect the charger to the charging station (Fig. 2).
- Check that your mains voltage is the same as that marked on the rating plate of the battery charger.
- Plug the battery charger in a socket-outlet. The red LED (Fig. 2 / Item A) comes on to indicate that charging voltage is available.
- The battery pack is being charged. An empty battery pack requires a maximum charging period of 3-5 hours. The temperature of the battery pack may rise slightly during the charging operation. This is normal.
- As soon as battery pack is fully charged, the red LED (Fig. 2/Item A) extinguishes. If the rechargeable battery fails to charge, check whether there is voltage at the socket outlet.

Timely recharging of the battery pack will help it serve you well for a long time.

Recharging is always necessary when you notice a drop in the tool's performance.

Never allow the battery pack to become fully discharged. This will cause it to develop a defect.

### Switching the tool on/off (Fig. 1)

Press the safety lock (3) and activate switch (4). After the tool has been switched on, you do not have to hold the switch-on lock (3) any longer.

To switch off just let go of the switch (4).



**Attention! The blades will coast for a certain time after switch-off!**

## Hints for your work with the tool



As the device is operated with one hand please be careful not to move the other hand near the running cutting tools.

### Cutting grass

The area to be cut must first be cleared of stones and other solid objects.

Allow the grass cutter to glide above the ground. The best results are achieved when the lawn is dry.

When you notice a drop in cutting performance, re-charge the tool immediately so that the battery does not become fully discharged.

### Trimming hedges

- The tool can be used to trim small hedges and shrubs.
- Hold the tool slightly tilted in relation to the hedge you want to cut.
- First cut the sides from the bottom up, then cut the top.
- Watch out for foreign objects in or on the hedge which could damage the blades.

When is the best time to trim hedges?

- As a general rule, hedges which lose their leaves in the autumn should be trimmed in June and October.
- Hedges which do not lose their leaves should be cut in April and August.

## Changing the blades



### Caution! Risk of injury!

To protect against injuries, slide the provided blade guard over the blade and wear protective gloves.

To remove the blade, press the release mechanism (Fig. 3 /Item 2) and move down the blade as shown in Fig. 3.

Once you have removed the blade you will be able to see the toothed wheels of the gear unit (Fig. 4). Make sure that no dirt gets into the gear unit when you change the blade.

To assemble, proceed in the reverse order. The guide pins (C) must fit into the corresponding receptacles on the back of the blade.

## When you adjust the handle angle

- Push inside the rotation button then rotate the machine handle. Fig. 5
- There have 3 position between handle and housing.
- When you chosen the position what you want, then release the rotation button.

## Maintenance

Clean the blade from any crushed plants and dirt. The blades should be detached at least once a season for the removal of debris.

Warning! The leading edges of the blades must be oiled to ensure proper lubrication. If the leading edges are not

oiled, blade durability may be adversely affected.

If the cutting tools have become dull after long use please replace them with original spare parts.

Clean the device using only a brush or cloth. Do never wash down the device with water and do never dip the device into water.

Apply protective spray to the blades after each use.

Replace blunt blades.

Always put on the blade guard after use.

Examine the tool for obvious defects and have it repaired in an authorised service shop if required.

## Storage

Always store the tool in a dry, clean place outside the reach of children. Make sure that the place of storage is frost-free.

## Waste disposal and environmental protection



Please observe the following directions for the disposal of your accumulator/battery.



Batteries are not to be put into the rubbish. As a consumer you are legally obliged to return used batteries and accumulators.



At the end of the duration of your apparatus, the batteries or accumulators have to be taken from the apparatus, disposing of them separately.

You have the possibility of delivering your old batteries and accumulators to the local collecting points of your municipality or to your dealer or to the distribution centers.

If your device should become useless somewhere in the future or you do not need it any longer, do not dispose of the device together with your domestic refuse, but dispose of it in an environmentally friendly manner.

Please dispose of the device itself at an according collecting/recycling point. By doing so, plastic and metal parts can be separated and recycled. Information concerning the disposal of materials and devices are available from your local administration.

## Spare parts

If you need accessories or spare parts, please contact our Service department.

When working with this tool, do not use any accessory parts other than those recommended by our company. Otherwise the operator or others in the vicinity could suffer serious injuries, or the tool could be damaged.

The following information should be provided when ordering spare parts:

- Type of machine
- Item number of the machine

### Warranty

For this tool, the company provides the end user - independently from the retailer's obligations resulting from the purchasing contract - with the following warranties:

The warranty period is 24 months beginning from the hand-over of the device which has to be proved by the original purchasing document. For commercial use and use for rent, the warranty period is reduced to 12 months. Wearing parts, rechargeable batteries and defects caused by the use of non fitting accessories, repair with parts that are not original parts of the manufacturer, use of force, strokes and breaking as well as mischievous overloading of the motor are excluded from this warranty. Warranty replacement does only include defective parts, not complete devices. Warranty repair shall exclusively be carried out by authorized service partners or by the company's customer service. In the case of any intervention of not authorized personnel, the warranty will be held void.

All postage or delivery costs as well as any other subsequent expenses will be borne by the customer.

## Cisaille et débroussailleuse à accu 3.6 USB

### **Cher client,**

Le présent mode d'emploi a été préparé afin d'assurer le fonctionnement optimal de votre appareil. Si vous observez scrupuleusement les instructions cidessous, votre appareil vous donnera entière satisfaction pendant longtemps. Nos appareils doivent répondre aux plus hautes exigences vnt leur production en série et sont soumis aux contrôles de qualités très sévères, même pendant la fabrication. Ceci nous donne la sécurité et vous offre la garantie de disposer toujours d'un produit de haute fiabilité. En vue de l'amélioration du produit nous réservons le droit d'apporter des modifications de conception et d'exécution.

<b>SOMMAIRE</b>	<b>Page</b>
Illustrations	1 - 3
Représentation et explication des pictogrammes	4 - 7
Données techniques	FR-2
Application	FR-3
Consignes générales de sécurité	FR-3
Avant la mise en service	DE-7
Chargement de l'accu	FR-7
Mise en marche et arrêt	FR-8
Remarques concernant l'utilisation	FR-8
Remplacement des lames	FR-8
Régler l'angle de préhension	FR-8
Maintenance	FR-9
Stockage	FR-9
Recyclage et protection de l'environnement	FR-9
Pièces de rechange	FR-9
Conditions de garantie	FR-9
Déclaration de Conformité	
Service	



**Cisaille et débroussailleuse à accu IGBS 3.6 USB****Données techniques**

Tension de l'accu, tension de service	V/DC	3,6
Type d'accu	Ah / Wh	1,3 / 4,68 / ions lithium
Durée de service	min.	max. 35
Vitesse à vide $n_0$	min <sup>-1</sup>	1000
Largeur de coupe	mm	70
Longueur de coupe	mm	115
Épaisseur de coupe	mm	8
Poids	kg	0,58 / 0,64
Niveau sonore	dB(A)	83 k=3,0 dB (A)
Niveau de pression acoustique (DIN EN 60745-2-15)	dB (A)	73 k=3,0 dB (A)
Vibration (DIN EN 60745-2-15)	m/s <sup>2</sup>	<2,5 K=1,5 m/s <sup>2</sup>

**Chargeur de réseau**

Tension de réseau	V~ / Hz	100-240 / 50-60
Tension de charge	V DC	4,5
Courant de charge	mA	500
Durée de chargement	h	environ 3 - 5 heures

Sous réserve de modifications techniques.

\* Cisaille à accu      \*\* Débroussailleuse à accu

- La valeur affichée des émissions vibratoires a été mesurée par la procédure du test normalisé et peut être utilisée en comparaison avec les autres outils électriques.
- La valeur affichée des émissions vibratoires peut également être utilisée pour estimer la quantité et la durée des pauses dans le travail.
- La valeur réelle des émissions vibratoires peut, pendant l'utilisation réelle des outils électriques, se différencier de la valeur affichée en fonction de la façon dont sont utilisés les outils électriques.
- Attention: Pour prévenir les troubles de la circulation sanguine des mains causés par les vibrations, il est nécessaire de faire des pauses dans le travail.
- Essayez de réduire le plus possible les vibrations. Comme mesure de réduction des vibrations, on peut citer le port de gants lors de l'utilisation de l'outil et la limitation du temps de travail. Toutes les phases du cycle de travail doivent être considérées (exemple : périodes pendant lesquelles l'outil électrique est arrêté et celles pendant lesquelles il est allumé mais fonctionne sans charge).
- Éloigner toujours les pieds et les mains des outils de coupe, notamment lors du démarrage du moteur !

 **Attention: protection contre le bruit! Avant la mise en marche, informez-vous des prescriptions locales.**

## Application

Si nécessaire, cet appareil peut être transformé en cisaille à gazon ou cisaille à arbuste. Il suffit pour cela de remplacer les outils fournis.

## Remarques concernant l'utilisation

Le taille-haie permet de couper des arbustes d'agrément et des petits buissons. Cet appareil convient aussi parfaitement pour la coupe en forme, pour l'entretien des tombes, par exemple.

 La cisaille et taille-haie avec accu ne peut être remplacé par un taille-haie.

Elle est uniquement conçue pour écourter et dégager les arbustes décoratifs et les buissons de petite taille. Une utilisation autre ou dépassant ce but est considérée comme inadéquate. Le fabricant / fournisseur n'assume en aucun cas la responsabilité des dommages pouvant en résulter.

Veillez noter que nos appareils n'ont pas été conçus pour une utilisation commerciale, artisanale ou industrielle. Notre garantie prend fin si la machine est utilisée dans des entreprises commerciales, artisanales ou industrielles ou à des fins similaires.

**Important !** Il est interdit d'utiliser l'appareil pour broyer des matières pour le compostage car cela représente un risque potentiel pour les personnes et les biens matériels.

Cette cisaille permet de tailler proprement les bordures de gazon et les pelouses difficilement accessibles.

Tout type d'utilisation s'écartant des prescriptions du présent mode d'emploi peut entraîner un endommagement de l'appareil et présenter un risque élevé pour l'utilisateur.

Pour assurer votre droit à la garantie et dans l'intérêt de la sécurité du produit, veuillez observer strictement les prescriptions de sécurité.

## Dangers résiduels

Même en cas d'utilisation conforme de l'outil,

il est impossible d'exclure totalement un certain risque résiduel. De par la nature et la conception de l'outil, son utilisation implique les dangers potentiels suivants:

- Contact avec la lame non protégée (risques de coupures)
- Contact avec la cisaille en cours de fonctionnement (risque de coupures)
- Mouvement soudain et imprévisible du dispositif de coupe (risques de coupures)
- Projection de bouts de dents de la cisaille
- Projection de copeaux
- Perte partielle de l'ouïe si l'on néglige de porter la protection acoustique prescrite
- Inhalation de particules de matière coupée

## Important !

Lors de l'utilisation de l'appareil, il convient de respecter certaines mesures de sécurité afin de prévenir tous risques de blessures et de dommages. Lisez attentivement la notice d'utilisation dans son intégralité ainsi que les consignes de sécurité. Conservez bien celle-ci en lieu sûr afin de pouvoir en consulter les informations à tout moment. Si l'appareil doit être transmis à une autre personne, veuillez lui remettre également la présente notice d'utilisation et les consignes de sécurité. Nous déclinons toute responsabilité en cas de dommages ou d'accidents qui résulteraient du non-respect de cette notice et des consignes de sécurité.

## Consignes générales de sécurité

**Attention!** Veuillez lire la totalité des consignes. Tout manquement à l'observation des consignes énumérées ci-dessous peut provoquer une électrocution, un incendie et/ou des blessures graves. Le terme «outil électrique» employé ci-après se rapporte à des outils électriques fonctionnant sur secteur (équipés d'un câble secteur) et à des outils électriques fonctionnant sur accumulateur (non équipés d'un câble secteur).

## CONSERVEZ SOIGNEUSEMENT CES CONSIGNES.

### 1) Lieu de travail

- a) **Maintenez votre espace de travail propre et rangé.** *Des espaces de travail désordon-*

*nés et mal éclairés peuvent conduire à des accidents.*

- b) N'utilisez pas l'appareil dans un environnement présentant des risques d'explosion dans le-quel se trouvent des liquides, des gaz ou des poussières.** *Les outils électriques produisent des étincelles pouvant enflammer les poussières et vapeurs.*
- c) Tenez les enfants et toute autre personne à l'écart pendant l'utilisation de l'outil électrique.** *En cas de distraction, vous pourriez perdre le contrôle de l'appareil.*

## 2) Sécurité électrique

- a) La fiche de raccordement de l'appareil doit s'insérer dans la prise de courant. La fiche ne doit d'aucune façon être modifiée. N'utilisez pas d'adaptateur avec les appareils dotés d'une protection par mise à la terre.** *Les fiches non modifiées et les prises de courant adaptées réduisent le risque d'électrocution.*
- b) Évitez tout contact physique avec les surfaces reliées à la terre comme tuyauteries, chauffages, cuisinières et réfrigérateurs.** *Si votre corps est relié à la terre, le risque d'électrocution est plus important.*
- c) Tenez l'appareil éloigné de la pluie.** *La pénétration d'eau dans un appareil électrique augmente le risque d'électrocution.*
- d) N'utilisez pas le câble pour un usage qui n'est pas le sien: pour porter, suspendre l'appareil ou retirer la fiche de la prise. Tenez le câble éloigné des sources de chaleur, des huiles, des bords tranchant ou des parties mobiles de l'appareil.** *Les câbles endommagés ou emmêlés augmentent le risque d'électrocution.*
- e) Lorsque vous travaillez en extérieur avec un outil électrique, n'utilisez que les câbles de rallonge autorisés pour l'utilisation extérieure.** *L'utilisation d'un câble de rallonge autorisé pour l'extérieur réduit le risque d'électrocution.*

## 3) Sécurité des personnes

- a) Soyez concentré, prêtez attention à ce que vous faites et soyez prudent en utilisant votre outil électrique. N'employez pas l'appareil lorsque vous êtes fatigué**

**ou sous l'influence de drogues, d'alcool ou de médicaments.** *Un moment d'inattention pendant l'utilisation de l'appareil peut causer de sérieuses blessures.*

- b) Portez toujours votre équipement de protection individuelle et vos lunettes.** *Le port d'un équipement de protection individuelle comme un masque anti-poussière, des chaussures de sécurité antidérapantes, un casque ou un protège-ouïe, selon le type d'outil électrique que vous utilisez, réduit le risque de blessure.*
- c) Évitez toute mise en service involontaire. Assurez-vous que l'outil électrique est à l'arrêt avant de le brancher sur le secteur et/ou d'activer l'accumulateur, de le prendre ou de le transporter.** *Le fait de placer un doigt sur le bouton marche/arrêt lorsque vous portez l'outil électrique ou de brancher l'appareil sur le secteur alors qu'il est en position marche peut entraîner des accidents.*
- d) Évitez la mise en marche involontaire. Assurez-vous que le commutateur est en position « OFF » avant d'introduire la fiche dans la prise.** *Si vous avez le doigt placé sur le commutateur lorsque vous portez l'appareil ou si l'appareil est enclenché lorsque vous le raccordez à l'alimentation électrique, ceci peut causer des accidents.*
- e) Éloignez les outils de réglage ou les clés à vis avant de mettre l'appareil en marche.** *Tout outil ou clé se trouvant dans une partie pivotante de l'appareil peut causer des blessures.*
- f) Ne vous surestimez pas. Veillez à adopter une position sûre et à toujours garder votre équilibre.** *Vous pourrez ainsi mieux contrôler l'appareil en cas de situations inattendues.*
- g) Adoptez une tenue appropriée. Ne portez pas de vêtements amples ni de bijoux. Tenez vos cheveux, vos vêtements et vos gants éloignés des parties mobiles.** *Des vêtements amples, des bijoux ou de longs cheveux peuvent se prendre dans les parties mobiles.*
- h) Si un système d'aspiration ou de collecte peut être monté sur l'appareil, assurez-vous qu'il est bien fixé et correctement utilisé.** *L'utilisation de ces acces-*

soires réduit les risques liés à la poussière.

#### 4) Manipulation et utilisation appropriées des outils électriques

- a) **Ne surchargez pas l'appareil. Utilisez l'outil électrique adapté à votre tâche.** *Vous travaillerez mieux et serez plus en sécurité dans votre environnement de travail si vous utilisez l'outil électrique adéquat.*
- b) **N'utilisez pas d'outil électrique dont le commutateur est défectueux.** *Un outil électrique ne pouvant plus s'allumer ni s'éteindre est dangereux et doit être réparé.*
- c) **Débranchez la fiche de la prise électrique et/ou enlevez l'accumulateur avant de procéder aux réglages de l'appareil, de changer d'accessoire ou de ranger l'appareil.** *Cette mesure de précaution prévient le démarrage accidentel de l'appareil.*
- d) **Tenez les outils électriques non utilisés hors de la portée des enfants. Empêcher toute personne qui ne se sentirait pas à l'aise ou qui n'aurait pas lu ces instructions d'utiliser l'appareil.** *Les outils électriques sont dangereux lorsqu'ils sont utilisés par des personnes non expérimentées.*
- e) **Entretenez l'appareil avec soin.** *Assurez-vous que les parties mobiles de l'appareil fonctionnent parfaitement et ne coïncent pas, que des parties ne sont pas cassées ou endommagées afin de ne pas entraver le fonctionnement de l'appareil. Faites réparer les pièces endommagées avant d'utiliser l'appareil. De nombreux accidents sont provoqués par une mauvaise maintenance des outils électriques.*
- f) **Maintenez les outils coupants aiguisés et pro-pres.** *Les outils tranchants entretenus avec soin et à l'arête coupante se coincent moins et sont plus faciles à manier.*
- g) **Utilisez les outils électriques, les accessoires, les outils de rechange etc. conformément aux présentes instructions et de façon conforme à ce qui est prescrit pour ce type d'appareil. Tenez compte des conditions de travail et de l'activité à accomplir.** *L'utilisation d'outils électriques pour d'autres applications que celles prévues peuvent occasionner des situations dangereuses.*

#### 5) Service

- a) **Ne faites réparer l'appareil que par du personnel spécialisé installant uniquement des pièces de rechange originales.** *La sécurité de l'appareil sera ainsi garantie.*

#### 6) Manipulation et utilisation correctes des accumulateurs

- a) **Assurez-vous que l'appareil soit éteint avant d'installer l'accumulateur.** *L'installation d'un accumulateur dans un appareil électrique en activité peut entraîner des accidents.*
- b) **Ne chargez l'accumulateur qu'avec des chargeurs recommandés par le fabricant.** *Risque d'incendie en cas d'utilisation d'un chargeur sur un autre type d'accumulateur.*
- c) **N'utilisez que les accumulateurs prévus à cet usage dans les appareils électriques.** *L'utilisation d'autres accumulateurs peut entraîner des blessures et risquer un incendie.*
- d) **Entreposez un accumulateur désactivé loin des trombones, des pièces de monnaie, des clés, des clous, des vis ou autres petits objets métalliques pouvant entraîner un court-circuit.** *Un court-circuit entre les contacts de l'accumulateur peut entraîner des brûlures, voire un grave incendie.*
- e) **En cas d'utilisation non conforme, du liquide peut s'échapper de l'accumulateur. Évitez tout contact avec ce liquide.** *En cas de contact accidentel, rincer à l'eau. Si le liquide pénètre dans les yeux, consulter également un médecin. L'écoulement du liquide de l'accumulateur peut entraîner des irritations de la peau ou des brûlures.*

#### Consignes de sécurité pour taille-haies:

- **Maintenez toutes les parties de votre corps éloignées de la lame. N'essayez pas d'éloigner les branches coupées pendant la marche de la lame ni de vous tenir à une partie que vous vous apprêtez à tailler.** *Ôtez les éléments coupés restés coincés dans l'appareil seulement lorsque celui-ci est éteint. Un moment d'inattention pendant l'utilisation du taille-haies peut causer de graves blessures.*

- Prenez la taille-haies en main lorsque la lame est à l'arrêt. Veillez toujours à mettre le revêtement de protection pendant le transport ou la maintenance du taille-haies. *Une manipulation soignée de l'appareil réduit le risque de blessure lié à la lame.*
- Tenez l'outil électrique uniquement sur les surfaces de poignée isolées, car la lame peut entrer en contact avec les câbles cachés. *Le contact de la lame avec un câble conducteur d'électricité peut mettre les composants de l'appareil sous tension et entraîner un électrochoc.*
- Avant le travail, inspectez la haie à la recherche d'objets cachés, ex. fil etc. *Veillez à ce que l'outil de coupe n'entre pas en contact avec le câble ou d'autres objets métalliques.*
- Tenez correctement l'outil électrique, par ex. à deux mains au niveau des poignées, si deux poignées sont disponibles. *La perte de contrôle de l'appareil peut entraîner des blessures.*

#### Avis de sécurité

- Cet équipement n'est pas destiné à être utilisé par des personnes (y compris les enfants) ayant des capacités physiques, sensorielles ou mentales réduites, ni par des personnes manquant d'expérience et de connaissances, à moins qu'une personne responsable de leur sécurité leur donne la supervision ou les explications sur le mode d'emploi de l'équipement. Les enfants doivent être surveillés pour s'assurer qu'ils ne jouent pas avec l'équipement.
- Cet appareil n'a pas été conçu pour être utilisé par des personnes aux capacités physiques, sensorielles ou intellectuelles réduites ou manquant d'expérience et/ou de connaissances.
- L'outil de coupe fonctionne après l'arrêt de l'appareil.
- Avant de nettoyer l'appareil, il faut le débrancher.
- Attention! Doigts et pieds doivent être tenus à bonne distance du rayon d'action.
- Ne mettre le moteur en marche que si les mains et les pieds sont suffisamment éloignés des instruments de coupe.
- Avant la mise en service de l'appareil, il faut enlever les corps étrangers et faites-y attention pendant sa mise en service!
- Pour transporter l'appareil prendre soin de toujours le débrancher et attendez l'arrêt complet des lames. L'appareil doit toujours être débranché lors des opérations de contrôle et de nettoyage.
- L'appareil ne sera jamais utilisé par des enfants et/ou des adolescents de moins de 16 ans!
- Ne laissez jamais les enfants ou d'autres personnes ne connaissant pas la notice d'utilisation se servir de l'appareil.
- Les dispositions légales peuvent limiter l'âge de l'utilisateur.
- Pendant l'utilisation de l'appareil pensez à votre responsabilité envers les tiers.
- Évitez d'utiliser l'appareil lorsque des personnes, en particulier des enfants ou des animaux domestiques, se trouvent à proximité.
- N'utiliser la cisaille qu'à la lumière du jour ou si un éclairage suffisant est assuré.
- Contrôlez régulièrement les lames. En cas de détérioration il faut les remplacer obligatoirement par paires. En cas d'endommagement par chocs il est indispensable de les faire contrôler.
- L'appareil doit être régulièrement vérifié et entretenu, et ce uniquement par un service de réparation agréé.
- Portez un vêtement propice, des lunettes de protection, une protection de l'ouïe, une paire de chaussures solides et non glissantes et des gants de travail. Ne portez jamais un vêtement ample qui puisse être accroché avec des pièces mobiles.
- Portez un vêtement propice, des lunettes de protection, une protection de l'ouïe, une paire de chaussures solides et non glissantes et des gants de travail. Ne portez jamais un vêtement ample qui puisse être accroché avec des pièces mobiles.
- A la fin du travail et avant le nettoyage, assurez que l'appareil ne puisse être mis en marche par inadvertance, en actionnant p.e. le bouton de verouillage.
- Ne jamais saisir l'appareil par les lames qui sont tranchantes même à l'arrêt complet.
- N'avancez jamais vos doigts vers l'appareil en marche pour essayer d'enlever d'éven-

- tuels objets étrangers ou tenter éventuellement de débloquer les lames.
- Mettez l'appareil en sûreté et le tenir hors de portée des enfants.
  - Pendant le travail avec la cisaille, prenez la position ferme et surtout si vous vous servez d'un escabeau ou d'une échelle.
  - N'utilisez jamais la cisaille avec le dispositif de cisaillement excessivement usé mais faites remplacer ce dernier dans une station de service.
  - Faites le nécessaire pour que tous les dispositifs de protection et des manches soient montés à l'appareil. N'essayez jamais de mettre en marche un dispositif incomplet.
  - En cas de transport ou de stockage de la cisaille, utilisez toujours une protection du couteau.
  - Avant de commencer à travailler, familiarisez-vous avec des environs et des dangers possibles qui puissent être inaudibles à cause du bruit de l'appareil.
  - N'utiliser que des pièces de rechange et des accessoires recommandés par le fabricant.
  - L'utilisateur est responsable des accidents ou des dangers qu'il fait courir à d'autres personnes ou à leurs biens personnels.
  - Avant d'utiliser l'appareil, vérifiez visuellement que les dispositifs et capots de protection sont intacts, présents et bien installés.
  - N'utilisez jamais l'appareil si les capots ou les dispositifs de protection sont endommagés, ni en l'absence de ceux-ci.
  - Portez un équipement de protection des yeux, un pantalon et des chaussures robustes pendant toute la durée d'utilisation de l'appareil.
  - Évitez d'utiliser l'appareil lorsque les conditions météorologiques sont mauvaises, en particulier en cas de risque d'orage.
  - Éteignez toujours l'appareil,
    - si vous le laissez sans surveillance.
    - avant de le vérifier ou de le transformer.
    - après le contact avec un corps étranger
    - lorsqu'il commence à vibrer de manière inhabituelle
  - Assurez-vous que les ouvertures d'aération ne sont pas obstruées par des corps étrangers.
  - Gardez toujours l'équilibre, afin d'être toujours dans une position stable sur les terrains en pente. Marchez, ne courez pas.
  - Avertissement ! Ne touchez aucune pièce mobile dangereuse avant d'avoir débranché l'appareil et que les pièces mobiles se soient complètement immobilisées.
  - Une sensation de picotement ou d'insensibilité dans vos mains est un signe de vibrations excessives. Limitez la durée d'utilisation, aménagez-vous des pauses de travail suffisamment longues, répartissez le travail entre plusieurs personnes ou portez des gants de protection anti-vibrations en cas d'utilisation prolongée de l'appareil.

## Avant la mise en service

### Déballage

- Ouvrez l'emballage et sortez l'appareil avec précaution.
- Retirez le matériau d'emballage ainsi que tous les emballages et / ou fixations de transport (le cas échéant).
- Vérifiez que toutes les pièces ont été livrées.
- Vérifiez si l'appareil et les accessoires ont été endommagés pendant le transport.
- Conservez, si possible, l'emballage pendant toute la durée de la garantie.

**Important !** L'appareil et le matériau d'emballage ne sont pas des jouets. Ne laissez pas des enfants jouer avec le sac en plastique, les films ou les petites pièces.



Il existe un risque d'étouffement !

### Chargement de l'accu

#### Consignes de sécurité:

- Au moment de livraison, l'accumulateur remplaçable n'est pas chargé. Il faut le charger avant la première mise en service.
- Pour ce faire, utiliser uniquement la station de charge fournie, conçue spécialement pour cet accu.
- Ne brancher le chargeur qu'à la tension de réseau indiquée sur la plaque indicatrice.
- Ne jamais utiliser d'autres stations de charge, ceci pourrait entraîner un risque d'incendie ou d'explosion !
- Ne jamais exposer la station de charge à la pluie et à l'humidité. Risque de décharge électrique.
- Ne jamais charger en plein air mais toujours dans un endroit sec et abrité.
- Ne jamais utiliser cette station de charge pour charger des accus d'autres marques. Risque d'incendie ou d'explosion.
- Contrôler le boîtier, la fiche et le cordon de la station de charge avant chaque utilisation pour déceler d'éventuelles détériorations. Ne pas utiliser la station

de charge si elle est endommagée.

- Ne pas ouvrir la station de charge. Remplacer toute station de charge défectueuse.
- La station de charge chauffe lorsqu'elle fonctionne. Ne pas l'utiliser sur un support facilement inflammable ou dans un environnement exposé aux incendies. Risque d'incendie.
- Ne jamais ouvrir les accus. Risque de court-circuit.
- Un accu endommagé peut libérer des vapeurs ou des liquides nocifs. En cas de contact fortuit, rincer à l'eau et consulter immédiatement un médecin. Le liquide peut provoquer des irritations cutanées ou des brûlures.
- Ne chargez l'accumulateur qu'à la température de 10°C à 40°C.
- Ne stockez jamais des accumulateurs à la température supérieure à 30 °C.
- Tenir l'accu à l'écart de la chaleur, de l'ensoleillement direct et du feu. Risque d'explosion.
- L'accu est équipé d'une protection contre la décharge totale : l'appareil s'éteint automatiquement en cas d'accu déchargé. Dans ce cas, rechargez immédiatement l'accu.
- Rechargez complètement les accumulateurs avant leur stockage hivernal.

#### Mise en charge :

- Brancher la fiche du câble de chargement dans la prise de chargement de la cisaille à gazon et sculpte-haie (fig. 2)
- Vérifiez que la tension secteur corresponde aux données figurant sur la plaque signalétique du chargeur.
- Branchez le chargeur dans une prise de courant. La LED rouge (fig. 2 / pos. 1) s'allume et indique que la tension de charge est disponible.
- La batterie est en charge. Une batterie vide nécessite une durée de chargement maximale de 3 ~ 5 heures. Le bloc-batterie peut légèrement s'échauffer pendant la mise en charge. Ce phénomène est normal.
- Lorsque la batterie est chargée à fond, la LED rouge s'éteint (fig. 2 / pos. 1). Si la batterie ne charge pas, vérifiez qu'une tension est présente au niveau de la prise de courant.

Une mise en charge de la batterie à temps prolonge sa durée de vie.

Mettez toujours l'appareil en charge si vous constatez une baisse de performance.

Ne laissez jamais la batterie se décharger complètement. Ceci peut provoquer un dysfonctionnement de la batterie.

#### Mise en marche et arrêt (fig. 1)

Pousser le bouton de sécurité (3) vers l'avant et appuyer sur l'interrupteur (4). Relâcher le bouton de sécurité A dès que l'appareil tourne.

Relâcher l'interrupteur (4) pour arrêter l'appareil.



**Attention! La lame continue de tourner par inertie.**

#### Remarques concernant l'utilisation



**L'appareil étant guidé d'une main, n'approchez en aucun cas l'autre main libre des lames en fonctionnement.**

#### Couper la pelouse

Débarrassez au préalable la zone à couper des pierres et autres objets durs.

Faites glisser la cisaille au-dessus du sol. Les meilleurs résultats sont obtenus lorsque la pelouse est sèche.

Si vous remarquez une baisse de la performance de coupe, mettez immédiatement l'appareil en charge avant que la batterie ne soit complètement à plat.

#### Tailler des haies

- L'appareil peut être utilisé pour couper des haies et des arbustes de petite taille.
- Tenez l'appareil légèrement incliné par rapport à la haie que vous voulez tailler.
- Coupez d'abord les côtés de la haie de bas en haut, puis la partie supérieure.
- Faites attention aux corps étrangers dans ou sur la haie qui pourraient endommager les lames.

Quelle est la meilleure période pour tailler les haies ?

- Les haies à feuillage caduc qui perdent leurs feuilles en automne doivent être taillées en juin et octobre.
- Les haies à feuillage persistant qui ne perdent pas leurs feuilles doivent être taillées en avril et en août.

#### Remplacement des lames



##### **Prudence ! Risque de blessures !**

Pour éviter toute blessure, placer le protège-lame fourni sur la lame et porter des gants de protection.

Pour retirer la lame, appuyez sur les boutons de verrouillage de la lame (fig. 3 / pos. 2) et déplacez la lame vers le bas comme illustré sur la fig. 3.

Une fois la lame retirée, vous pouvez apercevoir les roues dentées de l'engrenage (B) (fig. 4). Veillez à ce qu'aucune impureté ne parvienne dans l'engrenage lors du remplacement de la lame.

Pour reposer la lame, procédez dans le sens inverse. Les ergots de guidage (C) doivent s'adapter dans les logements correspondants au dos de la lame.

#### Régler l'angle de préhension

- Enfoncez la touche de blocage (8) et tournez la poignée de la machine (fig. 5).
- Il existe 3 positions entre la poignée et le corps de l'appareil.
- Une fois la position souhaitée choisie, relâchez la touche de blocage.

## Maintenance

Débarassez les lames de toutes traces de sève et saleté. Une fois par saison au moins il faut démonter les lames. Enlevez à cette occasion l'herbe et autres particules.

Attention! Lubrifier les surfaces de glissements en vue d'entretenir leur parfait fonctionnement. Les surfaces non huilées pourraient avoir un impact négatif.

Si les lames sont émoussées suite à une longue utilisation, ne les remplacez que par des lames de rechange originales.

Ne nettoyez la cisaille qu'avec une brosse ou un chiffon. Ne jamais laver l'appareil avec de l'eau ou l'immerger.

Vaporiser un produit d'entretien sur la lame après chaque utilisation.

Remplacer les lames usées et émoussées.

Toujours replacer le protège-lame après avoir utilisé l'appareil.

Contrôler l'appareil pour déceler les défauts manifestes et le faire réparer par un spécialiste agréé si nécessaire.

## Stockage

Toujours entreposer cet appareil dans un endroit sec, propre et à l'abri du gel. Le tenir hors de portée des enfants.

## Recyclage et protection de l'environnement



**Veillez tenir compte des conseils suivants pour le recyclage de l'accu:**



Des accus ou piles vides ne doivent pas être jetés aux ordures ménagères. En tant que consommateur, vous êtes tenu par la loi de restituer les piles ou accus usagés.



Les piles ou accus doivent, à la fin de la vie de votre appareil, être retirés de celui-ci et éliminés en bonne et due forme.

Avant de recycler les accus usagés, ceux-ci doivent être déchargés et sécurisés contre les courts-circuits. Vous pouvez déposer vos accus usagés dans les centres de recyclage locaux de votre commune, chez votre revendeur ou au point de vente.

Au cas où votre appareil devenait un jour inutilisable ou si vous n'en aviez plus l'usage, ne jetez en aucun cas l'appareil avec les déchets ménagers, mais veillez à un recyclage conforme aux principes écologiques.

Allez déposer l'appareil dans un centre de recyclage. Les éléments en matière synthétique et en métal seront séparés et réutilisés. Votre commune ou l'administration urbaine vous fourniront tous les renseignements à ce sujet.

## Pièces de rechange

Si vous avez besoin d'accessoires ou de pièces de rechange, veuillez vous adresser à notre service après-vente.

N'utilisez pour travailler avec cet appareil que des pièces supplémentaires recommandées par notre entreprise. Dans le cas contraire, l'utilisateur ou des personnes se trouvant à proximité pourraient subir de graves blessures et l'appareil pourrait être endommagé.

Lors de la commande de pièces de rechange, les indications suivantes doivent être fournies:

- Type de l'appareil
- Référence de l'appareil

## Conditions de garantie

Indépendamment des obligations ressortant du contrat de vente conclu par le fournisseur avec le consommateur final, nous accordons pour cet appareil la garantie suivante:

La période de garantie est de 24 mois et entre en vigueur à la remise de l'outil qui sera justifiée par présentation du bon d'achat original. En cas d'utilisation commerciale ou de location, la période de garantie se limite à 12 mois. Les pièces d'usure, les accus et les dommages dus à l'utilisation de pièces non conformes, à des réparations effectuées avec des pièces non originales, à l'exercice de la force, à des coups, une destruction ou une surcharge intentionnelle du moteur sont exclus de la garantie. Les échanges sous garantie ne concernent que les pièces défectueuses et non les appareils complets. Les réparations sous garantie ne peuvent être effectuées que par des ateliers autorisés ou par le service après-vente de l'usine.

La garantie s'éteint en cas d'intervention étrangère au fournisseur agréé.

Les frais de port, d'expédition et autres frais annexes sont à la charge du client.



## Cesoia e sfoltirami a batteria 3.6 USB

### Spettabile cliente,

per poter garantire la messa in funzionamento affidabile, abbiamo preparato per Voi queste istruzioni per l'uso. Se manterrete i seguenti consigli, la macchina lavorerà sempre alla Vostra soddisfazione e noi garantiamo per la sua lunga durata.

Le nostre macchine sono state provate, prima della messa in produzione di serie, alle condizioni più difficili e durante la produzione sono sottoposti ad un permanente controllo. Questo a noi dà la sicurezza e a Voi la garanzia, che avete acquistato il prodotto maturo.

Nell'interesse dell'altro sviluppo tecnico sono riservati i cambiamenti della costruzione e della esecuzione.

<b>Contenuto</b>	<b>Pagina</b>
Illustrazioni	1 - 3
Illustrazione e spiegazione dei simboli	4 - 7
Dati tecnici	IT-2
Possibilità di utilizzazione	IT-3
Avvertenze generali sulla sicurezza	IT-3
Prima della messa in funzione	IT-7
Carica dell'accumulatore	IT-7
Accensione e spegnimento	IT-8
Avvertenze per il lavoro	IT-8
Sostituzione delle lame	IT-8
Regolazione dell'angolo di presa	IT-8
Manutenzione	IT-8
Rimessaggio	IT-9
Smaltimento e protezione dell'ambiente	IT-9
Ricambi	IT-9
Garanzia	IT-9
Dichiarazione CE di Conformità	
Service	

**Cesoia e sfofiram a batteria IGBS 3.6 USB****Dati tecnici**

Tensione di esercizio dell'accumulatore	V/CC	3,6
Accumulatore di tipo	Ah / Wh	1,3 / 4,68 / agli ioni di litio
Tempo di funzionamento	min.	max. 35
Numero di giri a vuoto $n_0$	min <sup>-1</sup>	1000
Larghezza di taglio *	mm	70
Lunghezza delle lame **	mm	115
Profondità di taglio **	mm	8
Peso	kg	0,58 / 0,64
Livello di potenza sonora	dB(A)	83 k=3,0 dB (A)
Livello di pressione acustica (DIN EN 60745-2-15)	dB (A)	73 k=3,0 dB (A)
Vibrazione (DIN EN 60745-2-15)	m/s <sup>2</sup>	<2,5 K=1,5 m/s <sup>2</sup>

**Dispositivo di caricamento dalla rete**

Tensione della rete	V~ / Hz	100-240 / 50-60
Tensione di caricamento	V/CC	4,5
Corrente di caricamento	mA/CC	500
Tempo di carica	h	circa 3 - 5 ora

La casa produttrice si riserva la facoltà di apportare modifiche tecniche alle presenti istruzioni.

\* Cesoia ad accumulatore per prato      \*\* Cesoia per cespugli

- Il valore indicato dell'emissione di vibrazioni è stata misurata con un procedimento a campione ed è possibile utilizzarla in comparazione con altri dispositivi elettrici.
- Il valore indicato dell'emissione di vibrazioni può essere anche utilizzato per stimare la quantità e durata delle pause durante il lavoro.
- Il valore reale dell'emissione di vibrazioni durante il reale utilizzo dell'apparecchio elettrico può differenziarsi dal valore indicato in relazione al modo in cui l'apparecchio è utilizzato,
- Attenzione: Per evitare lesioni alla circolazione sanguigna della mano, che possono essere dovute dalle vibrazioni, è necessario fare delle pause frequenti durante il lavoro.
- Cercare di ridurre al minimo la sollecitazione causata dalle vibrazioni. Misure esemplari per ridurre le sollecitazioni causate dalle vibrazioni sono indossare dei guanti durante l'uso dell'attrezzo e limitare il tempo di lavoro. Tenere conto di tutti i componenti del ciclo di lavoro (per esempio i tempi durante i quali l'elettrotensile è spento e quelli durante i quali è acceso ma senza sollecitazioni).
- Tenere sempre lontani mani e piedi dagli utensili di taglio, in particolare quando si accende il motore!



**Attenzione: inquinamento acustico! Prima dell'impiego prendere conoscenza delle norme regionali.**

### Possibilità di utilizzazione

Se necessario questo attrezzo può essere convertito, sostituendo semplicemente i rialzi in dotazione, in una cesoia per erba, una cesoia per cespugli o in un sarchiatore.

### Avvertenze per il lavoro

Con le cesoie per cespugli si possono tagliare arbusti ornamentali e leggera boscaglia. Quest'attrezzo è molto indicato anche per tagli sagomati, ad esempio per le piante ornamentali utilizzate nei cimiteri.



Queste cesoie per cespugli non possono né debbono essere usate in sostituzione delle cesoie da siepe.

Esse servono esclusivamente per sfolire e tagliare arbusti ornamentali e cespugli di piccolo spessore. Pertanto qualsiasi altro tipo d'impiego è considerato non conforme alle norme. Il produttore/fornitore non si assume alcuna responsabilità per eventuali danni risultanti dall'uso improprio dell'attrezzo.

Si prega di notare che i nostri dispositivo non sono concepiti per applicazioni commerciali, artigianali o industriali. La nostra garanzia decade qualora la macchina sia impiegata in attività commerciali, artigianali o industriali o a scopi analoghi.

**Importante!** È vietato sminuzzare con l'utensile materiale per il compostaggio, in quanto questo rappresenta un potenziale pericolo per persone e beni materiali.

Con le cesoie per erba si possono tagliare e pulire bordi e superfici prative in punti difficilmente accessibili.

Qualsiasi utilizzo non conforme alle indicazioni contenute nelle presenti istruzioni può provocare danni alla macchina e mettere seriamente a repentaglio la vita dell'utilizzatore.

A salvaguardia dei diritti di garanzia e ai fini della sicurezza del prodotto si raccomanda la rigorosa osservanza delle avvertenze di sicurezza.

### Pericoli residui

Anche se l'utensile viene utilizzato in modo

corretto sussiste sempre comunque un certo rischio residuo che non può essere escluso. In base al tipo e alla struttura dell'utensile possono derivare i seguenti potenziali pericoli:

- Contatto con la lama di taglio non protetta (ferite da taglio)
- Inserimento delle mani nel tosasiepi in funzione (ferita da taglio)
- Movimento improvviso ed impreveduto del materiale tagliato (ferite da taglio)
- Catapultamento da parte di denti di taglio difettosi
- Catapultamento di parti del materiale tagliato
- Danni all'udito se non si indossa una protezione adeguata per l'udito
- Inalazione di particelle del materiale tagliato

### Importante!

Quando si utilizza il dispositivo, occorre attenersi ad alcune misure di sicurezza per evitare lesioni e danni. Leggere completamente e attentamente le istruzioni per l'uso e le norme di sicurezza. Conservare il presente manuale in un luogo sicuro, affinché le informazioni siano disponibili in qualsiasi momento. Se il dispositivo viene ceduto ad altri, consegnare anche queste istruzioni per l'uso e le norme di sicurezza. Non ci assumiamo alcuna responsabilità per danni o incidenti che derivino dalla mancata osservanza delle presenti istruzioni e delle norme di sicurezza.

### Avvertenze generali di sicurezza per utensili elettrici

**Attenzione!** E' necessario leggere tutte le istruzioni. Il mancato o inadeguato rispetto delle istruzioni di seguito riportate può essere causa di scosse elettriche, ustioni e/o gravi lesioni. L'espressione "utensile elettrico" di seguito utilizzata si riferisce ad attrezzature elettriche alimentate dalla rete elettrica (con cavo di rete) ed apparecchiature elettriche alimentate da accumulatore (senza cavo di rete).

### CONSERVARE CON CURA LE PRESENTI ISTRUZIONI.

#### 1) Luogo di lavoro

- a) **Mantenere la propria area di lavoro pulita ed in ordine.** *Il disordine ed eventuali aree di lavoro non illuminate possono es-*

sere causa di incidenti.

- b) **Non lavorare con l'attrezzo in ambiente a rischio di esplosione dove siano presenti liquidi, gas o polveri infiammabili.** *Gli utensili elettrici sviluppano scintille che possono incendiare la polvere o i vapori.*
- c) **Tenere lontani i bambini e le altre persone durante l'utilizzo dell'attrezzo elettrico.** *Un momento di distrazione può comportare la perdita del controllo sull'attrezzo.*

## 2) Sicurezza elettrica

- a) **La spina dell'attrezzo deve entrare perfettamente nella presa di corrente.** La spina non può essere modificata in alcun modo. Non utilizzare spine adattatrici in abbinamento con attrezzi collegati a terra. *L'utilizzo di spine non modificate e di prese di corrente adeguate consente di ridurre il rischio di scosse elettriche.*
- b) **Evitare il contatto corporeo con superfici collegate a terra quali tubi, impianti di riscaldamento, fornelli e frigoriferi.** *Quando il corpo dell'utilizzatore è collegato a terra è molto elevato il rischio di scosse elettriche.*
- c) **Tenere l'attrezzo lontano dalla pioggia.** *La penetrazione di acqua all'interno dell'utensile elettrico aumenta il rischio di scosse elettriche.*
- d) **Non utilizzare il cavo per reggere l'attrezzo, appenderlo o per estrarre la spina dalla presa di corrente.** Tenere il cavo lontano da calore, olio, spigoli taglienti o parti dell'attrezzo in movimento. I cavi eventualmente danneggiati o aggrovigliati aumentano il rischio di scosse elettriche.
- e) **Nel lavorare all'aperto con un utensile elettrico, utilizzare soltanto prolunghe omologate anche per l'uso esterno.** *L'impiego di un cavo di prolunga indicato per uso esterno riduce il rischio di scosse elettriche.*

## 3) Sicurezza delle persone

- a) **Agire con cautela e con giudizio prestando attenzione a quello che si fa nel lavorare con un attrezzo elettrico.** Non utilizzare mai l'attrezzo quando si è stanchi o sotto l'effetto di sostanze stupefacenti, alcool o farmaci. *Un momento*

*di distrazione durante l'uso dell'attrezzo può causare gravi lesioni.*

- b) **Utilizzare l'equipaggiamento personale di protezione ed indossare sempre gli occhiali protettivi.** *L'utilizzo di equipaggiamento personale di protezione, quali maschera antipolvere, calzature di sicurezza antiscivolo, casco protettivo o protezione per l'udito, a seconda del tipo e dell'impiego dell'utensile elettrico, riduce il rischio di ferimento.*
- c) **Evitare una messa in funzione involontaria.** Assicurarsi che l'utensile elettrico sia spento, prima di collegarlo all'alimentazione elettrica e/o all'accumulatore, sollevarlo o trasportarlo. *Se, trasportando l'elettro utensile, avete il dito sull'interruttore o se l'attrezzo è collegato all'alimentazione elettrica mentre è acceso, questo può essere causa di infortuni.*
- d) **Evitare la messa in funzione accidentale.** Accertarsi che l'interruttore sia sulla posizione "OFF" prima di inserire la spina nella presa di corrente. *Tenere il dito sull'interruttore nel reggere l'attrezzo o collegare l'attrezzo acceso all'alimentazione di corrente può causare incidenti.*
- e) **Rimuovere eventuali strumenti di regolazione o chiavi prima di accendere l'attrezzo.** *La presenza di uno strumento, utensile o chiave all'interno di una parte dell'attrezzo in movimento può essere causa di lesioni.*
- f) **Non sopravvalutare le proprie capacità.** Accertarsi di assumere una posizione stabile e mantenersi sempre bene in equilibrio. *In questo modo sarà possibile controllare meglio l'attrezzo in situazioni impreviste.*
- g) **Indossare indumenti adeguati.** Non indossare abiti larghi o gioielli. Tenere capelli, indumenti e guanti lontani dalle parti in movimento. *Indumenti larghi o malfermi, gioielli o capelli lunghi possono essere risucchiati all'interno delle parti in movimento.*
- h) **Se è possibile montare dispositivi per l'aspirazione o raccolta della polvere, accertarsi che questi siano collegati e che vengano utilizzati correttamente.** *L'utilizzo di tali dispositivi riduce i pericoli causati dalla polvere.*

#### 4) Manipolazione ed utilizzo accurati di utensili elettrici

- a) **Non sovraccaricare l'attrezzo. Utilizzare per il lavoro soltanto l'utensile elettrico specifico per l'impiego in questione.** *L'utilizzo dell'utensile elettrico adatto consente di lavorare meglio e con maggiore sicurezza nell'ambito indicato.*
- b) **Non utilizzare utensili elettrici con interruttori difettosi.** *Un utensile elettrico che non si accende o spegne più è pericoloso e pertanto deve essere riparato.*
- c) **Estrarre la spina dalla presa e/o rimuovere l'accumulatore, prima di eseguire le impostazioni dell'attrezzo, cambiare gli accessori o riporre l'attrezzo.** Queste precauzioni impediscono l'avvio involontario dell'attrezzo.
- c) **Conservare gli utensili elettrici inutilizzati fuori dalla portata dei bambini. Non consentire l'utilizzo dell'attrezzo a persone prive della necessaria dimestichezza o che non abbiano letto le presenti istruzioni.** *Gli utensili elettrici sono pericolosi se utilizzati da persone inesperte.*
- d) **Curare l'attrezzo scrupolosamente.** Controllare che le parti mobili dell'attrezzo funzionino perfettamente senza incepparsi, che non vi siano componenti rotte o danneggiate e che la funzionalità dell'attrezzo stesso non sia compromessa. Far riparare le parti danneggiate prima di utilizzare l'attrezzo. *Numerosi incidenti sono causati da una cattiva manutenzione degli utensili elettrici.*
- e) **Tenere gli utensili da taglio sempre ben affilati e puliti.** *Gli utensili da taglio tenuti con cura e dotati di taglienti ben affilati tendono meno ad incepparsi e sono più agevoli da condurre.*
- f) **Utilizzare utensili elettrici, accessori, utensili ad inserto ecc. conformemente alle presenti istruzioni e nelle modalità prescritte per questo tipo particolare d'attrezzo. Nel fare questo tenere conto delle condizioni di lavoro e dell'attività che si deve svolgere.** L'impiego di utensili elettrici per applicazioni diverse da quelle previste può essere causa di situazioni

pericolose.

#### 5) Assistenza tecnica

- a) **Per la riparazione dell'attrezzo rivolgersi esclusivamente a personale specializzato e qualificato ed utilizzare esclusivamente ricambi originali.** *In questo modo è garantito il mantenimento della sicurezza dell'attrezzo.*

#### 6) Manipolazione ed utilizzo accurati di apparecchi elettrici a batteria

- a) **Accertarsi che l'apparecchio sia spento prima di inserire la batteria.** *Il montaggio di una batteria in un apparecchio elettrico acceso può provocare incidenti.*
- b) **Per caricare le batterie utilizzare solo caricabatterie raccomandati dal produttore.** *Un caricabatterie indicato per un determinato tipo di batteria, in caso di utilizzo di batterie di altro genere, rischia di incendiarsi.*
- c) **Utilizzare per gli apparecchi elettrici soltanto le batterie specifiche previste.** *L'uso di altre batterie può provocare lesioni e determinare il rischio di incendio.*
- d) **Tenere la batteria non utilizzata lontana da clip o fermagli per ufficio, monete, chiavi, chiodi, viti o altri piccoli oggetti di metallo che potrebbero provocare un cavallottamento dei contatti.** *Un eventuale cortocircuito fra i contatti della batteria può comportare combustioni o incendi.*
- e) **In caso di utilizzo errato il liquido può fuoriuscire dalla batteria. Evitare il contatto con tale liquido. In caso di contatto accidentale risciacquare con acqua. In caso di contatto del liquido con gli occhi consultare anche un medico.** *Il liquido fuoriuscito dalla batteria può provocare irritazioni cutanee o ustioni.*

#### Istruzioni per la sicurezza di cesoie per siepi:

- **Tenere tutte le parti del corpo lontane dalle lame di taglio. Non tentare di rimuovere il materiale tagliato o di tenere fermo il materiale da tagliare quando la lama gira. Rimuovere il materiale eventualmente inceppato soltanto con l'attrezzo spento.** *Un momento di distrazione durante l'utilizzo delle cesoie per siepi può essere causa di*

*gravi lesioni.*

- Reggere le cesoie per siepi per l'impugnatura con la lama ferma. Quando le cesoie vengono trasportate o riposte occorre posizionare l'apposita protezione. *Un'attenta manipolazione dell'attrezzo riduce il pericolo di lesioni causate dalla lama.*
- Tenere l'elettrotensile solo per le superfici isolate del manico poiché la lama di taglio può entrare in contatto con linee elettriche nascoste. *Il contatto della lama di taglio con una linea sotto tensione può mettere in tensione le parti metalliche dell'apparecchio e causare una scossa elettrica.*
- Prima di iniziare il lavoro, frugare nella siepe in cerca di oggetti nascosti, per es. fili metallici ecc. *Fare attenzione che l'attrezzo di taglio non entri in contatto con fili o altri oggetti di metallo.*
- Tenere l'elettrotensile in modo corretto, ovvero con entrambe le mani se sono presenti due impugnature. *La perdita di controllo sull'attrezzo può provocare lesioni.*

#### Avvisi sulla sicurezza

- Questa apparecchiatura non è destinata all'uso da parte di persone (compreso i bambini) con ridotte capacità fisiche, sensoriali o mentali, o prive di esperienza e conoscenze, salvo che vengano date a loro la supervisione o le istruzioni per l'uso dell'apparecchiatura da parte di una persona responsabile della loro sicurezza. I bambini devono essere sorvegliati per assicurarsi che non giochino con l'apparecchiatura.
- Questo apparecchio non può essere utilizzato da persone con capacità fisiche, sensoriali o mentali limitate oppure non in possesso della necessaria esperienza e/o conoscenze.
- L'utensile di taglio continua a funzionare anche una volta spento l'apparecchio.
- Prima della pulizia della macchina spegnete la macchina.
- Le dita e i piedi tenete fuori zona di taglio!
- Accendere il motore soltanto se le mani e i piedi sono lontani dagli utensili da taglio.
- Prima di utilizzare la macchina, eliminate dalla superficie di lavoro i corpi estranei e

durante lavoro state attenti a tali oggetti !

- Per il trasporto la macchina spegnete sempre e aspettate, quando la lama si ferma. La manutenzione e la pulizia è possibile eseguire solo con la macchina spenta.
- I giovani fino a 16 anni di età non possono usare la macchina.
- Non consentire mai di utilizzare l'apparecchio a bambini o altre persone che non conoscono le istruzioni per l'uso.
- Disposizioni di legge possono porre vincoli all'età dell'operatore.
- State attenti alle terze persone nella zona di lavoro.
- Non usate la cesoia, se nella vicinanza si trovano altre persone, i bambini o animali.
- Utilizzare le cesoie solo alla luce del giorno o con sufficiente illuminazione artificiale.
- Evitare di utilizzare la macchina se ci sono delle persone nelle vicinanze, specialmente bambini o animali domestici.
- Le cesoie debbono essere sottoposte a periodiche revisioni che dovranno essere effettuate esclusivamente da un servizio di riparazione specializzato.
- Usate opportuni vestiti per lavoro, vuol dire gli occhiali, dispositivi per la difesa dell'udito, le scarpe antidrucciolo chiuse e i guanti da lavoro. Non portate i vestiti larghi, che potrebbero essere affermati dagli elementi mobili.
- La macchina deve essere controllata e sottoposta regolarmente a manutenzione e ovviamente solo da un servizio di riparazioni competente.
- La lama di taglio deve essere ispezionata ad con regolarità per identificare eventuali danni.
- Non mantenete in nessun caso la cesoia per i coltelli, c'è pericolo del ferimento anche con la cesoia ferma.
- Non toccate mai i coltelli in movimento, se volete togliere i corpi estranei o quando la cesoia si blocca.
- La macchina conservate in un posto sicuro, fuori portata dei bambini.
- Durante il lavoro con la cesoia prendete la posizione sicura, prima di tutto se durante

lavoro usate la scala o i gradini.

- Non usate la cesoia con il strumento di taglio troppo consumato o difettoso.
- Non cercate di mettere in funzione la macchina non completa.
- Per il trasporto e stoccaggio della cesoia usate sempre il dispositivo per la difesa della lama.
- Prima dell'inizio di lavoro guardate il luogo di lavoro e possibile pericolo, che per causa del rumore della macchina potreste non sentire.
- Utilizzare soltanto gli accessori ed i ricambi raccomandati dal produttore.
- Occorre sottolineare che l'utente risponde in prima persona degli incidenti o pericoli nei confronti di altre persone o delle loro proprietà.
- Prima dell'utilizzo della macchina, verificare se i dispositivi o le coperture di protezione sono danneggiati, mancanti o applicati in modo errato.
- Non usare mai la macchina con una copertura o un dispositivo di sicurezza danneggiati o in assenza della copertura o del dispositivo di sicurezza stessi.
- Indossare una protezione per gli occhi, pantaloni lunghi e calzature robuste durante l'intero periodo di utilizzo della macchina.
- Evitare l'utilizzo della macchina in condizioni di maltempo, in particolare in caso di rischio di fulmini.
- Spegnere sempre la macchina,
  - ogni volta che viene lasciata incustodita.
  - prima del controllo o revisione della stessa
  - in seguito ad un contatto con un corpo esterno
  - ogni volta che questa comincia a vibrare in modo insolito
- Assicurarsi sempre che le aperture di areazione siano tenute libere da corpi estranei.
- Mantenere sempre l'equilibrio per avere in ogni momento una posizione sicura sui pendii. Procedere senza correre.
- Avvertenza! Non toccare le parti in movimento pericolose prima di aver spento la macchina e prima che le parti stesse si

siano completamente arrestate.

- Una sensazione di formicolio o intorpidimento delle mani indica che si è stati esposti a una quantità eccessiva di vibrazioni. Limitare il tempo di utilizzo, fare una pausa sufficientemente lunga durante il lavoro, distribuire il lavoro fra più persone oppure indossare guanti protettivi anti-vibrazioni in caso di utilizzo prolungato dell'apparecchio.

## Prima della messa in funzione

### Rimozione dei componenti dalla confezione

- Aprire la confezione ed estrarre con cautela il dispositivo.
- Rimuovere il materiale della confezione e tutti gli imballaggi e/o i morsetti di trasporto (se presenti).
- Controllare che siano stati forniti tutti i componenti.
- Controllare che il dispositivo e gli accessori non abbiano subito danni da trasporto.
- Se possibile, conservare la confezione fino allo scadere del periodo di garanzia.

**Importante!** Il dispositivo e il materiale di imballaggio non sono giocattoli. Non lasciare che i bambini giochino con i sacchetti di plastiche, le pellicole protettive o la minuteria.



**Sussiste il pericolo di soffocamento!**

### Carica dell'accumulatore

#### Avvertenze di sicurezza

- Durante la fornitura, l'accumulatore estraibile non è carico. La batteria deve essere ricaricata.
- A tal fine utilizzare il dispositivo caricabatterie fornito in dotazione. Esso è specifico per questo accumulatore.
- Il dispositivo di caricamento collegare solo alla tensione di rete specificata sulla targhetta d'identificazione.
- Niemals andere Ladegeräte verwenden. Dadurch Non utilizzare mai altri caricabatterie. Ciò comporterebbe il rischio di incendio o di esplosione!
- Tenere sempre il caricabatterie lontano dalla pioggia e dall'umidità. Pericolo di scossa elettrica. - Non caricare mai il dispositivo all'aperto in luoghi non protetti, ma sempre in ambienti asciutti e protetti.
- Non caricare mai accumulatori di altro tipo con questo caricabatterie. Pericolo d'incendio o esplosione.
- Prima di utilizzare il caricabatterie controllare sempre che scatola, spina e cavo non siano danneggiati. Non utilizzare il dispositivo in presenza di danneggiamenti.
- Non forzare il caricabatterie per aprirlo. In presenza di un difetto occorre sostituire il caricabatterie.
- Il caricabatterie durante il caricamento si riscalda. Non azionare il dispositivo su basi infiammabili né azionare in ambienti infiammabili. Pericolo d'incendio.
- Non aprire mai gli elementi dell'accumulatore. Perico-

lo di cortocircuito.

- In caso di danneggiamento dell'accumulatore possono fuoriuscire vapori o liquidi nocivi. In caso di invertito contatto, risciacquare con acqua e consultare subito un medico. Il liquido può provocare irritazioni cutanee o corrosioni.
- Accumulatori caricate solo con la temperatura da 10°C a 40°C.
- Non conservate mai accumulatori nell'ambiente con la temperatura superiore di 30°C.
- Proteggere l'accumulatore dal calore, dall'irradiazione solare intensa o dal fuoco. Pericolo d'esplosione.
- L'accumulatore è dotato di una protezione che ne impedisce lo scaricamento totale. Il dispositivo pertanto, una volta scarico, si spegne automaticamente. In tal caso è necessario ricaricarlo tempestivamente.
- Prima di depositare l'accumulatore per il periodo invernale, caricateli completamente ancora una volta.

## Processo di carica:

- Inserire la spina del cavo di carica nella relativa presa terminale del tagliaerba/decespugliatore (Fig. 2)
- Controllare che la tensione di rete coincida con quella indicata sulla targhetta identificativa del caricabatterie.
- Inserire il caricatore in una presa. Il LED rosso (Fig. 2 / Pos. 1) si accende e indica che la tensione di carica è disponibile.
- La batteria si carica. Una batteria scarica richiede un tempo massimo di carica pari a 3 ~ 5 ore. La temperatura del gruppo batterie può aumentare leggermente durante il processo di carica. È normale.
- Non appena la batteria è completamente carica, si spegne il LED rosso (Fig. 2 / Pos. 1). Se la batteria non si carica, controllare che sia applicata tensione sulla presa.

La ricarica nei giusti tempi della batteria ne allunga la durata.

La ricarica è sempre e comunque necessaria se si nota una caduta di potenza.

Non lasciare scaricare mai completamente la batteria. Questo può comportare un difetto della batteria stessa.

## Accensione e spegnimento (Fig. 1)

Spostare il blocco dell'accensione (3) in avanti e premere l'interruttore (4). Dopo l'accensione il blocco (3) non deve essere più trattenuto.

Per spegnere l'attrezzo, rilasciare l'interruttore (4).



**Attenzione! La lama continua a girare.**

## Avvertenze per il lavoro



**Dato che l'apparecchio è comandato da una sola mano, non avvicinare in nessun caso la mano libera alla lama in movimento.**

## Taglio dell'erba

L'area da tagliare deve per prima cosa essere ripulita da pietre e altri oggetti duri.

Fare scorrere il tagliaerba sul terreno. I migliori risultati si ottengono con prato secco.

Se si nota una riduzione della potenza di taglio, ricaricare subito lo strumento, per non scaricare completamente la batteria.

## Taglio delle siepi

- Lo strumento è destinato al taglio di piccole siepi, cespugli e arbusti.
- Tenere lo strumento leggermente inclinato rispetto al cespuglio che si desidera tagliare.
- Tagliare per prima cosa i lati dal basso verso l'alto e potare poi il lato superiore.
- Fare attenzione a eventuali corpi estranei all'interno o sopra il cespuglio, che potrebbero danneggiare le lame.

Qual è il momento migliore per tagliare i cespugli?

- Di norma si dovrebbero potare i cespugli che perdono le foglie in autunno, in giugno o in ottobre.
- I cespugli che non perdono le foglie dovrebbero essere tagliati in aprile e agosto

## Sostituzione delle lame



### Attenzione! Pericolo di lesioni!

Per proteggersi contro il rischio di ferimento, spostare la protezione fornita in dotazione sopra alla lama ed utilizzare i guanti protettivi.

Per rimuovere le lame, premere i tasti del sistema di blocco delle lame (Fig. 3 / Pos. 2) e spostare la lama verso il basso come indicato in Fig. 3.

Rimossa la lama, è possibile vedere gli ingranaggi del riduttore (B) (Fig. 4). Assicurarsi che all'atto della sostituzione della lama, non penetri sporco nel riduttore.

Per rimontare la lama, procedere nell'ordine di seguito descritto. I perni di guida (C) devono adattarsi nel relativo alloggiamento sul retro delle lame.

## Regolazione dell'angolo di presa

- Premere il tasto di sicurezza (8) all'interno e ruotare l'impugnatura della macchina (Fig. 5).
- Sono disponibili 3 posizioni tra impugnatura e alloggiamento.
- Quando è stata selezionata la posizione desiderata, rilasciare il tasto di sicurezza.

## Manutenzione

Pulire il coltello dall'umidità e dallo sporco. Tutti e due coltelli dovrebbero essere almeno una volta all'anno smontati.

Attenzione! Le superfici di guida dei coltelli devono essere lubrificate. Le superfici senza lubrificante potrebbero influire negativamente alla vita della macchina.

Per la sostituzione delle lame usurate dopo un lungo impiego, utilizzare soltanto lame di ricambio originali.



Pulire le cesoie soltanto con una spazzola o con uno straccio. Non spruzzare mai acqua sull'apparecchio né immergerlo in acqua per lavarlo.

Applicare un apposito spray sulle lame dopo ogni utilizzo dell'attrezzo.

Sostituire le lame usurate.

Riposizionare sempre la protezione sulle lame dopo avere utilizzato l'attrezzo.

Controllare che l'attrezzo non presenti difetti evidenti ed eventualmente rivolgersi ad un'officina autorizzata per la riparazione.

## Rimessaggio

Conservare sempre l'attrezzo in un luogo asciutto, pulito e lontano dalla portata dei bambini. Conservare in un luogo protetto dal gelo.

## Smaltimento e protezione dell'ambiente



**Osservare le seguenti avvertenze per lo smaltimento dell'accumulatore:**



Gli accumulatori non più utilizzabili non si possono gettare nella spazzatura domestica. L'utilizzatore è tenuto, per legge, a restituire le batterie e/o gli accumulatori usati.



Li-Ion

Al termine della vita utile dell'attrezzo le batterie e/o gli accumulatori debbono essere smontati dall'attrezzo stesso e smaltiti in modo differenziato.

Prima della restituzione, gli accumulatori esauriti debbono essere scaricati e resi sicuri contro eventuali cortocircuiti. Gli accumulatori esauriti possono essere consegnati ai punti di raccolta locali del proprio comune o presso il proprio rivenditore e/o punto vendita.

Una volta divenuto inutilizzabile o non più necessario l'attrezzo non potrà essere gettato in nessun caso nella spazzatura di casa, ma dovrà essere smaltito in modo ecologico.

L'attrezzo dovrà essere consegnato ad un centro di raccolta e recupero. I componenti di plastica e metallo qui potranno essere separati e destinati al riciclo. Informazioni al riguardo sono disponibili anche presso gli enti pubblici comunali e municipali.

## Ricambi

Se necessita accessori o pezzi di ricambio, si rivolga al nostro servizio di assistenza.

Per operazioni con questo apparecchio, non utilizzi in nessun caso pezzi aggiuntivi, fatta eccezione per quelli raccomandati dalla nostra azienda. Altrimenti l'operatore o le persone che si trovano nei dintorni potrebbero subire lesioni oppure l'apparecchio potrebbe danneggiarsi.

In caso di ordinazione di pezzi di ricambio è necessario indicare quanto segue:

- Modello dell'apparecchio

- Numero articolo dell'apparecchio

## GARANZIA

Per questo attrezzo elettrico, indipendentemente dagli obblighi del commerciante di fronte al consumatore, concediamo la seguente garanzia.

Il periodo della garanzia è di 24 mesi ed esso ha inizio al momento dell'acquisto, il quale è da comprovare mediante lo scontrino fiscale. Se l'apparecchio viene utilizzato in modo commerciale, o se viene affittato, questo periodo è ridotto a 12 mesi. Sono esclusi dalla garanzia: le componenti soggetti ad usura, batteria e danni che sono causati dall'utilizzo di accessori non conformi, da riparazioni con componenti non originali, dall'utilizzo di troppa forza, da colpi e rotture come anche il sovraccarico volontario del motore. La sostituzione nell'ambito della garanzia si riferisce unicamente alle componenti difettose e non agli apparecchi completi. Le riparazioni, nell'ambito della garanzia, si devono eseguire unicamente presso officine autorizzate o presso il servizio clienti dello stabilimento. Al momento di un intervento non autorizzato, la garanzia cessa di persistere.

I spedizione e quelle seguenti le stesse vanno a carico dell'acquirente.

Wir, **Ikra GmbH, Schlesierstrasse 36, 64839 Münster, Germany**, erklären in alleiniger Verantwortung, dass das/die Produkt/e **Akku Gras- und Strauchscherer IGBS 3.6 USB**, auf das/die sich diese Erklärung bezieht, den einschlägigen Sicherheits- und Gesundheitsanforderungen der EG-Richtlinie **2006/42/EG** (Maschinenrichtlinie), **2014/30/EU** (EMV-Richtlinie), nur Ladegerät: **2014/35/EU** (Niederspannungsrichtlinie), **2011/65/EU** (RoHS-Richtlinie) und **2000/14/EG+2005/88/EG** (Geräuschrichtlinie) einschließlich Änderungen entspricht/entsprechen. Zur sachgerechten Umsetzung der in den EG-Richtlinien genannten Sicherheits- und Gesundheitsanforderungen wurden folgende Normen und/oder technische Spezifikation(en) herangezogen:

**EN 60745-1:2009+A11:2010**

**EN 60745-2-15:2009+A1:2010, EN 60335-1:2012/A11:2014**

**EN 50636-2-94:2014**

**EN 62233:2008, EN 50581:2012, AfPS GS 2014:01 PAK**

**EN 55014-1:2006/+A1:2009/+A2:2011**

**EN 55014-2:2015**

**Nur Ladegerät:**

**EN 60335-2-29:2004+A2:2010; EN 60335-1:2012+A11:2014**

**EN 62233:2008**

**EN 55014-1:2006+A1+A2; EN 55014-2:1997+A1+A2**

**EN 61000-3-2:2014; EN 61000-3-3:2013**

gemessener Schalleistungspegel	83,0 dB (A)
garantierter Schalleistungspegel	87,0 dB (A)

Konformitätsbewertungsverfahren nach Anhang V / Richtlinie 2000/14/EG

Das Baujahr ist auf dem Typschild aufgedruckt und zusätzlich anhand der fortlaufenden Seriennummer feststellbar.

Münster, 19.12.2017



Matthias Fiedler, Senior Product Manager Ikra GmbH

Aufbewahrung der technischen Unterlagen: Ikra GmbH, Schlesierstrasse 36, 64839 Münster, Germany

We, **Ikra GmbH, Schlesierstrasse 36, 64839 Münster, Germany**, declare under our sole responsibility that the product/s **Accu- Grass- und Shrub shear IGBS 3.6 USB**, to which this declaration relates correspond to the relevant basic safety and health requirements of Directives **2006/42/EC** (Machinery Directive), **2014/30/EU** (EMC-Guideline), only charger: **2014/35/EU** (Low Voltage Guideline), **2011/65/EU** (RoHS-Guideline) and **2000/14/EC+2005/88/EC** (noise directive) incl. modifications. For the relevant implementation of the safety and health requirements mentioned in the Directives, the following standards and/or technical specification(s) have been respected:

**EN 60745-1:2009+A11:2010**

**EN 60745-2-15:2009+A1:2010, EN 60335-1:2012/A11:2014**

**EN 50636-2-94:2014**

**EN 62233:2008, EN 50581:2012, AfPS GS 2014:01 PAK**

**EN 55014-1:2006/+A1:2009/+A2:2011**

**EN 55014-2:2015**

**Only charger:**

**EN 60335-2-29:2004+A2:2010; EN 60335-1:2012+A11:2014**

**EN 62233:2008**

**EN 55014-1:2006+A1+A2; EN 55014-2:1997+A1+A2**

**EN 61000-3-2:2014; EN 61000-3-3:2013**

measured acoustic capacity level	83,0 dB (A)
guaranteed acoustic capacity level	87,0 dB (A)

Conformity assessment method to annexe V / Directive 2000/14/EC

The year of manufacture is printed on the nameplate and can be additionally retrieved via the consecutive serial number.

Münster, 19.12.2017



Matthias Fiedler, Senior Product Manager Ikra GmbH

Maintenance of technical documentation: Ikra GmbH, Schlesierstrasse 36, 64839 Münster, Germany



Nous, **Ikra GmbH, Schlesierstrasse 36, 64839 Münster, Germany**, déclarons sous notre seule responsabilité que le produit/s **Cisaille et débroussailleuse à accu IGBS 3.6 USB**, faisant l'objet de la déclaration sont conformes aux prescriptions fondamentales en matière de sécurité et de santé stipulées dans les Directives de la CE **2006/42/CE** (directive relative aux machines), **2014/30/EU** (directive EMV), uniquement le chargeur: **2014/35/EU** (directive de basse tension), **2011/65/EU** (directive RoHS) et **2000/14/CE+2005/88/CE** (directives en matière de bruit) modifications incluses. Pour mettre en pratique dans les règles de l'art les prescriptions en matière de sécurité et de santé stipulées dans les Directives de la CE, il a été tenu compte des normes et/ou des spécifications techniques suivantes:

**EN 60745-1:2009+A11:2010**

**EN 60745-2-15:2009+A1:2010, EN 60335-1:2012/A11:2014**

**EN 50636-2-94:2014**

**EN 62233:2008, EN 50581:2012, AfPS GS 2014:01 PAK**

**EN 55014-1:2006/+A1:2009/+A2:2011**

**EN 55014-2:2015**

**Uniquement le chargeur:**

**EN 60335-2-29:2004+A2:2010; EN 60335-1:2012+A11:2014**

**EN 62233:2008**

**EN 55014-1:2006+A1+A2; EN 55014-2:1997+A1+A2**

**EN 61000-3-2:2014; EN 61000-3-3:2013**

Niveau sonore mesuré 83,0 dB (A)

Niveau sonore garanti 87,0 dB (A)

Procédure d'évaluation de conformité voir annexe V / directive 2000/14/CE

L'année de fabrication est indiquée sur la plaque de l'appareil et est également repérable sur le numéro de série consécutif.

Münster, 19.12.2017

Matthias Fiedler, Senior Product Manager Ikra GmbH

La documentation technique est conservée par: Ikra GmbH, Schlesierstrasse 36, 64839 Münster, Germany



Noi, **Ikra GmbH, Schlesierstrasse 36, 64839 Münster, Germany**, dichiara sotto la propria responsabilità che il prodotto/prodotti **Cesoia e sfoltirami a batteria IGBS 3.6 USB**, è conforme ai Requisiti Essenziali di Sicurezza e di Tutela della Salute di cui alle Direttive CE **2006/42/CE** (Direttiva Macchine), **2014/30/EU** (direttiva EMV), solo stazione di carica: **2014/35/EU** (direttiva bassa tensione), **2011/65/EU** (direttiva RoHS) e **2000/14/CE+2005/88/CE** (Direttiva sulla rumorosità) comprensivi di modifiche. Per la verifica della Conformità di cui alle Direttive sopra menzionate, sono state consultate le seguenti norme armonizzate EN e Specificazioni Tecniche Nazionali:

**EN 60745-1:2009+A11:2010**

**EN 60745-2-15:2009+A1:2010, EN 60335-1:2012/A11:2014**

**EN 50636-2-94:2014**

**EN 62233:2008, EN 50581:2012, AfPS GS 2014:01 PAK**

**EN 55014-1:2006/+A1:2009/+A2:2011**

**EN 55014-2:2015**

**Solo stazione di carica:**

**EN 60335-2-29:2004+A2:2010; EN 60335-1:2012+A11:2014**

**EN 62233:2008**

**EN 55014-1:2006+A1+A2; EN 55014-2:1997+A1+A2**

**EN 61000-3-2:2014; EN 61000-3-3:2013**

livello di potenza sonora misurato 83,0 dB (A)

livello di potenza sonora garantito 87,0 dB (A)

Procedura di valutazione della conformità secondo l'allegato V della direttiva 2000/14/CE

L'anno di costruzione è riportato sulla targhetta dell'apparecchio ed individuabile tramite il numero di serie progressivo.

Münster, 19.12.2017

Matthias Fiedler, Senior Product Manager Ikra GmbH

Conservazione della documentazione tecnica: Ikra GmbH, Schlesierstrasse 36, 64839 Münster, Germany

# SERVICE



Aktuelle Service-Adressen finden Sie immer unter:  
Latest service addresses can be found under:  
Vous trouvez nos adresses SAV sous:  
Las direcciones actuales para asistencia técnica  
las encuentran siempre con:

[www.ikramogatec.com](http://www.ikramogatec.com)

## **DE** Ikra Mogatec - Service

c/o Mogatec Moderne Gartentechnik GmbH  
Max-Wenzel-Str. 31, 09427 Ehrenfriedersdorf  
☎ +49 3725 449-335  
✉ +49 3725 449-324

## **AM** UNITOOLS LLC

Davit Anghat, 4  
0002 Yerevan  
☎ +374 10 239697  
✉ +374 10 239697

## **AT** ikra - Reparatur Service

c/o Mogatec Moderne Gartentechnik GmbH  
Max-Wenzel-Str. 31, 09427 Ehrenfriedersdorf  
Deutschland  
☎ +43 7207 34115  
✉ +49 3725 449-324

## **BE** QBC Machinery

Europaplein 19 bus 21  
3620 Lanaken  
☎ Hotline: 0800 17627

## **BG** GARDEN SPECIALISTS Ltd

2 Lozenski put Str.  
Sofia  
☎ +359 2 44 11 665

## **CH** Wetec Service und Verkauf AG

Täferstrasse 14  
5405 Baden-Dättwil  
☎ +41 56 622 74 66  
✉ +41 56 622 89 62

## **CY** Lambrou Agro Ltd.

11 Othellos Street, Dalí Industrial Zone  
2540 Nicosia  
☎ Tel.: +357 22667908  
✉ +357 22667157

## **CZ** Drupol

T.G. Masaryka 81/833  
277 13 Kostelec nad Labem  
☎ +420 326 981 228  
✉ +420 326 990 012

## **DK** Bahn-Larsen Skov- Have- og Parkmaskiner

Vinkelvej 28  
7840 Høejslev  
☎ +45 48 28 70 20

## **EE** Hooldusbuss OÜ

Kabelikopli tee, 5  
79221 Kohila vald, Raplamaa  
☎ +372 56 678 672

## **ES** Yaros Dau

C/ Puigpaltre nº 48, Polígono Industrial UP4  
17820 Banyoles (Girona)  
☎ +34 902 555 677  
✉ +34 972 57 36 00  
Horario: de 09:00 a 13:00 y 15:00 a 18:00

## **FR** Ikra Service France, ZI de la Vigne

20 Rue Hermes, Bâtiment 5  
31190 Auterive  
☎ +33 5 615078 94  
✉ +33 5 342807 78

## **GB** BGR8 Ltd. c/o Seabourne Group

South Portway Close  
Round Spinney  
GB-Northampton, NN3 8RH  
☎ UK/N.Ireland: 0344 824 3524  
✉ customerservice@b-gr8.co.uk

## **GR** Panos Vrontanis & Co

3 Molas Street  
13671 Aharnes  
☎ +30 210 2402020  
✉ +30 210 2463300

## **HR** VAR - ERCO d.o.o.

Stipana Vilova 14A  
10090 ZAGREB  
☎ +385 91 571 3164  
✉ +385 1 3454 906

## **HU** Tooltechnic Kft.

Bárd u. 2.  
1097 Budapest  
☎ +36 1 330 4465  
✉ +36 1 283 6550

## **IN** Agritech Floritech Inc.

206 - B Rajindera Arihant Tower  
B-1 Community Centre Janak Puri  
New Delhi - 110058 / India  
☎ +91 11 45662679  
✉ +91 11 25597432

## **IR** BGR8 Ltd. c/o Seabourne Group

South Portway Close, Round Spinney  
Northampton, NN3 8RH  
☎ +353 1890 8823 74  
✉ +44 113 385 1115  
✉ enquiries@gardenhomepower.com

## **IT** Ikra Service Italia, by BRUMAR

Loc. Valgera 110/B  
14100 ASTI (AT)  
☎ +39 0141 477309  
✉ +39 0141 440385

## **JO** Taha & Qashou Agri Co. (LLC)

205 Mekka Street  
Amman 11821, Jordan  
☎ +962 6 585 0251  
✉ +962 6 582 5728

## **LT** Ikra Mogatec official store / Customer service

Kalvarijų str. 206  
Vilnius LT-08314  
☎ +37064176434 / +37122338801  
✉ info@fokusgroup.lt

## **LU** Bobinage Georges Back

53, Rue Nic. Meyers  
4918 Bascharage  
☎ +352 507622  
✉ +352 504889

## **MD** OLSOM S.R.L.

Mateevici Str., 38/1  
2009 Chisinau  
☎ +373 22 214075  
✉ +373 22 225009

## **MK** FEROELEKTRO D.O.O.

Str.Nikola Paragunov br.35A/3  
1000 Skopje  
☎ +389 2 3063190  
✉ +389 2 3063190

## **NL** Muldertechniek

Noorderkijl 1  
9571 AR 2 e Exloermond  
☎ +31 599 745024  
✉ +31 599 672650

## **NO** Maskin Importeure

Verpetveien 34  
1540 Vestby  
☎ +47 64 95 35 00  
✉ +47 64 95 35 01

## **PL** ikra Service Polska

ul. Ostrogora 18A  
01-163 Warszawa  
☎ +48 22 4245420 / 22 3926058  
✉ +48 22 4335045

## **PT** Cabostor LDA.

Zona Ind. do Salgueiro, Lote 29 Pav.B  
3530-259 Mangualde  
☎ +351 939 534 145  
✉ +351 232 619 431  
✉ Spv.ikra@vilcol.pt

## **RO** BRONTO COMPROD S.R.L.

Str. Corneliu Coposu nr. 35-37  
400235 Cluj-Napoca  
☎ +40 264 435 337  
✉ +40 264 406 703

## **SE** ikra Service

Verkstadsatan 8  
57341 Tranås  
☎ +46 763 268982  
✉ ikrawinbladh@gmail.com

## **SI** BIBIRO d.o.o.

Trzaska cesta 233  
1000 Ljubljana  
☎ +386 1 256 4868  
✉ +386 1 256 4867

## **SK** AGF Invest s.r.o.

Hlinikova 365/39  
95201 Vrable 1  
☎ +421 02 62 859549  
✉ +421 02 62 859052

## **TR** ZIMAS Ziraat Makinaları Sanayi ve Ticaret A.Ş.

1202/1 Sokak No:101/G Yenışehir  
35110 IZMİR  
☎ +90 232 4580586 - 4591581  
✉ +90 232 4572697

## **UA** ikra Україна

ул.Скляренка, 9 оф. 302  
04073 Киев  
☎ +380 67 2458836  
✉ info@ikramogatec.com.ua