

TrendLine

Eingangsgeländer / Garde-corps d'entrée
Aufbauanleitung / Notice de montage

EAN 4333692698627

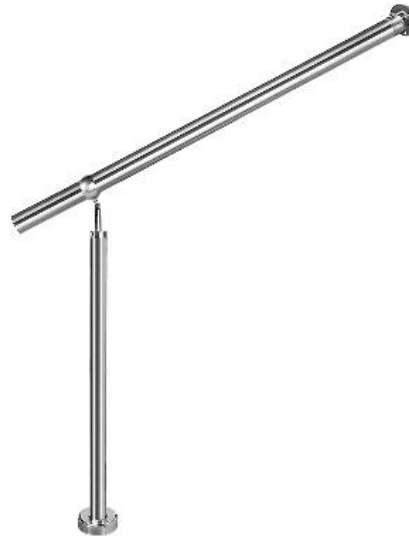

DE Lesen Sie die Montageanleitung aufmerksam durch und bewahren Sie diese auf!
Achten Sie bei der Befestigung des Produktes auf die Wandbeschaffenheit. Unterschiedliche Wände benötigen unterschiedliches Befestigungsmaterial.
Das Produkt ist nicht für den gewerblichen Einsatz bestimmt.

FR Lisez la notice de montage avec attention et en intégralité, et conservez-la!
Vérifiez la nature de votre mur avant d'y fixer le produit. Les fixations utilisées varient en fonction du type de mur.
Le produit n'est pas destiné à un usage commercial.

1. Halten Sie kleine Kinder während der Montage fern, da Verletzungsgefahr besteht!
2. Bitte beachten Sie, dass die Schrauben zunächst von Hand eingesetzt und nur leicht angezogen werden sollten, damit diese Halt finden und die Bauteile lose miteinander verbinden.
3. Ziehen Sie die Schrauben erst fest, wenn alle Elemente korrekt verbunden sind. Durch das anschließende Festziehen der Schrauben können geringfügige Abweichungen bei Bohrlöchern oder Schweißpunkten ausgeglichen werden, die bei handgefertigten Produkten auftreten können.
4. Stellen Sie sicher, dass dieses Produkt vor der Verwendung vollständig zusammengebaut ist. Überprüfen Sie regelmäßig, ob alle Schrauben und Bolzen fest angezogen sind.
5. Wenn Sie die regelmäßige Pflege und Wartung nicht durchführen, verkürzt sich die Lebensdauer Ihres Produkts erheblich.
6. Für Handläufe dürfen nur zugelassene Ankerbolzen verwendet werden.
7. Achtung! Beachten Sie die Bauvorschriften! Informationen zu den zulässigen Höhen und Abständen finden Sie in der für Sie geltenden Bauordnung oder fragen Sie Ihren Architekten oder die Baubehörde. Der Gebäudeeigentümer ist für die Einhaltung dieser Vorschriften verantwortlich.
8. Befestigungsmaterialien sind nicht im Lieferumfang enthalten. Der Monteur muss sicherstellen, dass die Befestigungsmaterialien mit der Montagefläche kompatibel sind. Der Monteur ist allein dafür verantwortlich, dass die Befestigungsmaterialien für das jeweilige Mauerwerk und Untergrund geeignet sind, und dass die Installation korrekt durchgeführt wird. Die entsprechenden Montageanweisungen des Herstellers der Befestigungsmaterialien müssen beachtet werden. Alle in dieser Montageanleitung abgebildeten Befestigungsmaterialien dienen nur zur Veranschaulichung.
9. Verwenden Sie zur Reinigung einen Schwamm und warmes Seifenwasser. Verwenden Sie keine Reinigungsmittel oder Waschmittel, die Lösungsmittel enthalten. Substanzen wie Bleichmittel können das Produkt beschädigen. Trotz der Edelstahlspezifikation können Edelstahlteile unter bestimmten Bedingungen rosten, z. B. bei hoher Luftfeuchtigkeit in Meeresnähe, aggressiver Luftverschmutzung, Kontakt mit chloriertem Wasser usw.
10. Bewahren Sie Kleinteile und Verpackungsmaterial außerhalb der Reichweite von Kindern auf!
11. Nehmen Sie niemals Änderungen am Produkt vor! Durch Änderungen wird das Produkt unsicher oder im schlimmsten Fall sogar gefährlich.

1. Pendant le montage, tenez les jeunes enfants à distance, car il existe un risque de blessure.
2. Veuillez noter que les vis doivent d'abord être serrées légèrement à la main afin qu'elles tiennent bien en place et relient les composants sans les fixer.
3. Ne serrez les vis qu'une fois que tous les éléments sont correctement assemblés. Le serrage ultérieur des vis permet de compenser les légères variations au niveau des trous de perçage ou des points de soudure qui peuvent apparaître sur les produits fabriqués à la main.
4. Assurez-vous que ce produit soit complètement monté avant son utilisation. Vérifiez régulièrement que l'ensemble des vis et boulons sont fermement serrés.
5. Si vous ne procédez pas régulièrement à l'entretien et à la maintenance, la durée de vie de votre produit sera considérablement réduite.
6. Pour les mains courantes, seuls des boulons d'ancrage homologués peuvent être utilisés.
7. Attention! Veuillez respecter les règles de construction! Les informations concernant les hauteurs et distances autorisées figurent dans le code de construction en vigueur ou sont disponibles auprès de votre architecte ou des autorités compétentes. Le propriétaire du bâtiment est responsable du respect de ces prescriptions.
8. Le matériel de fixation n'est pas fourni. Le monteur doit s'assurer que le matériel de fixation est compatible avec la surface de montage. Il est seul responsable de la compatibilité du matériel de fixation avec le type de maçonnerie et de support, ainsi que de la bonne exécution de l'installation. Les consignes du fabricant du matériel de fixation doivent être respectées. Tout le matériel de fixation illustré dans ces consignes est donné uniquement à titre indicatif.
9. Utilisez de l'eau chaude savonneuse et une éponge pour le nettoyage. N'utilisez pas de détergent ou de nettoyeur contenant des solvants. Les substances comme les agents blanchissants peuvent endommager le produit. Malgré les spécifications de l'acier inoxydable, les pièces en acier inoxydable peuvent rouiller dans certaines conditions, par exemple en cas d'humidité élevée à proximité du littoral, de pollution atmosphérique agressive ou de contact avec de l'eau chlorée.
10. Conservez les petites pièces et le matériel d'emballage hors de portée des enfants.
11. Ne procédez jamais à la modification du produit! Toute modification peut rendre le produit peu sûr, voire dangereux dans le pire des cas.

Packliste/ Liste de colisage

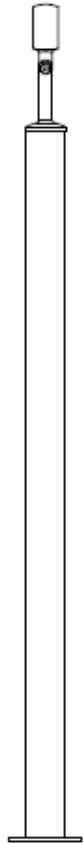

A 1x

Standfuß
Socle

Ø42x900mm



B 1x

Handlauf
Main courante

Ø42x1000mm

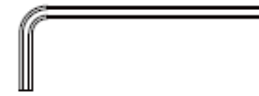

C M3 1x



D M4 1x



E x 1

Abdeckung für Standfuß
Couvercle pour socle

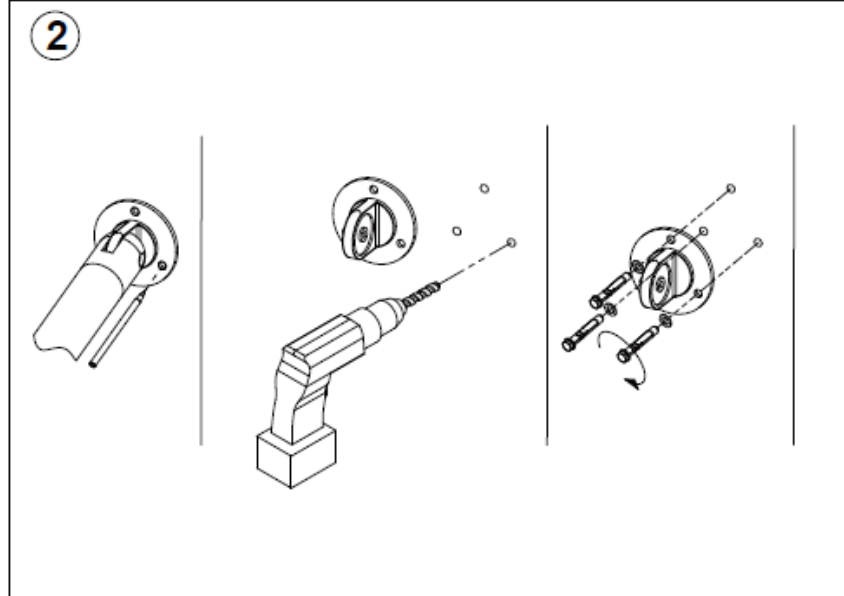
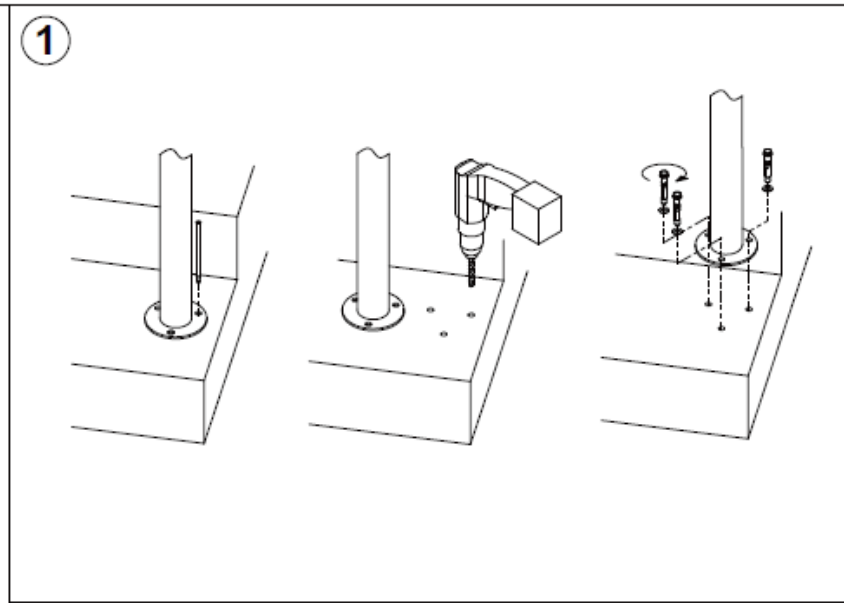
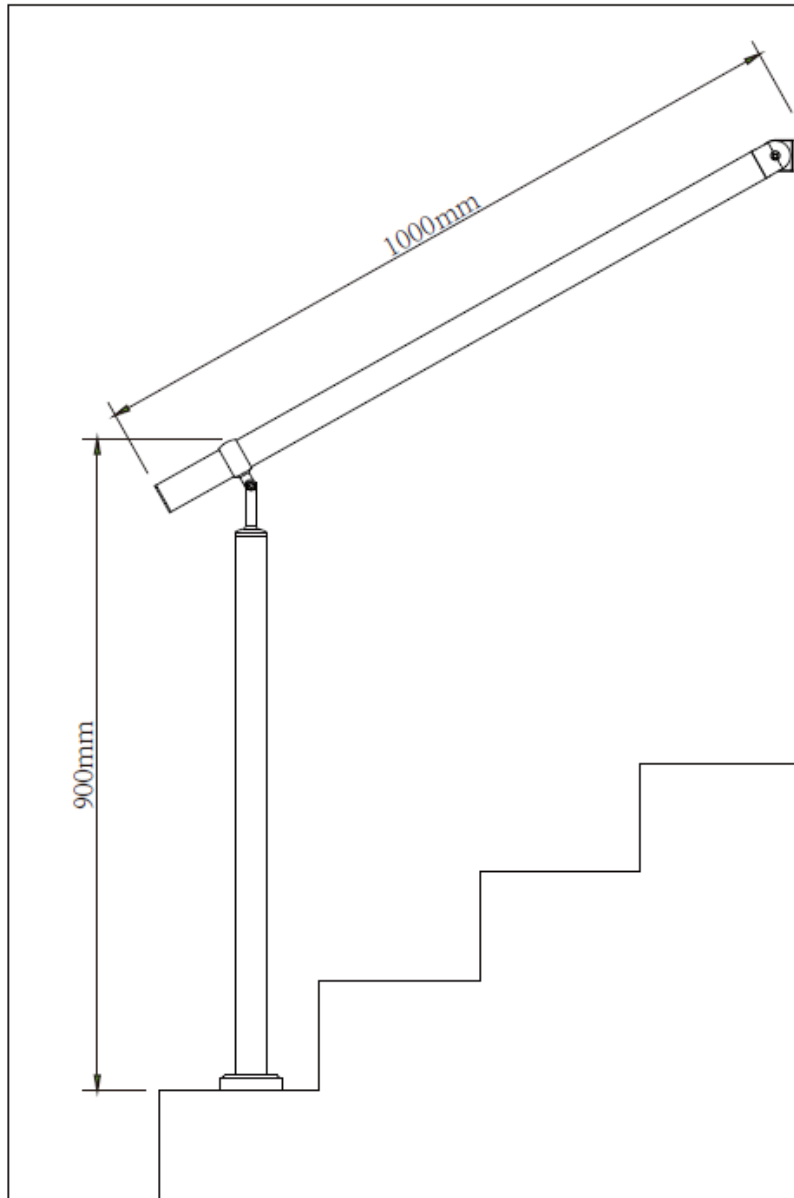

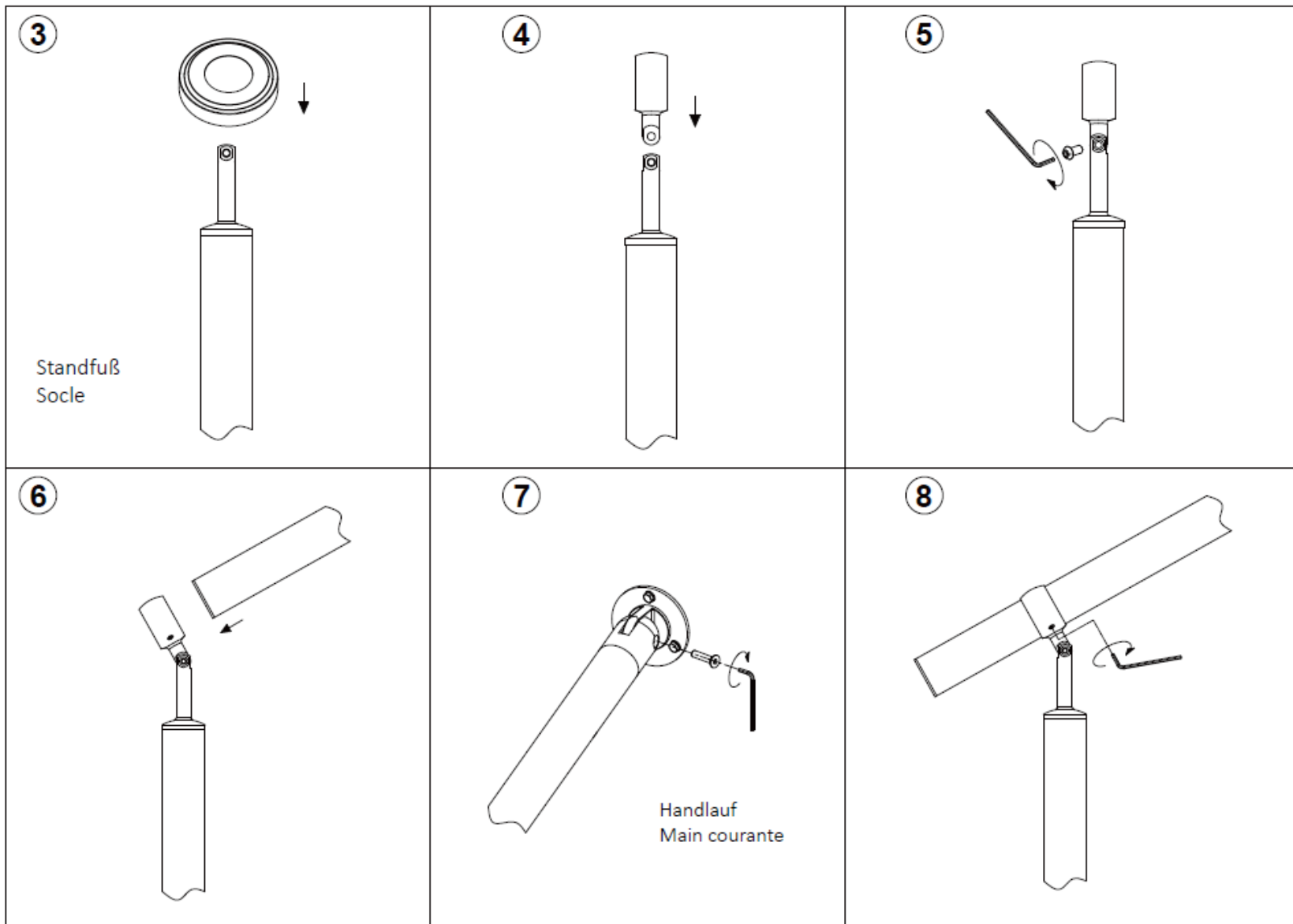

A Bodenmontage mit Sechskantschraube & Dübel / Montage au sol avec vis hexagonale et cheville

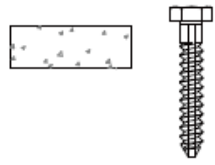

Standfuß
Socle

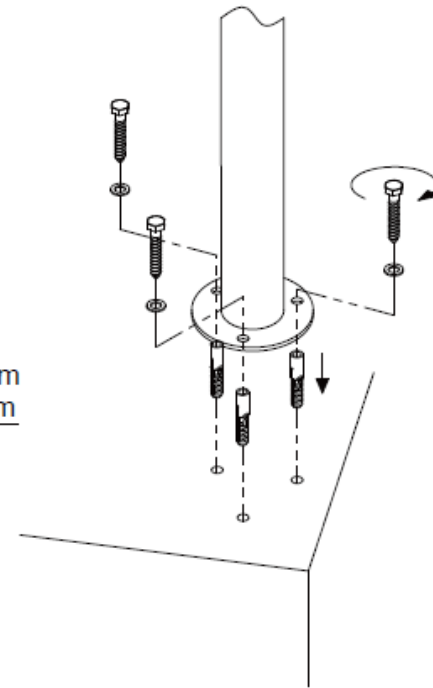
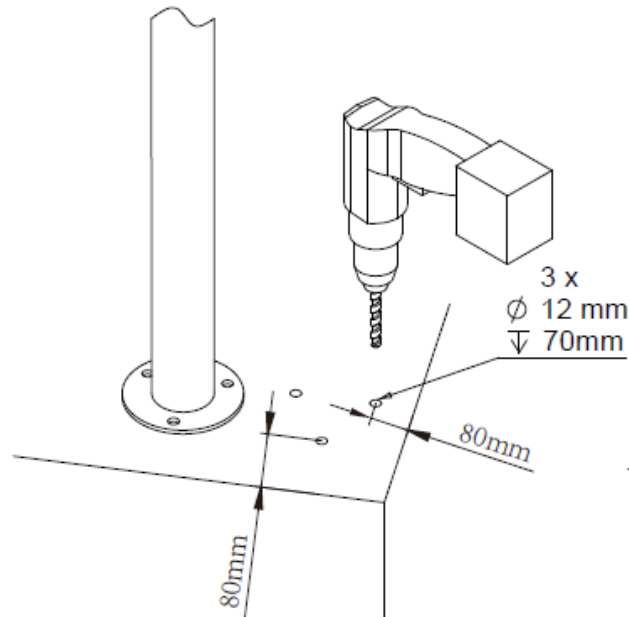
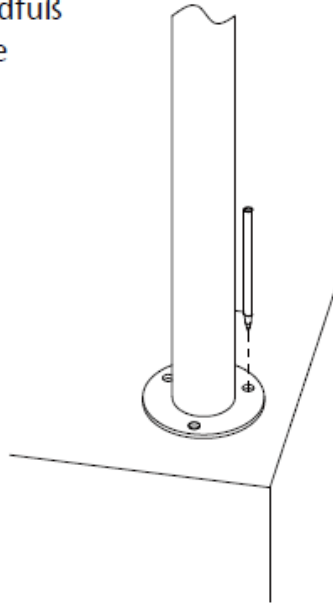

B Bodenmontage mit Schwerlastanker / Montage au sol avec ancrage pour charges lourdes

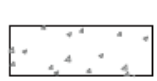

Standfuß
Socle

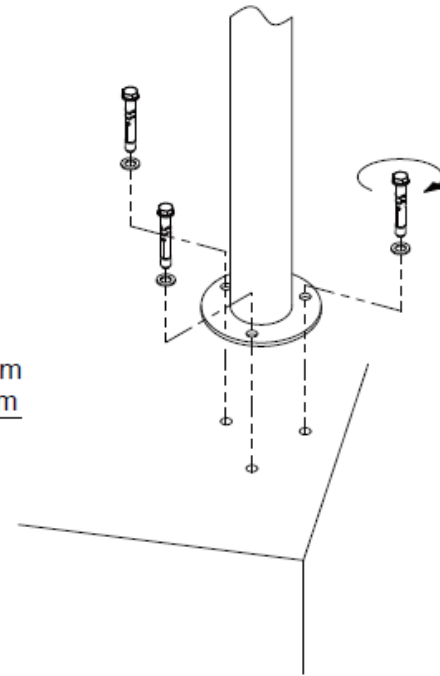
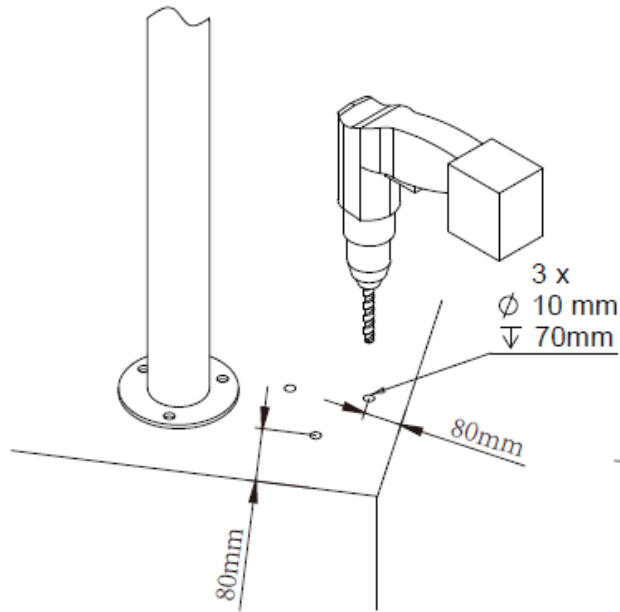
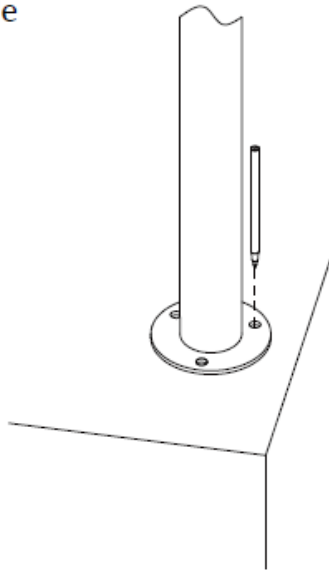

Globus Fachmärkte GmbH & Co. KG
Zeichenstraße 8 66333 Völklingen
www.globus-baumarkt.de

Für den Reklamationsfall:
Herstelleradresse und Order Nr. aufbewahren

En cas de réclamation:
conserver l'adresse du fabricant et le numéro de commande.

