

WIFI LED SENSORLEUCHE MIT BEWEGUNGSMELDER

Typ: EMP715WF



REV Ritter GmbH

Frankenstr. 1-4 • D-63776 Mömbris • www.rev.de
E-Mail: service@rev.de • © © Service-Telefon: 00800 5000 27 35*
*kostenfreie Service-Rufnummer, Mobilfunkpreise abweichend

Inhalt

Bestimmungsgemäße Verwendung	4	Fragen zum Gerät stellen	23
Allgemeine Sicherheitshinweise	4	Gerät löschen	24
Lieferumfang	4	Weitere Einstellungen	25
Produktübersicht	4	Persönliche Informationen	25
Produktinformation	4	Mitteilungszentrale	25
Produktmerkmale	5	Sprache	25
Montagevorbereitung	5	Mitteilungseinstellungen	25
Strahler montieren und anschließen	5	Feedback	25
Strahler konfigurieren	6	FAQ	25
Konfiguration ändern	6	Über Link2Home	25
Technische Daten	6	Log Out	25
Elektrische Daten	6	Erläuterung Bedienknopf und LED-Blinkverhalten	26
Physikalische Daten	6	Link2Home in Amazon Alexa einbinden	26
Strahler	6	Link2Home in Google Home einbinden	26
Bewegungsmelder	6	Reinigung	26
Systemvoraussetzungen	6	Wartung	26
Inbetriebnahme und Gebrauch	6	Reparieren	26
Schnellstart	6	WEEE-Entsorgungshinweis	27
Gerät anmelden	7	Service	27
Geräte aufnehmen	7		
Gerät benutzen	9		
Grundeinstellung vornehmen	9		
Betriebsart einstellen	10		
Gerätenamen ändern	11		
Gerät konfigurieren	12		
Standard-Sensorfunktion nutzen	12		
Sensorfunktionen individuell einstellen	13		
Zeitschaltungen hinterlegen	15		
Zufallsfunktion aktivieren	17		
Alarmfunktion nutzen	17		
Panikfunktion nutzen	19		
Panikfunktion des Strahlers	19		
Panikfunktion von Gerätegruppen	20		
Funktionstest durchführen	21		
Firmware-Update durchführen	22		
Automatisches Update	22		
Manuelles Update	22		

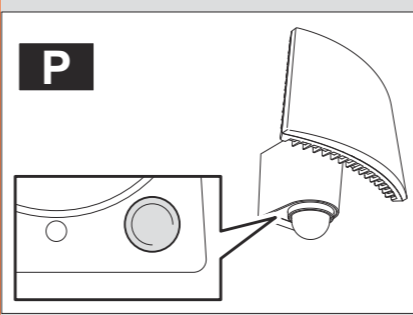
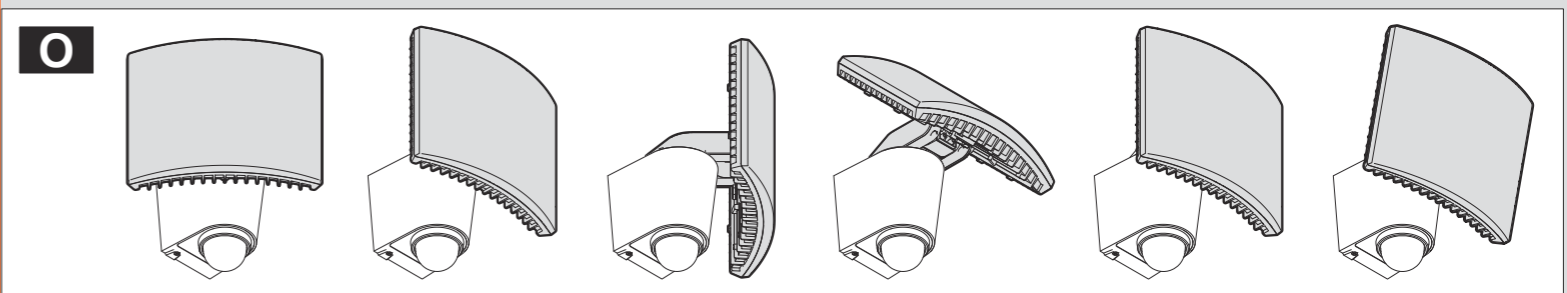
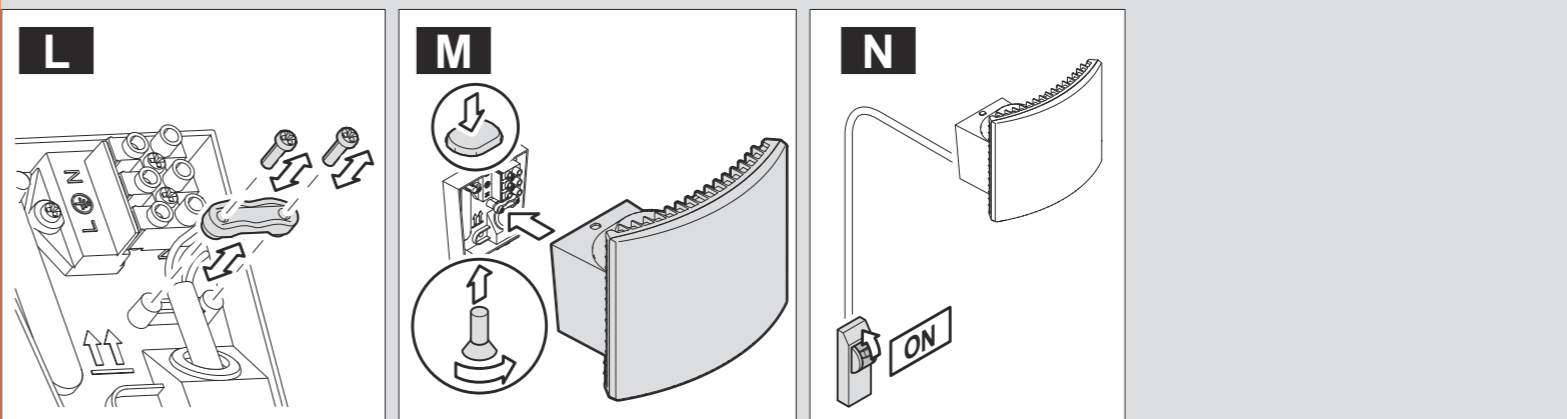
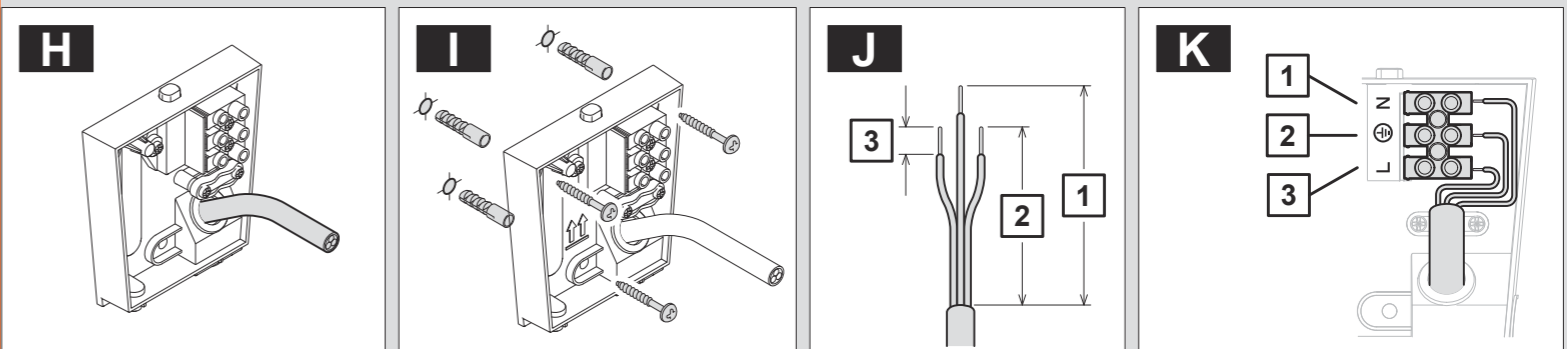
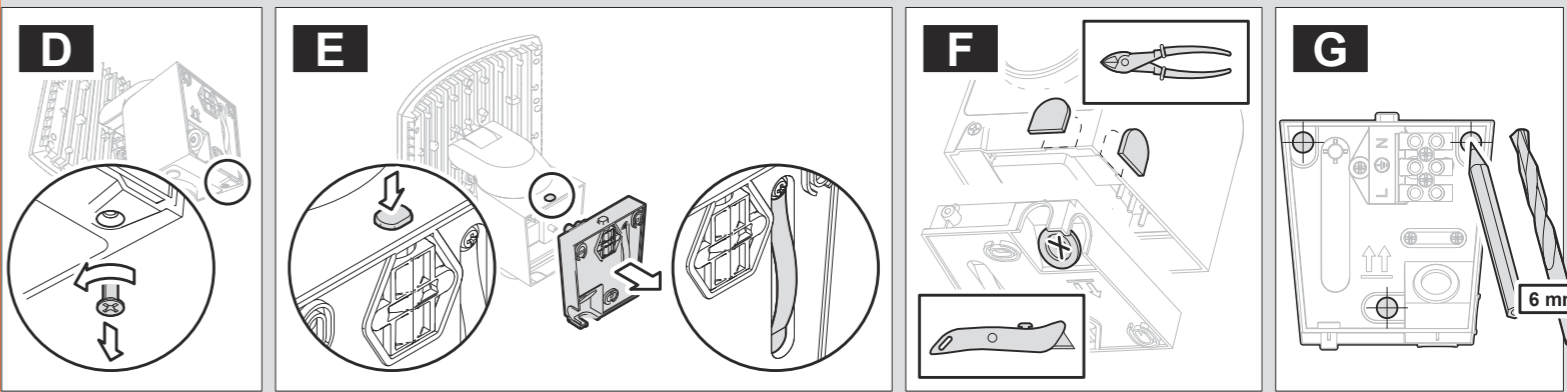
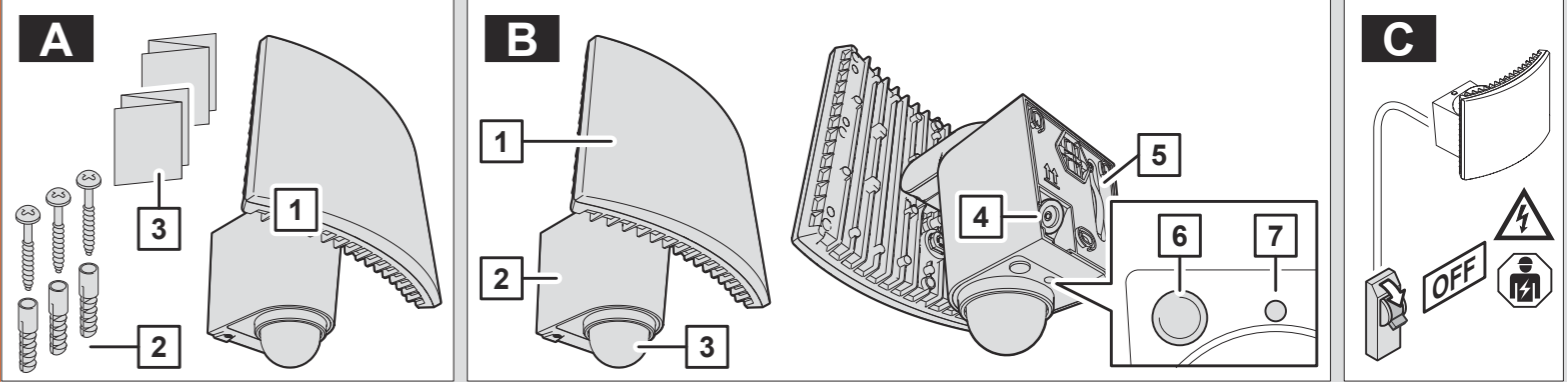

WIFI LED SENSORLEUCHE MIT BEWEGUNGSMELDER

MONTAGE- UND BEDIENUNGSANLEITUNG

Sehr geehrte Kundin, sehr geehrter Kunde,
wir bedanken uns, dass Sie unseren Strahler gekauft haben. Bitte lesen Sie diese nachfolgende Bedienungsanleitung vor der Inbetriebnahme des Strahlers aufmerksam durch und bewahren Sie sie für späteres Nachschlagen gut auf.

Bestimmungsgemäße Verwendung

Der Strahler ist spritzwassergeschützt, IP44 und zur Verwendung im Außenbereich geeignet.



Hiermit erklärt REV Ritter GmbH, dass die Funkanlagentypen **EMP715WF** der Richtlinie 2014/53/EU entsprechen. Vollständige CE-Konformitätserklärung siehe: www.rev.de unter der entsprechenden Artikel- oder Typnummer.

Allgemeine Sicherheitshinweise

- Vor Inbetriebnahme diese Anleitung sorgfältig durchlesen! Gebrauchsanweisung beachten, aufbewahren und an Nachbesitzer weitergeben!
- Alle Komponenten regelmäßig auf Schäden überprüfen! Bei Beschädigungen am Gerät / Zuleitungen oder losen Schrauben: Produkt nicht anschließen und nicht in Betrieb nehmen!
- Anschluss nur durch autorisiertes Fachpersonal nach den geltenden Installationsvorschriften!
- Spannungsfrei arbeiten! Haussicherung ausschalten!
- Führen Sie keine eigenmächtigen Reparaturen oder Änderungen am Gerät durch!
- Stellen Sie sicher, dass zur guten Belüftung genug Freiraum um das Gerät vorhanden ist! Alle Objekte im Umkreis des Gerätes sollten mindestens 10cm entfernt sein!
- Einsatz der Komponenten nur unter Beachtung der technischen Daten! Beachten Sie die maximal zulässige Belastung des Gerätes!
- Das Gerät ist nicht für den rauen Einsatz (z.B. Baustellen) geeignet!
- Die Geräte, die mit IP44 gekennzeichnet sind, sind spritzwassergeschützt und können im Außenbereich verwendet werden!
- Das Gerät muss frei zugänglich bleiben (auch im Betrieb)!
- Gerät nicht abgedeckt betreiben. Dies könnte zu gefährlichen Hitzestaus führen!
- Nicht in Räumen mit Explosionsrisiko benutzen (z. B. Schreinerei, Lackierbetrieb oder ähnliches)!
- Betreiben Sie das Gerät nicht an, auf oder in der Umgebung offener Flammen (z.B. Kerzen)!
- Immer mindestens 2m von angestrahlten Flächen entfernt anbringen — besonders das Anschlusskabel darf nicht angestrahlt werden — sowie die erforderlichen Mindestabstände einhalten!
- Nicht mit nassen Händen bedienen und niemals direkt in die Lichtquelle sehen!
- Wenn eine weitere Leuchte betrieben wird, darf diese nicht im Bereich des Dämmerungssensors sein!
- Dieses Gerät ist nicht für die Benutzung durch Personen (inklusive Kinder) vorgesehen, deren physische, sensorische oder mentalen Fähigkeiten begrenzt sind, oder Erfahrung und Wissen fehlt! Benutzung des Gerätes durch diese Personen nur, sofern sie von einer für ihre Sicherheit verantwortlichen Person überwacht werden oder in die Benutzung des Gerätes eingeführt wurden!
- Die Aufsicht und Benutzung der Geräte muss von einer verantwortungsvollen Person erfolgen!
- Achten Sie darauf, dass dieses Produkt nicht in die Hände von Kindern oder unbefugten Personen gelangen kann!
- Betreiben Sie keine Geräte deren unbeaufsichtigter Betrieb zu einer Gefährdung für Leben und Sachwerte führen kann!
- Niemals mit offenem Gehäuse, fehlender oder beschädigter Abdeckung des Anschlussraumes oder fehlender oder beschädigter Schutzscheibe betreiben!
- Ziehen Sie das Gerät vor der Reinigung aus der Steckdose oder trennen es vom Stromnetz!
- Die Lichtquelle dieser Leuchte ist nicht ersetzbar. Wenn die Lichtquelle ihr Lebensdauerende erreicht hat, ist die gesamte Leuchte zu ersetzen!

Lieferumfang (Abb. A)

1. LED Sensorleuchte
2. Installationsmaterial (3x Schrauben und 3x Dübel)
3. Sicherheitshinweise & Schnellstartanleitung

Produktübersicht (Abb. B)

1. Leuchtfläche
2. Gehäuse
3. Sensor des Bewegungsmelders
4. Kabeleinführung mit Dichtung
5. Schlaufe zum Abziehen der Grundplatte
6. Link2Home-Funktionstaster
7. WiFi-Kontrollleuchte (LED)

Produktinformation

Diese LED-Leuchte verfügt über einen PIR-Bewegungsmelder (Passiv-Infrarot), welcher kontinuierlich die Umgebung erfasst und bei einer Bewegungserkennung sofort das Licht einschaltet. Aus diesem Grund ist der Einsatz dieser LED-Leuchte ideal dafür geeignet, dunkle Wege, Treppen, Terrassen, o.ä. die Sie ausgewählt haben, zu beleuchten.

Solange der Bewegungsmelder eine Bewegung wahrnimmt, bleibt die LED-Leuchte eingeschaltet.

Nach der Erst-Installation benötigt die LED-Leuchte ca. 50 Sekunden Einrichtzeit. Damit ist sichergestellt, dass der Bewegungsmelder stabil arbeitet.

Produktmerkmale

- An/Aus
- Sensorsteuerung
- Basislicht-Funktion
- Zeitschaltungen
- Zufalls-Funktion (Anwesenheits-Simulation)
- Ändern der Lichtfarbe
- Dimmbar
- Alarm-Funktion
- Panik-Funktion
- Sprachsteuerung
- Push-Mitteilungen an Smartphone und/oder Mail-Adresse

Montagevorbereitung

Wählen Sie den Montageort so, dass der Bewegungsmelder den gewünschten Erfassungsbereich abdecken kann.

Berücksichtigen Sie:

- Um Schäden am Sensor vorzubeugen: Vermeiden Sie direkte Sonneneinstrahlung.
- Um unerwünschtem Schaltverhalten vorzubeugen: Vermeiden Sie in der Nähe stehende Wärmequellen, Klimaanlage, künstliche Lichtquellen, vorbeifahrende Fahrzeuge, elektromagnetische Störquellen, spiegelnde und Licht reflektierende Flächen sowie Rauch- und Dampfentwicklung.
- Montieren Sie den Strahler nicht an vibrierende Gegenstände, z. B. Masten.
- Seitliche Bewegungen werden besser erkannt als eine frontale Annäherung.
- Bei sinkender Umgebungstemperatur verkleinert sich der Erfassungsbereich.
- Montieren Sie den Strahler mindestens 2 Meter entfernt von reflektierenden Oberflächen.
- Montagehöhe: 1,80m bis 2,50m.

Strahler montieren und anschließen

Um die LED-Leuchte zu montieren, beachten Sie bitte auch die abgebildeten Montageschritte.

Abb.	Beschreibung
C	Schalten Sie an der Haussicherung das Anschlusskabel spannungsfrei.
D	Drehen Sie die Sicherungsschraube heraus.
E	Drücken Sie den Entriegelungsknopf, fassen Sie die Schlaufe und ziehen Sie die Grundplatte nach hinten ab.
F	Öffnen Sie wahlweise die seitliche oder die untere Aussparung für die Kabeleinführung. Schlitzen Sie die Dichtung der Kabeleinführung (Dichtung nicht entfernen!).
G	Stellen Sie mit einem Leitungssucher sicher, dass sich an den Bohrstellen keine unsichtbaren Unterputz-Leitungen oder Rohre befinden. Zeichnen Sie die Dübellöcher an und setzen Sie 3 Dübel.
H	Führen Sie das Kabel durch die Dichtung.
I	Montieren Sie die Grundplatte.
J	1 Manteln Sie das Kabel 54mm ab. 2 Kürzen Sie den Phasenleiter (braun) und den Neutraleiter (blau) auf 50mm. Belassen Sie den Schutzleiter (grün/gelb) in voller Länge. 3 Isolieren Sie alle Adern 8mm ab.
K	Schließen Sie den Strahler an: 1 Neutraleiter (blau) 2 Schutzleiter (grün/gelb) 3 Phasenleiter (braun)
L	Sichern Sie das Kabel mit der Zugentlastung.
M	Drücken Sie den Entriegelungsknopf und setzen Sie den Strahler auf die Grundplatte. Drücken Sie den Strahler an, bis der Entriegelungsknopf einrastet. Dabei wird der elektrische Kontakt hergestellt. Drehen Sie die Sicherungsschraube ein.
N	Schalten Sie die Haussicherung ein. Der Strahler leuchtet.
O	Richten Sie den Strahler durch horizontales und vertikales Schwenken so aus, dass er das gewünschte Areal ausleuchtet. Nach einer Aufwärmzeit von ca. 1 Minute erlischt der Strahler und ist betriebsbereit.

Strahler konfigurieren

Abb.	Beschreibung
P	Konfigurieren Sie die Strahlerfunktionen gemäß der weiteren Beschreibung. Siehe Absatz „Erläuterung Bedienknopf und LED Blinkverhalten“ auf Seite 25

Konfiguration ändern

Abb.	Beschreibung
	Wenn Sie nur einzelne Einstellungen ändern wollen: Durchlaufen Sie die Konfiguration gemäß der weiteren Beschreibung. Belassen Sie alle korrekten Einstellungen und ändern Sie nur die gewünschten.
B	Wenn Sie die gesamte Konfiguration löschen wollen, setzen Sie den Strahler auf die Werkseinstellungen zurück:
6	Drücken Sie den Funktionstaster 10 Sekunden lang.
7	Die WiFi-Kontrollleuchte (LED) blinkt schnell. Die gesamte Konfiguration ist gelöscht. Der Strahler ist abgemeldet.
	Melden Sie den Strahler wieder an und konfigurieren Sie ihn neu.

Technische Daten

Elektrische Daten

- Betriebsspannung/Netzfrequenz 230V~; 50/60Hz
- Schutzart IP44, geeignet für den Einsatz im Außenbereich (geschützt gegen Spritzwasser aus beliebiger Richtung)
- Schutzklasse I
- Funkfrequenz 2,4GHz (IEEE802.11/b/g/n)
- Frequenzband 2,400GHz - 2,4835GHz
- Max. Sendeleistung <100mW

Physikalische Daten

- Abmessungen (B x H x T) 198 x 216 x 156mm (bei senkrecht stehender Leuchtfläche)
- Gewicht 950g

Strahler

- Leuchtmittel 56 LEDs je 0,5W = 28W
Die Leuchtmittel sind nicht austauschbar.
Nach Ablauf der Lebensdauer muss der Strahler ausgetauscht werden.
- Lichtfarbe 3000K (warmweiß) / 5000K (neutralweiß), umschaltbar
- Lichtstrom 2000 Lumen
- Lebensdauer 30.000 Stunden
- Nachleuchtdauer Min. 2 (+/- 1) Sekunden
Max. 70 (+/- 10) Minuten

Bewegungsmelder

- Sensortyp PIR (passiver Infrarot-Sensor)
Die Linse des Sensors ist nicht austauschbar.
Nach Ablauf der Lebensdauer muss der Strahler ausgetauscht werden.
- Erfassungsbereich Max. 10 Meter bei 180° horizontalem Winkel
- Lichtempfindlichkeit Ab 5 Lux bis Tageslicht (einstellbar)

Systemvoraussetzungen

- WiFi-Router
- Android-Version: 5.0 oder höher
- iOS-Version: 9.0 oder höher

Inbetriebnahme und Gebrauch

Schnellstart

Folgen Sie bitte den Punkten 1 und 2 aus dem Schnellstart, um sich die App „Link2Home“ herunterzuladen und sich als Benutzer zu registrieren.

Gerät anmelden

Hinweis: Im Verlauf dieses Vorgangs benötigen Sie den Namen (SSID) und das Passwort Ihres Routers.

- 1.1. Nachdem Sie Ihren Account erstellt haben, schließen Sie das WiFi-Gerät an eine Stromquelle an (Technische Daten beachten).
- 1.2. Anschließend beginnt die LED schnell zu blinken. Sollte die LED nicht blinken, drücken und halten Sie den manuellen Einschaltknopf für mindestens 3 Sekunden und max. 6 Sekunden gedrückt.
- 1.3. Öffnen Sie die App „Link2Home“ auf Ihrem Mobilgerät.
- 1.4. Drücken Sie in der Hauptansicht der App auf das Plus (+)-Symbol zum Hinzufügen eines Gerätes.
Alternativ können Sie auch in der oberen rechten Ecke auf die Menübalken (≡) tippen, um ein Gerät hinzuzufügen.
- 1.5. Folgen Sie den Anweisungen in der App und schließen Sie den Vorgang ab.
- 1.6. Sollte das hinzugefügte Gerät nicht gleich auf der Hauptansichtsseite angezeigt werden, können Sie auch den Bildschirm nach unten ziehen, um den Anzeigestatus zu aktualisieren.



Geräte aufnehmen

Dieses Kapitel beschreibt, wie Sie Ihr Gerät in die Geräteliste der Link2Home-App aufnehmen. Dazu müssen Sie wissen:

- Den Namen Ihres WiFi-Netzwerks
- Ihr Netzwerk-Passwort

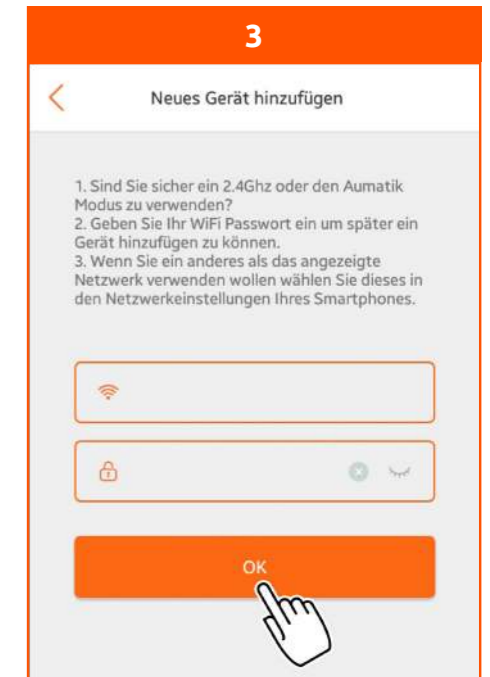
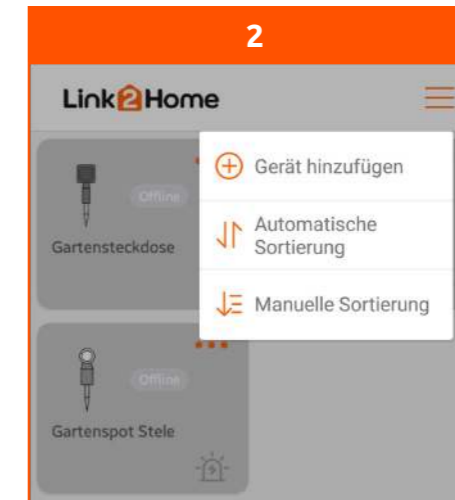
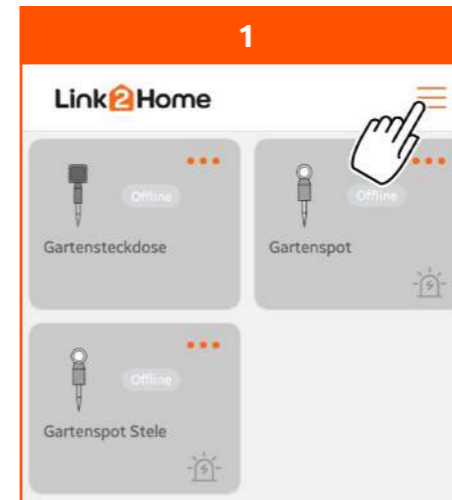

Hinweis: Sie können immer nur 1 Gerät gleichzeitig anmelden. Öffnen Sie das Hauptmenü.

Wählen Sie „Gerät hinzufügen“.



Der Name des Netzwerks wird angezeigt, in dem sich das Gerät befindet. Stellen Sie sicher, dass sich Ihr Mobiltelefon im gleichen Netzwerk befindet (ggf. in den WLAN-Einstellungen ändern).

Geben Sie Ihr Netzwerkpasswort ein.
Tipp: Sie können die Eingabe...



Bestätigen Sie die Eingabe mit „OK“.

Schalten Sie an der Haussicherung den Strahler ein. Nach Einschalten der Sicherung wird sich die Leuchte zunächst einschalten und dann wieder ausschalten. Die Kontrollleuchte des Strahlers blinkt schnell. Drücken Sie auf „Gerät suchen“. Die App sucht den Strahler. Wenn die Kontrollleuchte nicht schnell blinkt: Drücken Sie am Strahler den Funktionstaster min. 3 Sekunden und max. 6 Sekunden lang.

Sobald die App den Strahler gefunden hat, wird er angezeigt.
Sie können die Suchzeit ablaufen lassen oder die Suche vorzeitig beenden: Drücken Sie „x“. Wählen Sie den Strahler aus.

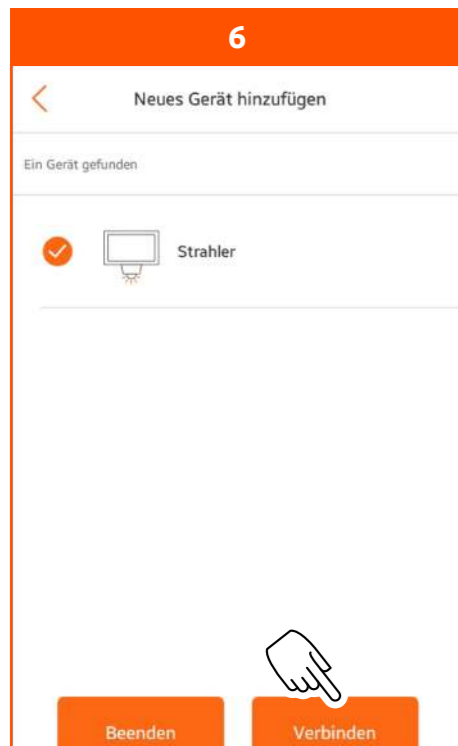

Stellen Sie die Verbindung zum Strahler her.



Bestätigen Sie die Aufnahme des Strahlers in die Geräteliste.

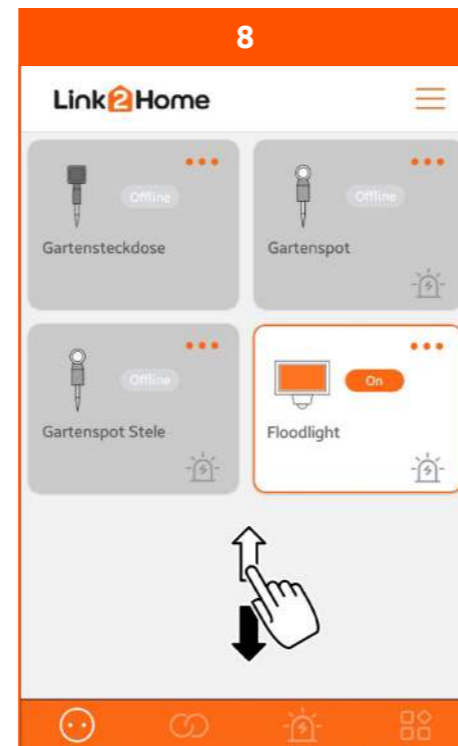

Der Strahler ist in die Geräteliste aufgenommen. Er kann jetzt konfiguriert und genutzt werden. Wenn die Liste umfangreich ist und nicht vollständig angezeigt wird: Verschieben Sie die Liste, bis Sie den Eintrag sehen können. Sie können jetzt ein weiteres Gerät anmelden.



Durch Drücken auf die Menübalken haben Sie die Möglichkeit:

- ein neues Gerät hinzuzufügen.
- die Geräteliste automatisch sortieren zu lassen.
- die Geräteliste manuell zu sortieren. Drücken Sie hierzu auf das jeweilige Gerät und schieben Sie es an die gewünschte Position. Bestätigen Sie am Ende den Vorgang durch Drücken auf „Fertig“ in der oberen rechten Ecke.

Gerät benutzen

Grundeinstellung vornehmen

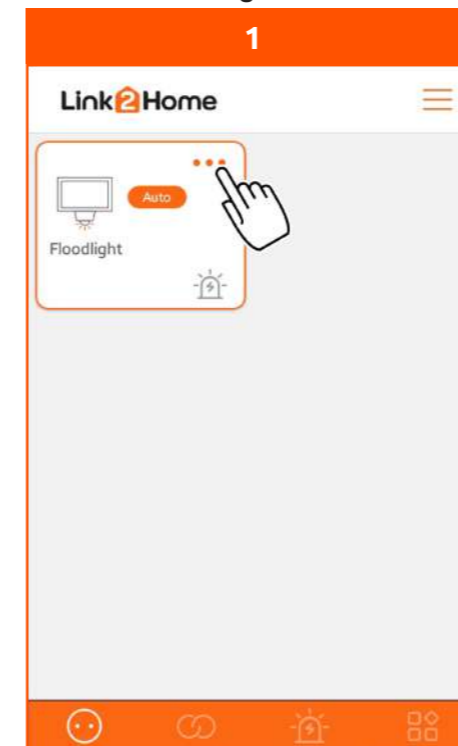

Rufen Sie die Einstellungen auf.

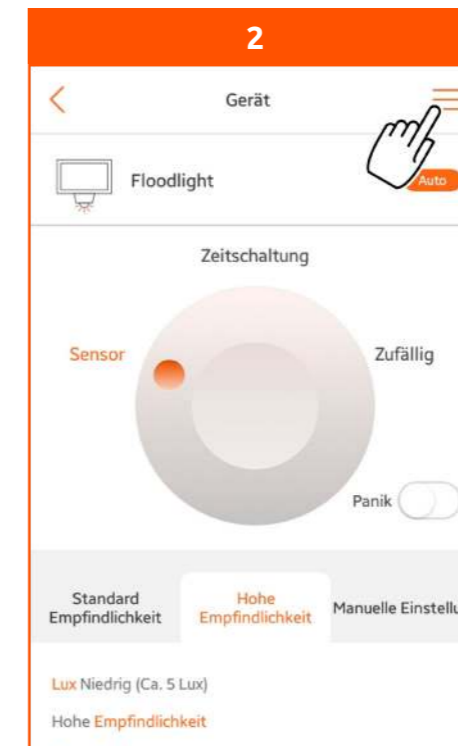

Öffnen Sie das Hauptmenü.

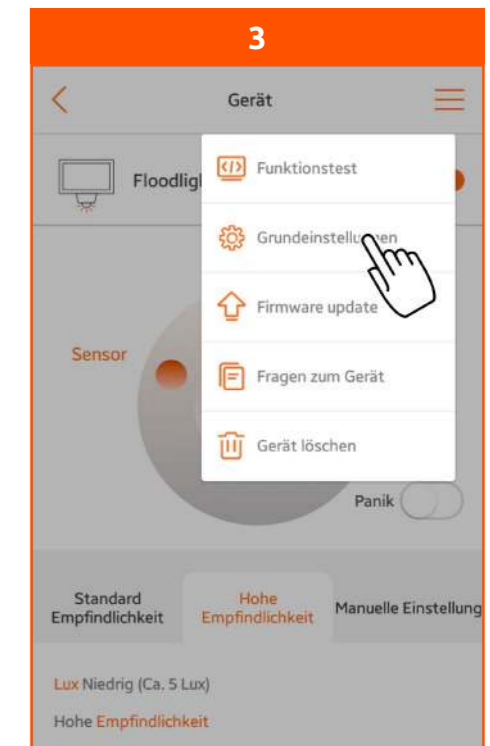

Wählen Sie die „Grundeinstellungen“. Der Strahler beginnt zu leuchten (Kontrollfunktion).

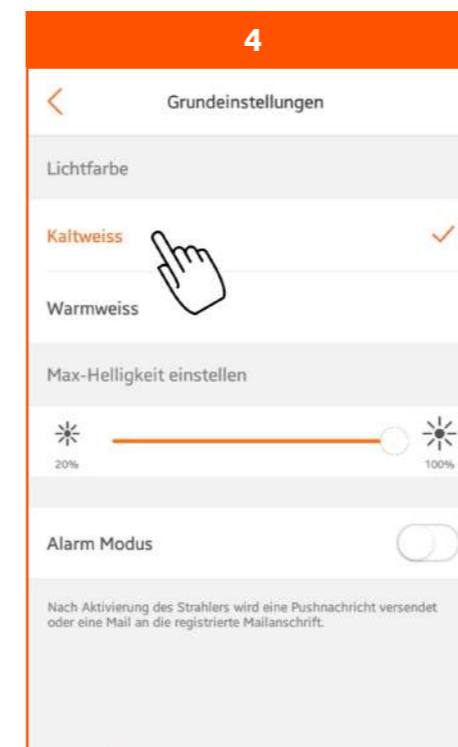

Wenn der Strahler kaltweiß leuchten soll: Wählen Sie „Kaltweiss“. Der Strahler wechselt zu kaltweißem Licht.

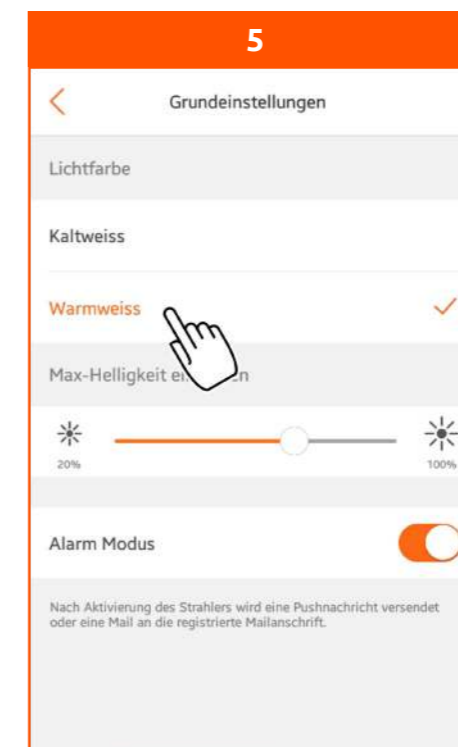

Wenn der Strahler warmweiß leuchten soll: Wählen Sie „Warmweiss“. Der Strahler wechselt zu warmweißem Licht.

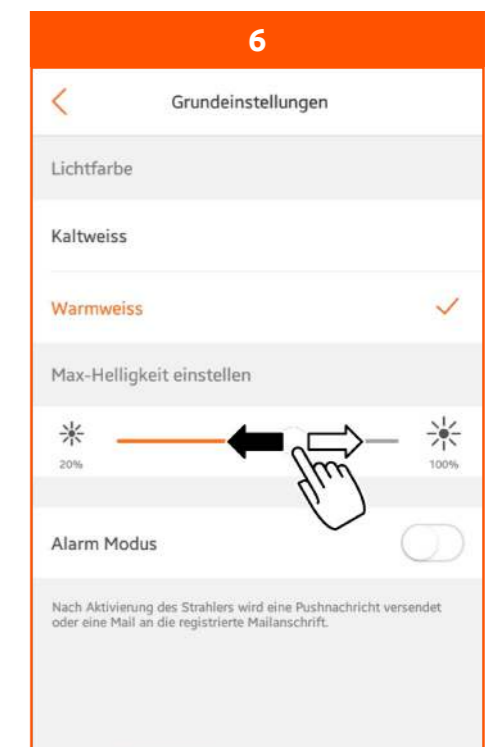

Wenn die maximale Helligkeit des Strahlers gedimmt werden soll: Stellen Sie mit dem Schieberegler die maximale Helligkeit ein. Der Strahler wird gedimmt.

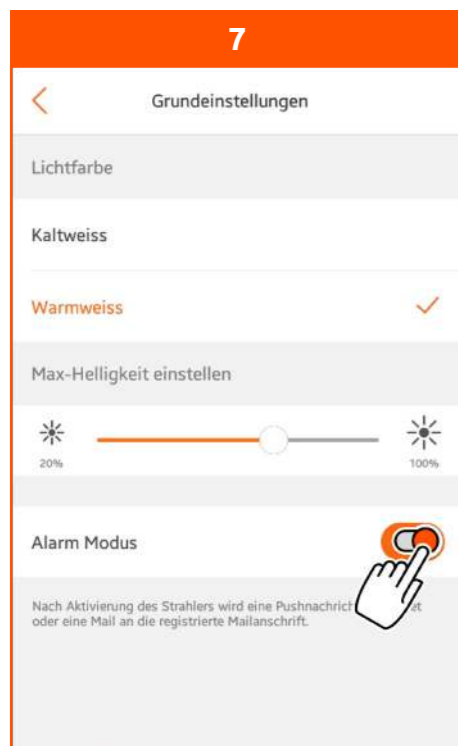

Wenn der Strahler eine erfasste Bewegung als Mitteilung auf das Mobiltelefon oder an Ihre E-Mail-Adresse senden soll:
Schalten Sie den „Alarm Modus“ ein.
Zum Konfigurieren der Alarmfunktion siehe „Alarmfunktion nutzen“.

Betriebsart einstellen

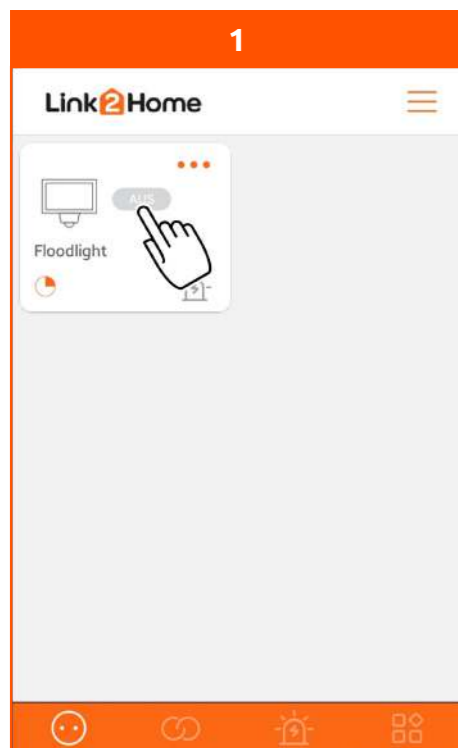

Wenn der Strahler immer ausgeschaltet sein soll:
Drücken Sie die Schaltfläche so oft, bis die Betriebsart „AUS“ angezeigt wird.
Der Strahler erlischt dauerhaft.

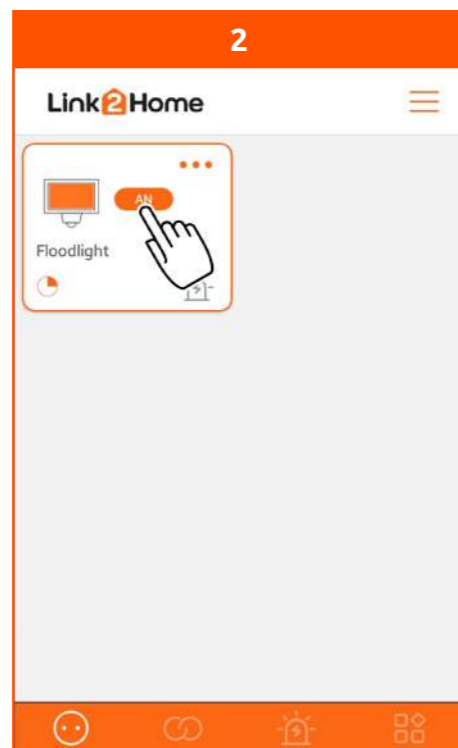

Wenn der Strahler immer eingeschaltet sein soll:
Drücken Sie die Schaltfläche so oft, bis die Betriebsart „AN“ angezeigt wird.
Der Strahler leuchtet dauerhaft.

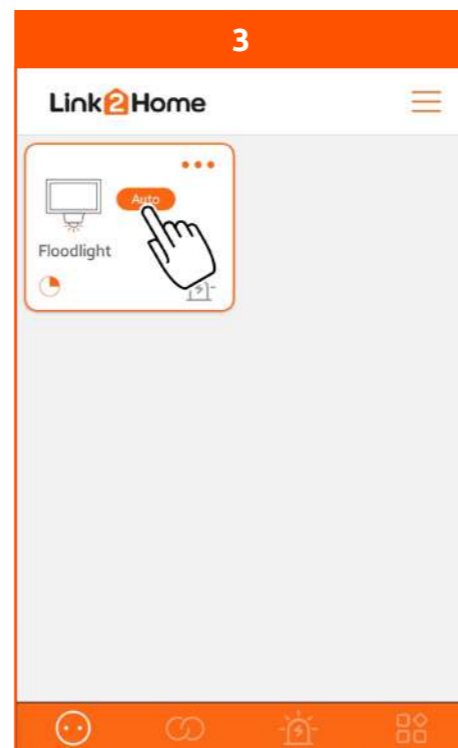

Wenn der Strahler automatisch von der Zeitschaltuhr und vom Bewegungsmelder geschaltet werden soll:
Drücken Sie die Schaltfläche so oft, bis die Betriebsart „AUTO“ angezeigt wird.
Konfigurieren Sie jetzt den Strahler. Siehe „Gerät konfigurieren“.

Gerätenamen ändern

Funktion: Dem Strahler einen eigenen Namen in der Geräteliste geben.

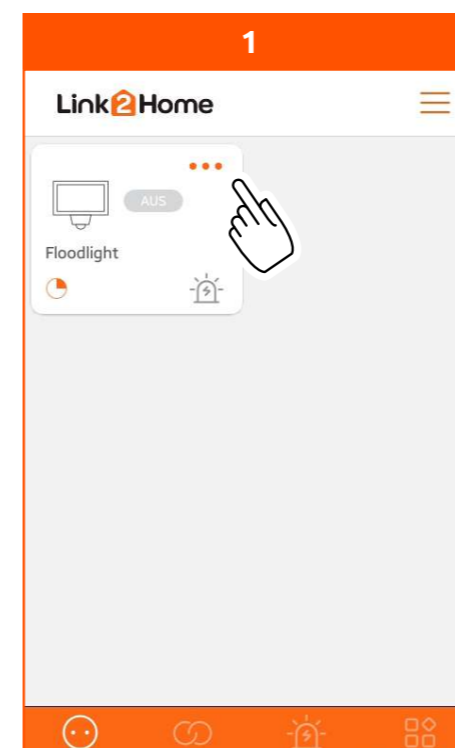

Rufen Sie die Einstellungen auf.

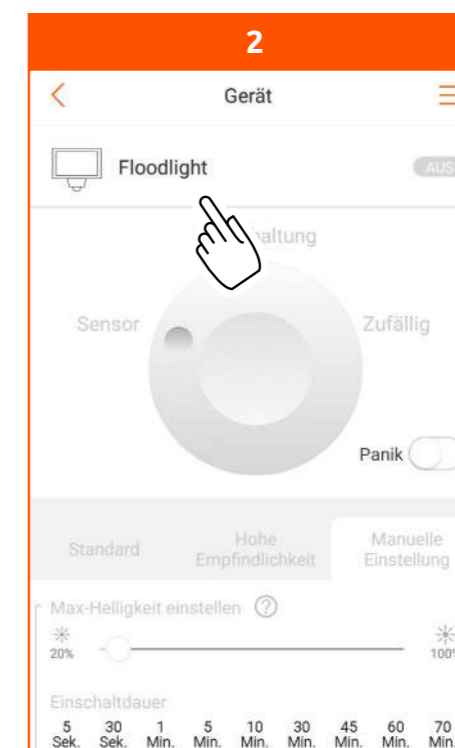

Drücken Sie auf den Gerätenamen.

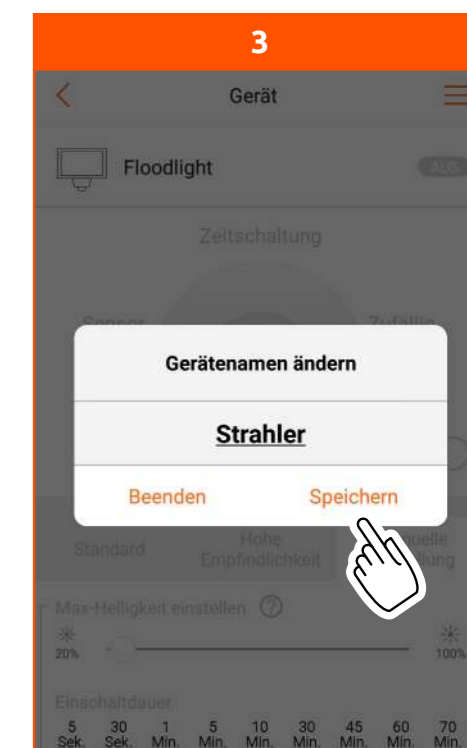

Geben Sie einen neuen Gerätenamen ein.
Speichern Sie den neuen Gerätenamen.

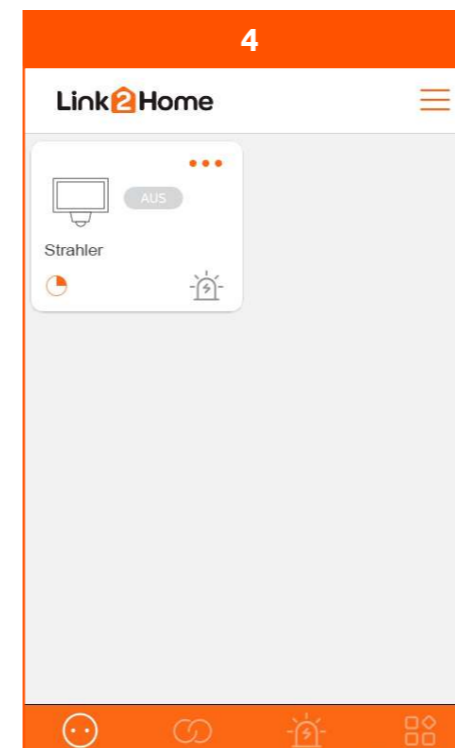

Der Strahler wird in der Geräteliste mit dem neuen Gerätenamen angezeigt.

Gerät konfigurieren

Standard-Sensorfunktion nutzen

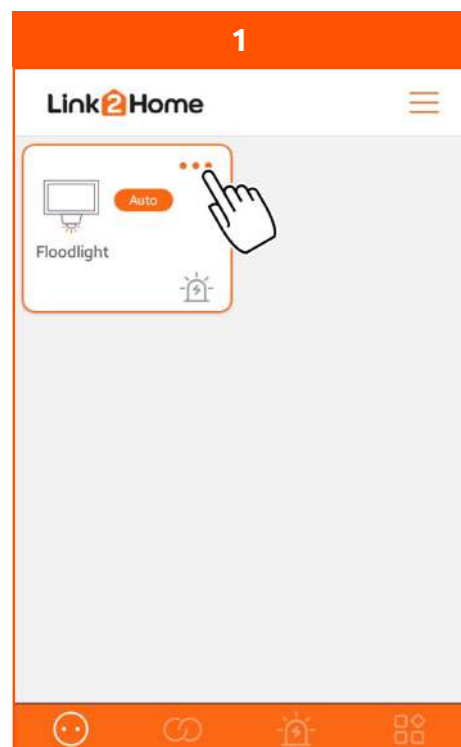

Rufen Sie die Einstellungen auf.

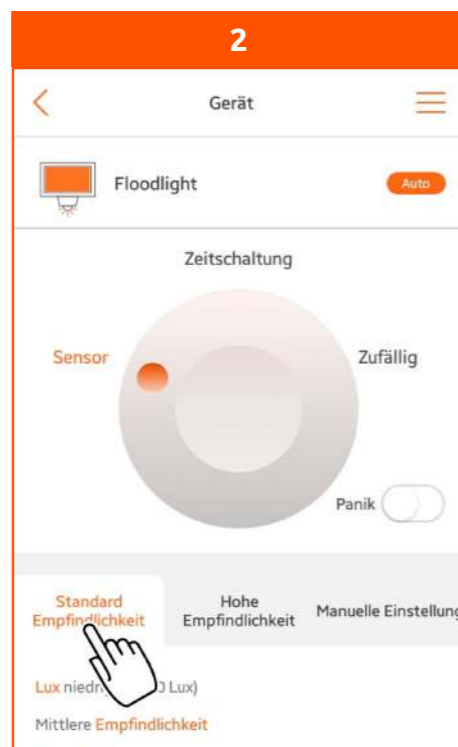

Hinweis: In der Stellung „Sensor“ wird festgelegt, nach welchen Kriterien der Bewegungsmelder den Strahler schaltet. Wenn der Bewegungsmelder auf mittlere Distanz reagieren soll: Wählen Sie die voreingestellte „Standard Empfindlichkeit“: Reaktionshelligkeit: < 10 Lux
Einschaltdauer: 1 Minute
Grundhelligkeit: aus

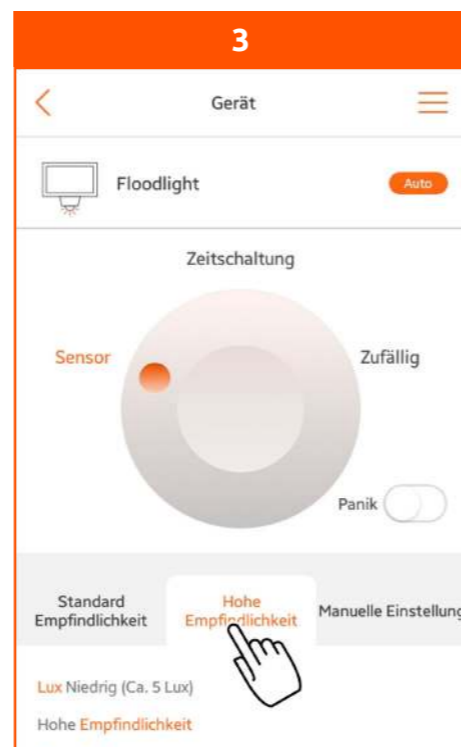

Wenn der Bewegungsmelder auf weite Distanz reagieren soll: Wählen Sie die voreingestellte „Hohe Empfindlichkeit“: Reaktionshelligkeit: < 5 Lux
Einschaltdauer: 1 Minute
Grundhelligkeit: aus

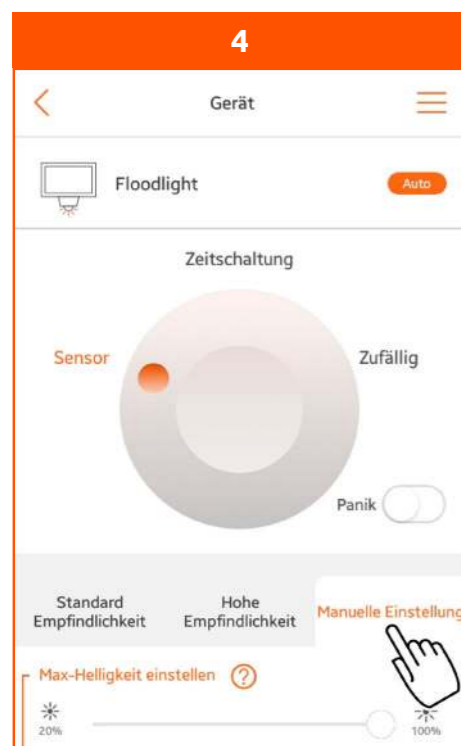

Wenn Sie den Bewegungsmelder und die Strahlerfunktionen individuell einstellen wollen: Wählen Sie „Manuelle Einstellung“. Nehmen Sie jetzt die manuellen Einstellungen vor wie nachfolgend beschrieben.

Sensorfunktionen individuell einstellen

Einstellmöglichkeiten:

- **Sensorempfindlichkeit (Sensitivität):** Legt fest, ob der Bewegungsmelder auf Annäherung aus geringer oder weiter Distanz reagieren soll.
- **Reaktionshelligkeit (Lux):** Legt fest, ob der Bewegungsmelder bei Dunkelheit, in der Dämmerung oder auch bei Tageslicht reagieren soll.
- **Einschaltdauer:** Legt fest, wie lange der Strahler nach dem Verlassen des Erfassungsbereiches nachleuchten soll.
- **Grundhelligkeit:** Legt fest, ob der Strahler unabhängig von erfassten Bewegungen permanent mit einer Grundhelligkeit leuchten soll (Orientierungslicht).

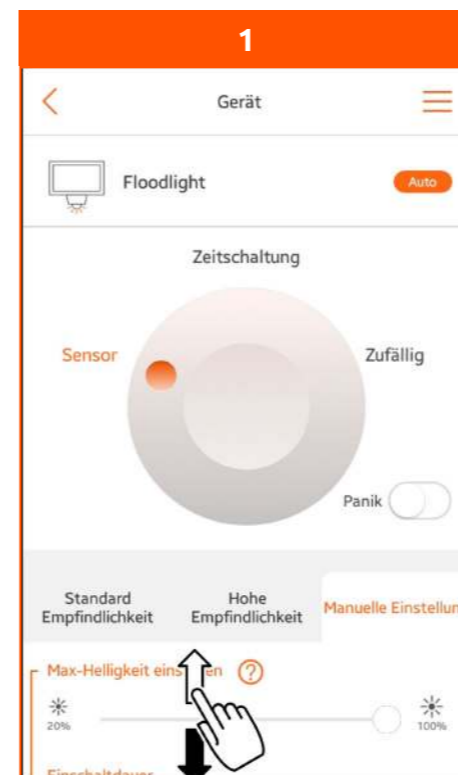

Um Einstellungen vorzunehmen: Verschieben Sie den unteren Bildschirmbereich, bis Sie die gewünschte Einstellung sehen.

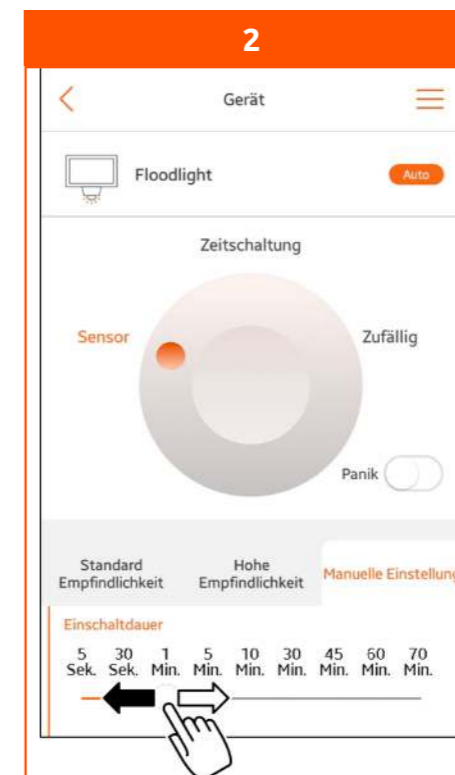

Nachleuchtdauer (Einschaltdauer): Stellen Sie ein, wie lange der Strahler nach dem Verlassen des Erfassungsbereiches nachleuchten soll.

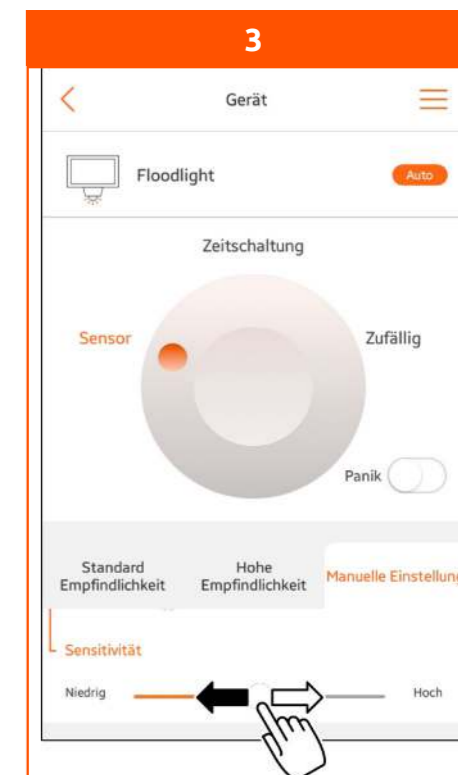

Sensitivität: Stellen Sie die Empfindlichkeit des Sensors ein (Zwischenwerte möglich).
Niedrig: Der Bewegungsmelder reagiert auf Annäherung aus geringer Distanz.
Hoch: Der Bewegungsmelder reagiert auf Annäherung aus weiter Distanz.

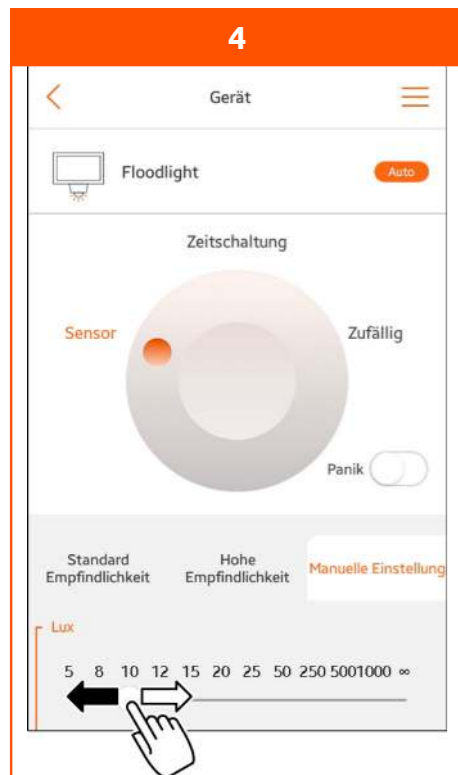

Lux:
Stellen Sie ein, bei welchen Lichtverhältnissen der Bewegungsmelder ansprechen soll (Zwischenwerte möglich).

5: Der Bewegungsmelder soll nur in der Dunkelheit ansprechen.

25: Der Bewegungsmelder soll in der Dämmerung ansprechen.

∞: Der Bewegungsmelder soll auch bei Tageslicht ansprechen.



Grundhelligkeit ein für (Std):
Stellen Sie ein, ob und wie lange der Strahler unabhängig von einer Bewegung mit einer Grundhelligkeit leuchten soll (Orientierungslicht).

Der Strahler soll mit Grundhelligkeit leuchten...

AUS gar nicht
3Std. 3 Stunden lang nach Eintritt der Dämmerung
(= eingestellter Lux-Wert)
 von Sonnenuntergang bis Sonnenaufgang



Grundhelligkeit einstellen (Lumen):
Stellen Sie die Lichtstärke der Grundhelligkeit ein (Zwischenwerte möglich).

25: Minimale Grundhelligkeit

500: Maximale Grundhelligkeit

Hinweis: Beim Erfassen einer Bewegung schaltet der Strahler auf die volle Lichtstärke. (Einstellung gemäß hinterlegtem Wert in Grundeinstellung)

Zeitschaltungen hinterlegen

Hinweis zur Speicherung der Zeitschaltungen: Da die eingestellten Zeitschaltungen über die App auf dem Gerät gespeichert werden, werden diese auch ausgeführt, wenn das Gerät nicht mit dem Netzwerk verbunden ist. Wichtig ist, dass zum Zeitpunkt der Einstellung eine Netzwerkverbindung zum Gerät besteht.



Rufen Sie die Einstellungen auf.

Drücken Sie die Wahl taste so oft, bis „Zeitschaltung“ angezeigt wird.

Drücken Sie „+“, um das erste Schaltprogramm einzustellen.

Hinweis: Ein Schaltprogramm beinhaltet eine Einschalt- und eine Ausschaltzeit.

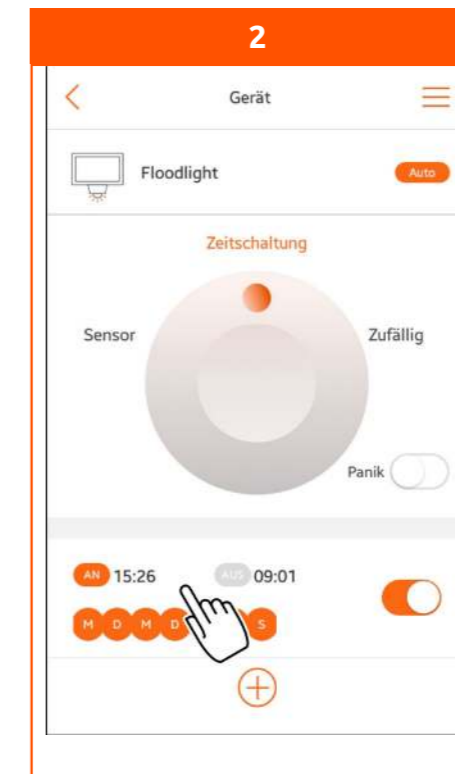
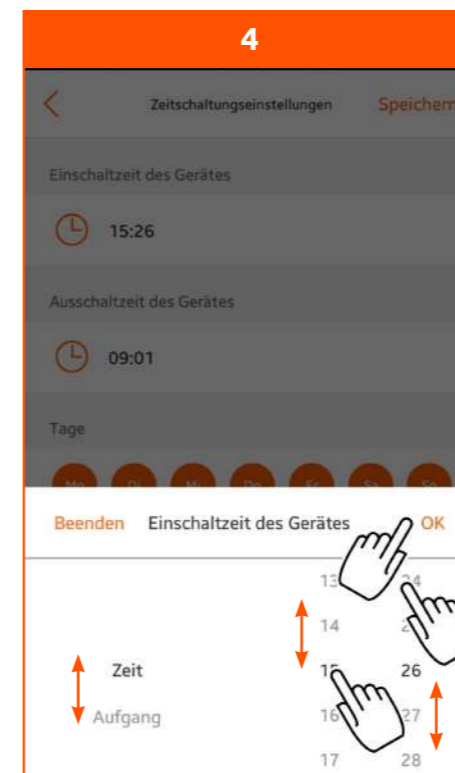

Rufen Sie das Schaltprogramm auf.

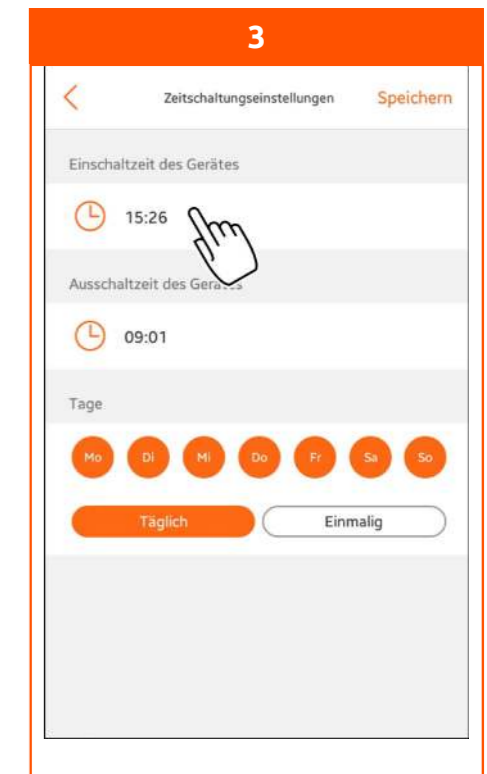

Um die Einschaltzeit zu ändern:
Drücken Sie auf „Einschaltzeit des Gerätes“.

Um die Einschaltzeit einzustellen:
Wählen Sie die Stunde (linke Spalte) und die Minute (rechte Spalte).
Oder: Wählen Sie „Untergang“ für das Einschalten bei Sonnenuntergang.
Drücken Sie „OK“.
Die Einschaltzeit ist eingestellt.
Stellen Sie die Ausschaltzeit genauso ein.
Für das Ausschalten bei Sonnenaufgang wählen Sie „Aufgang“.

Sie können auch einstellen, ob die Leuchte eine bestimmte Zeit vor oder nach Sonnenauf- und -untergang geschaltet werden soll. Dies kann zwischen 15 und 120 Minuten sein.

Hinweis zu Aufgang und Untergang:
Die angezeigte Zeit richtet sich nach der Zeitzone, in der Sie sich zum Zeitpunkt der Einstellung aufhalten. Die aktuelle Zeitzone können Sie unter „weitere Einstellungen“ und „Persönliche Informationen“ einsehen.

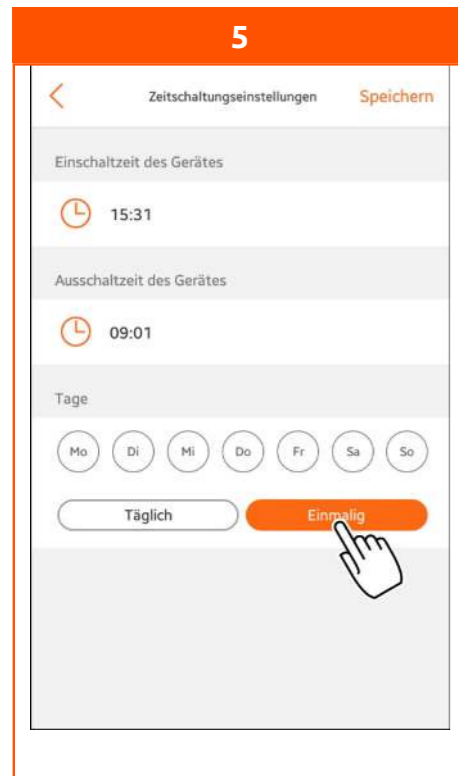

Legen Sie fest, ob die eingestellten Schaltzeiten täglich oder nur an bestimmten Tagen gelten sollen:
 Täglich: Die Schaltzeiten gelten an allen Tagen.
 Einmalig: Markieren Sie die Tage, an denen die Schaltzeiten gelten sollen.
 Hinweis: Die markierten Tage werden farbig hervorgehoben.

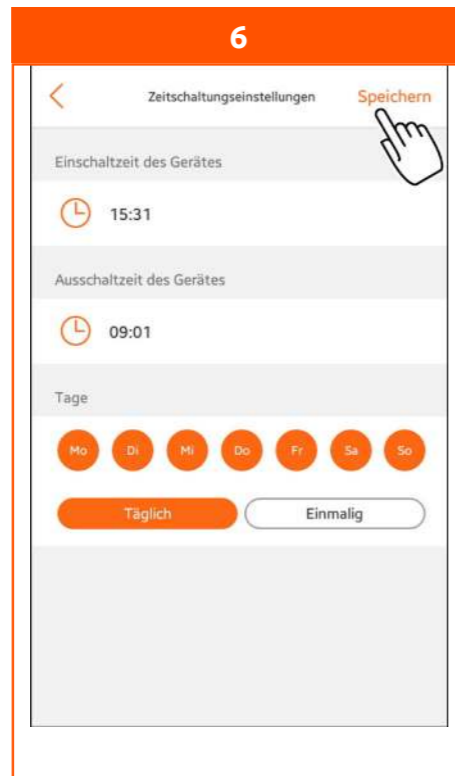

Speichern Sie die Einstellungen. Das erste Schaltprogramm ist eingestellt.



Jetzt können Sie zusätzliche Schaltprogramme einstellen. Es können insgesamt bis zu 10 Schaltprogramme eingestellt werden.

Drücken Sie „+“.

Stellen Sie die Einschaltzeiten und Ausschaltzeiten wie zuvor beschrieben ein.
Wichtig: Achten Sie darauf, keine Zeitüberschneidungen mit anderen Schaltprogrammen einzustellen!

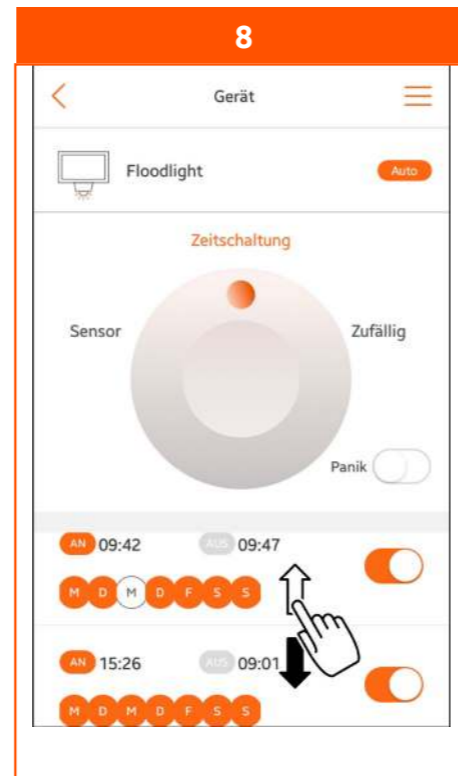

Ergebnis: Das Schaltprogramm ist der Liste hinzugefügt.

Wenn die Liste viele Schaltprogramme enthält und nicht vollständig angezeigt wird:

Verschieben Sie die Liste, um alle Schaltprogramme zu sehen.

Schaltprogramm vorübergehend deaktivieren

Ein deaktiviertes Schaltprogramm wird von der Zeitschaltuhr ignoriert, bis es wieder aktiviert wird.

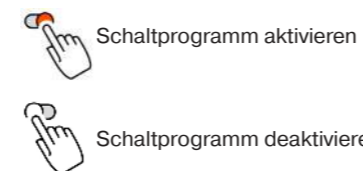

Schaltprogramm löschen

Wenn Sie ein Schaltprogramm nicht mehr verwenden wollen:



Löschen Sie das Schaltprogramm, indem Sie es nach links aus dem Bildschirm herauschieben. Bestätigen Sie das Löschen.

Zufallsfunktion aktivieren

Die Zufallsfunktion dient der Anwesenheits-Simulation, z. B. im Urlaub. Funktionen:

- Der Strahler wird nach dem Zufallsprinzip mehrmals täglich ein- und ausgeschaltet.
- Der Strahler leuchtet wie im Kapitel „Grundeinstellungen vornehmen“ eingestellt.
- Der Bewegungsmelder ist außer Funktion.

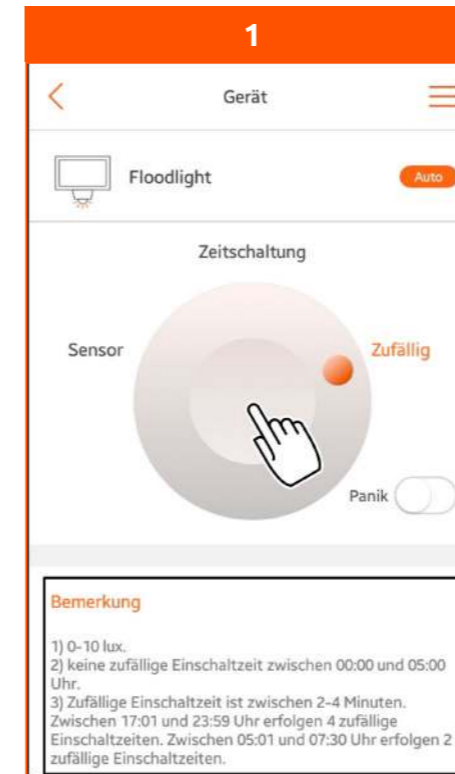

Drücken Sie die Wahltaste so oft, bis „Zufällig“ angezeigt wird. Unter „Bemerkung“ werden die Details des Zufallsprinzips angezeigt.

Alarmfunktion nutzen

Funktion: Sobald der Bewegungsmelder eine Bewegung erfasst, sendet das Gerät eine Mitteilung auf Ihr Mobiltelefon und/oder an Ihre E-Mail-Adresse.

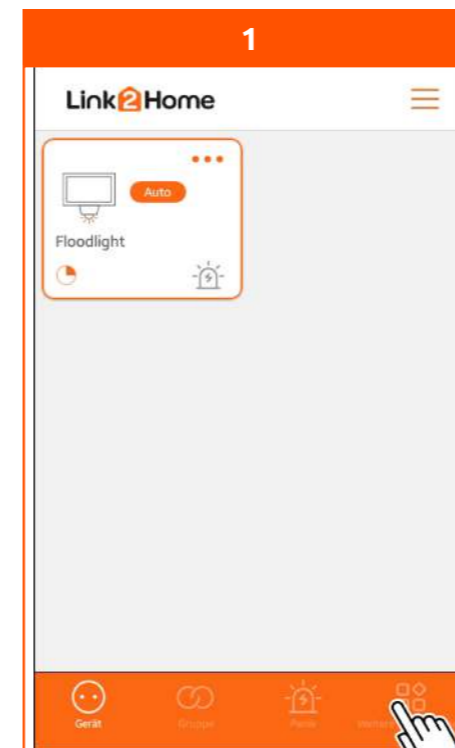

Um die Alarmfunktion nutzen zu können, muss in den „Grundeinstellungen“ der „Alarm Modus“ eingeschaltet sein. Siehe „Gerät benutzen | Grundeinstellungen vornehmen“ Bild 7. Rufen Sie „Weitere Einstellungen“ auf.

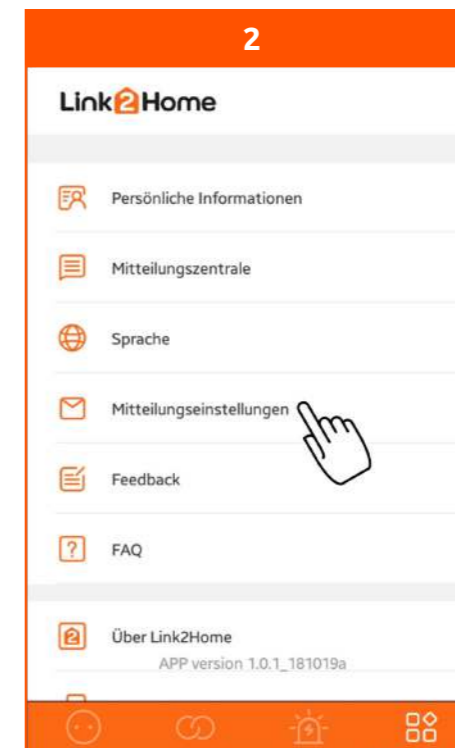

Wählen Sie „Mitteilungseinstellungen“.

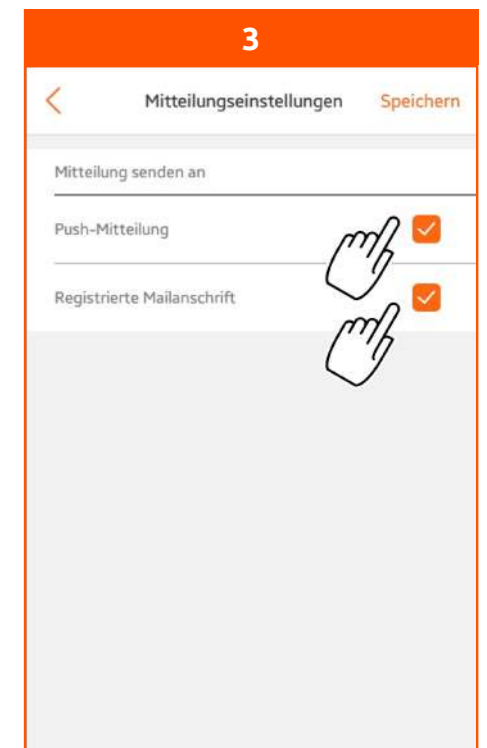

Wählen Sie, wohin die Mitteilungen gesendet werden sollen.

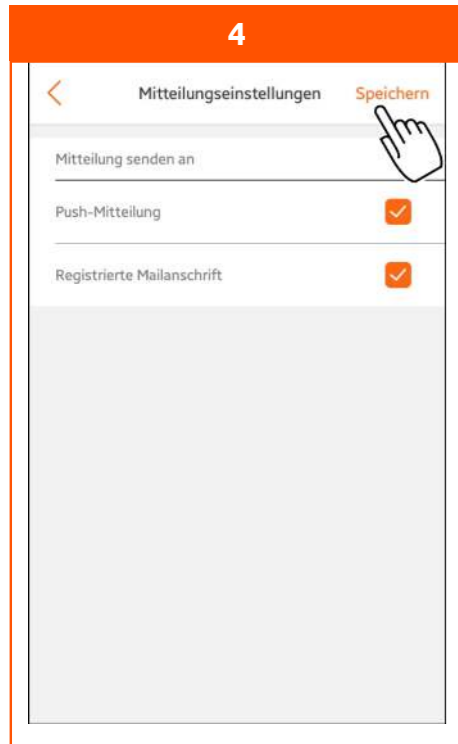

Drücken Sie „Speichern“.

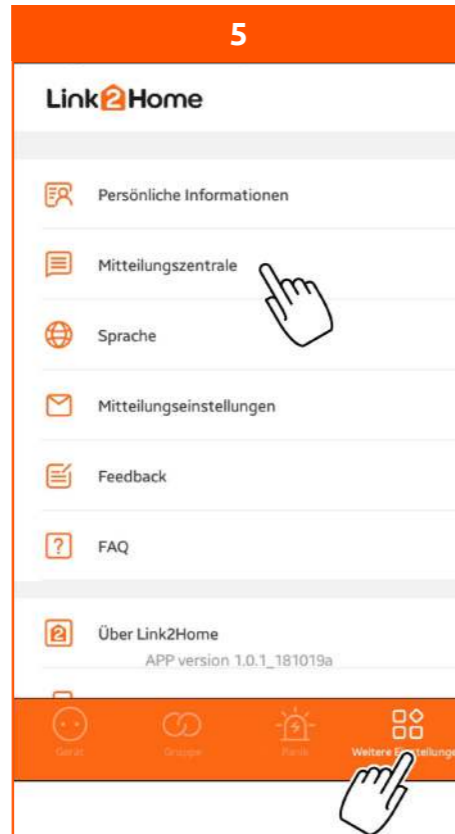

Um vorhandene Mitteilungen anzusehen:
Öffnen Sie unter „Weitere Einstellungen“ die
„Mitteilungszentrale“.

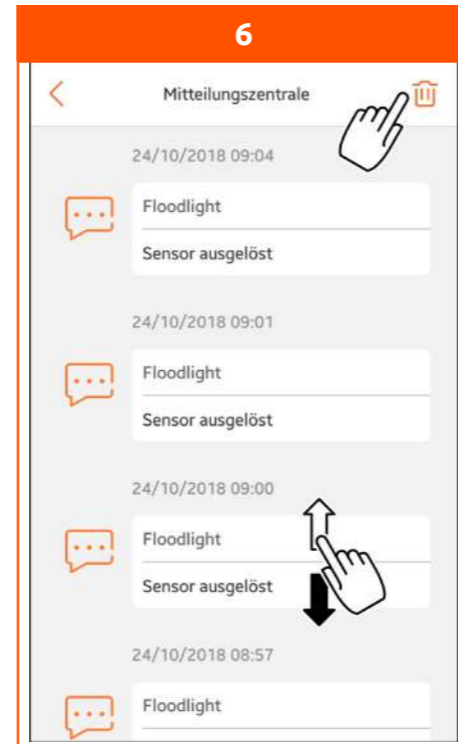

Die Liste zeigt die Mitteilungen mit Angaben
zum Datum, zur Uhrzeit und zur Aktivität.
Wenn die Liste umfangreich ist und nicht
vollständig angezeigt wird:
Verschieben Sie die Liste, um weitere Einträge
zu sehen.
Um Mitteilungen aus der Liste zu löschen:
Drücken Sie „Löschen“.

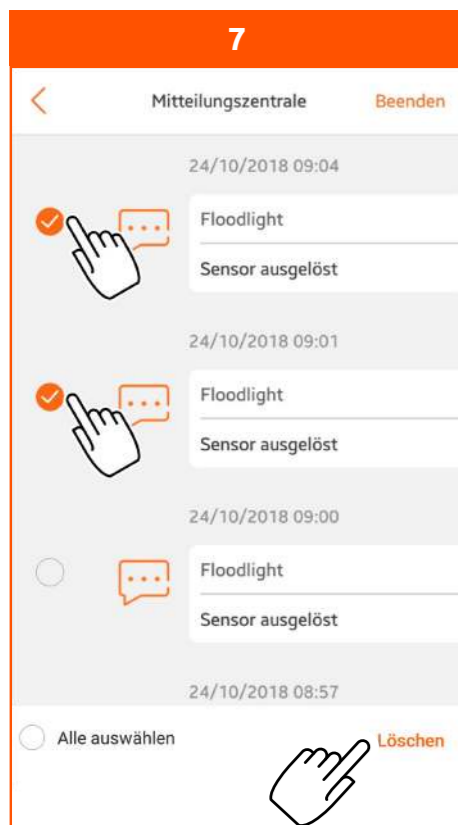

Markieren Sie die Mitteilungen, die gelöscht
werden sollen. Setzen Sie den Haken bei „Alle
auswählen“, werden alle Mitteilungen markiert.
Drücken Sie „Löschen“.

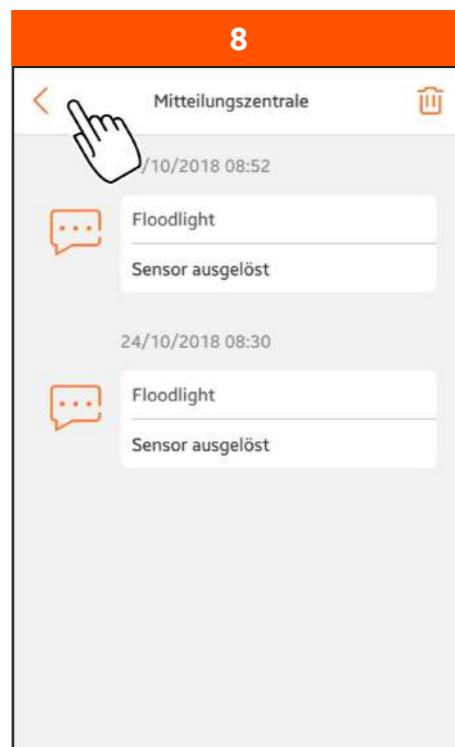

Springen Sie zum letzten Bildschirm zurück.

Panikfunktion nutzen

Panikfunktion des Strahlers

Funktion:

Durch Aktivieren der Panikfunktion wird der Strahler in einen Blinkmodus versetzt (1 Sekunde an, 1 Sekunde aus).
Hinweis: Das Ausschalten des Strahlers deaktiviert auch die Panikfunktion.

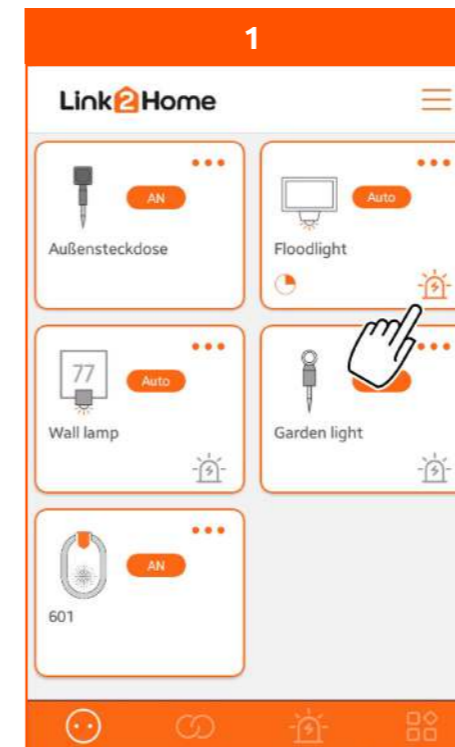

Panikfunktion einschalten: Drücken Sie das
„Panik“-Symbol.
Panikfunktion ausschalten: Drücken Sie das
„Panik“-Symbol erneut.



Öffnen des Gerätemenüs.
Hierüber kann ebenfalls die Panikfunktion für
dieses Gerät ein- und ausgeschaltet werden.

Panikfunktion von Gerätegruppen

Funktion: Mehrere Geräte mit Panikfunktion zu einer Gruppe zusammenfassen. Die Panikfunktion aller gruppierten Geräte zugleich einschalten bzw. ausschalten.



Wählen Sie unter „Panik“ „Gerät hinzufügen“.

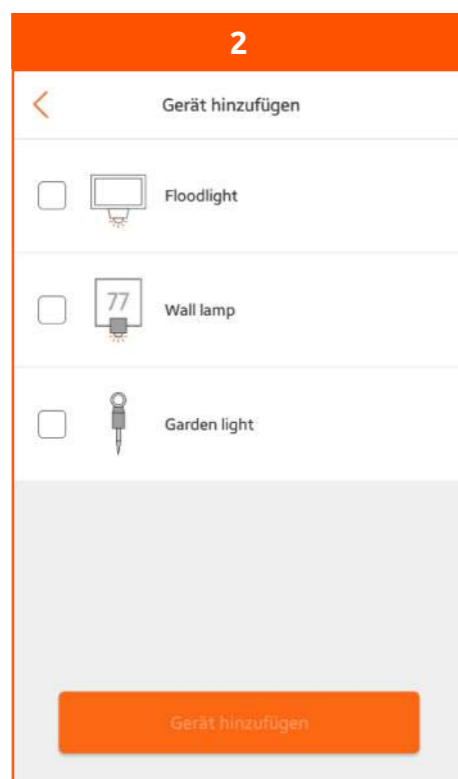

Alle verfügbaren Geräte mit Panikfunktion werden angezeigt.

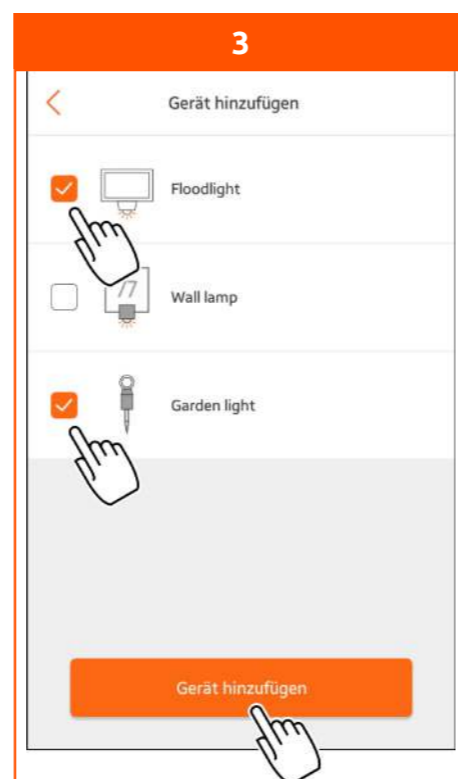

Wählen Sie die Geräte, die Sie gruppieren wollen. Drücken Sie „Gerät hinzufügen“.



Um die Panikfunktion aller gruppierten Geräte zugleich einzuschalten: Drücken Sie „Alle AN“. Um die Panikfunktion aller gruppierten Geräte zugleich auszuschalten: Drücken Sie „Alle AUS“.

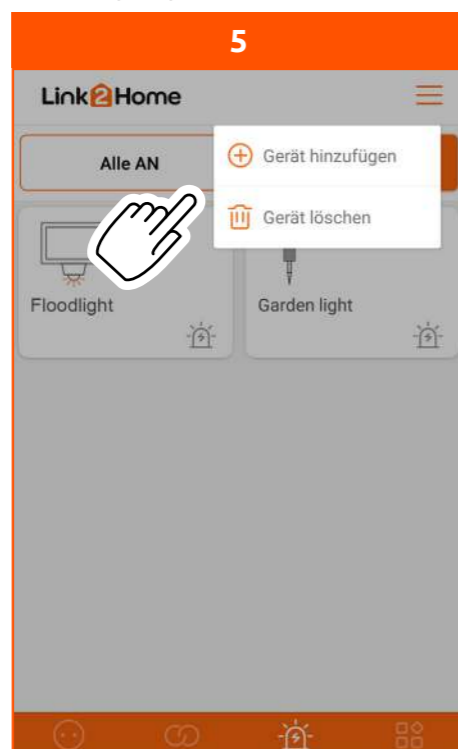

Im Menü der Panikgruppe können Sie:
- ein weiteres Gerät hinzufügen. Bestätigen Sie durch Drücken auf „Gerät hinzufügen“.
- ein Gerät aus der Gruppe löschen. Bestätigen Sie durch Drücken auf „Gerät löschen“.

Funktionstest durchführen

Mit dieser Funktion können Sie den Erfassungsbereich des Bewegungsmelders testen, um ihn ggf. zu korrigieren. Während des Funktionstests schaltet das Gerät auf folgende Test-Eigenschaften:

- Der Bewegungsmelder ist auf höchste Empfindlichkeit eingestellt.
- Der Bewegungsmelder reagiert bei Tageslicht.
- Der Strahler leuchtet für 1 Sekunde bei Erfassen einer jeden Bewegung.

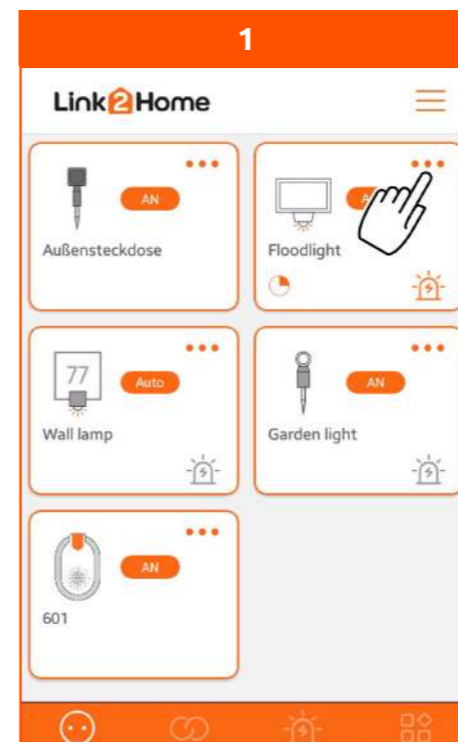

Rufen Sie die Einstellungen auf.

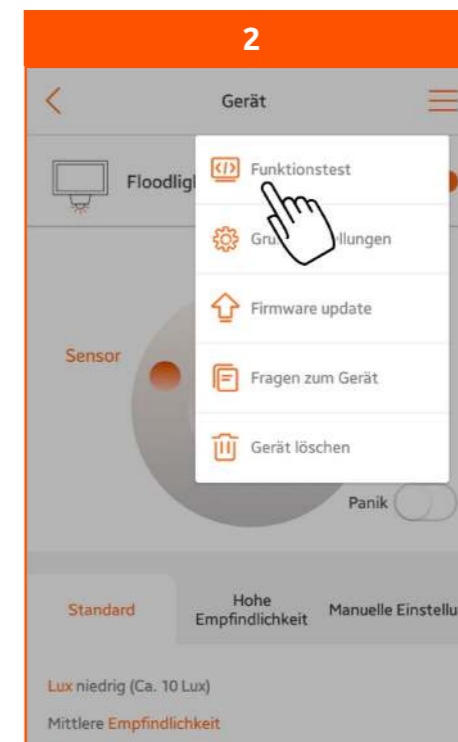

Wählen Sie „Funktionstest“.

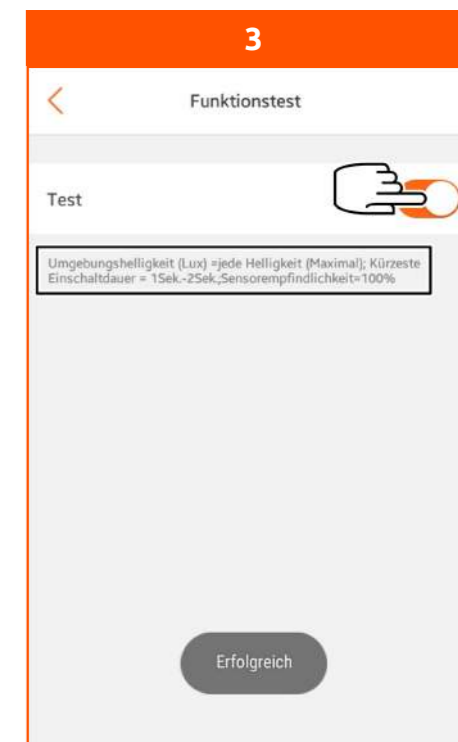

Die Test-Eigenschaften des Geräts werden angezeigt. Um den Funktionstest zu starten: Schalten Sie „Test“ ein. Nähern Sie sich jetzt aus verschiedenen Richtungen und Entfernungen, um die Reaktionen des Bewegungsmelders zu testen.

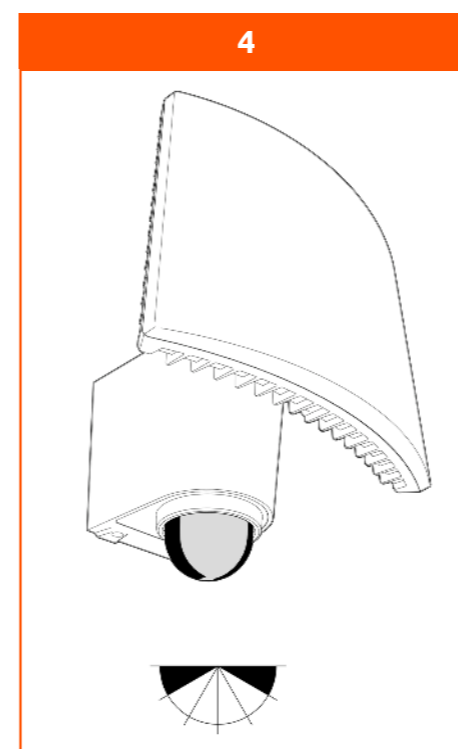

Wenn Sie den Erfassungsbereich des Bewegungsmelders einschränken wollen: Kleben Sie einzelne Segmente des Sensors mit schwarzem Klebeband ab.

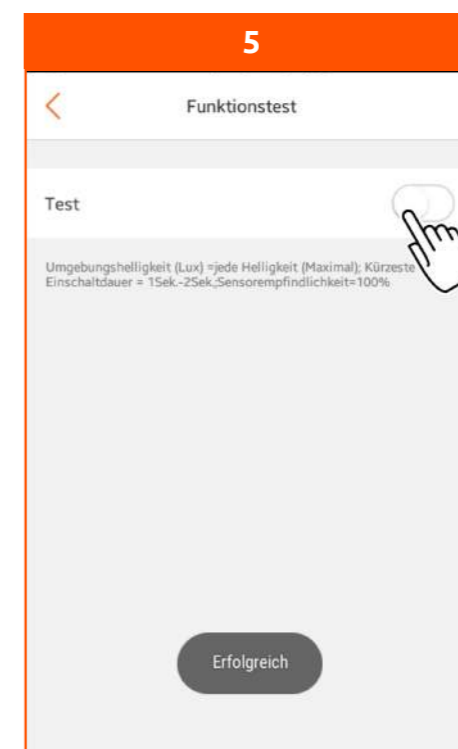

Um den Funktionstest zu beenden: Schalten Sie „Test“ aus.

Hinweis:
Die Testfunktion schaltet sich nach 60 Sekunden automatisch ab. Sollten Sie die Testfunktion darüber hinaus nutzen wollen, bitte den Schiebeschalter Aus- und wieder Einschalten.

Firmware-Update durchführen

Funktion: Die ins Gerät eingebettete Betriebssoftware auf den neuesten Stand bringen. Dadurch werden eventuelle Fehlfunktionen beseitigt, und es können neue Funktionen verfügbar werden. Es kann immer nur ein Gerät aktualisiert werden. Eine Mehrfachauswahl ist nicht möglich.

Automatisches Update



Wenn diese Meldung angezeigt wird, hat das System ein Update gefunden. Drücken Sie auf die Meldungszeile und folgen Sie den weiteren Anweisungen auf dem Bildschirm.

Manuelles Update

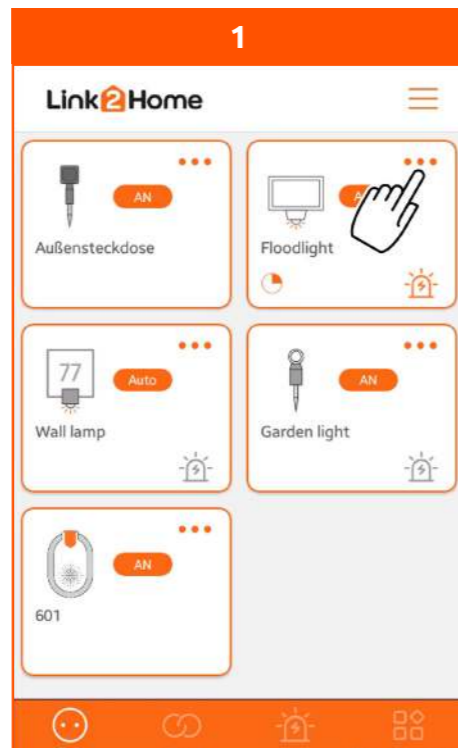

Wenn keine Update-Meldung angezeigt wird, können Sie manuell nach einem Update suchen. Rufen Sie die Einstellungen auf.

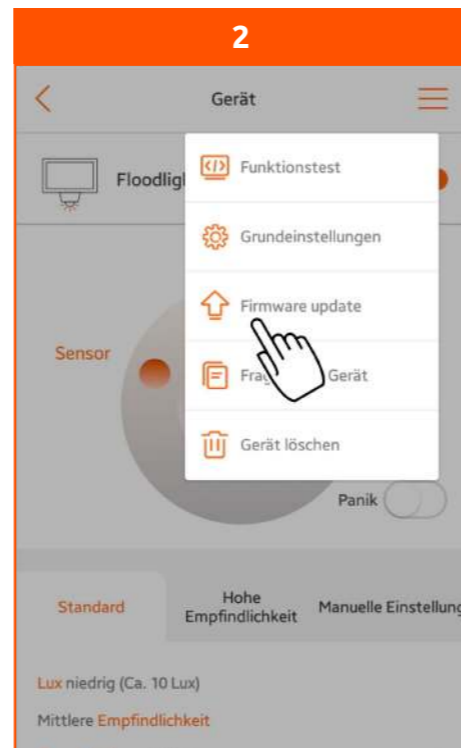

Wählen Sie „Firmware update“. Die Anzeige der aktuellen Firmware kann einige Sekunden dauern.

Fragen zum Gerät stellen

Funktion: Eine Frage zum Gerät per E-Mail an den Service senden. Sie bekommen innerhalb weniger Tage eine Antwort an Ihre E-Mail-Adresse.

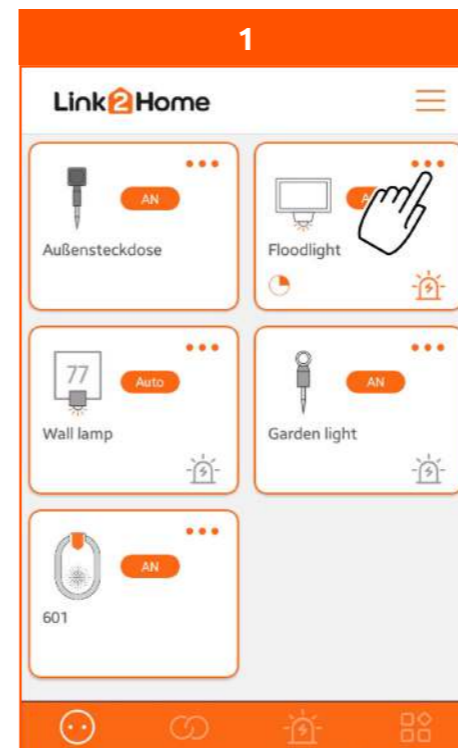

Rufen Sie die Einstellungen auf.

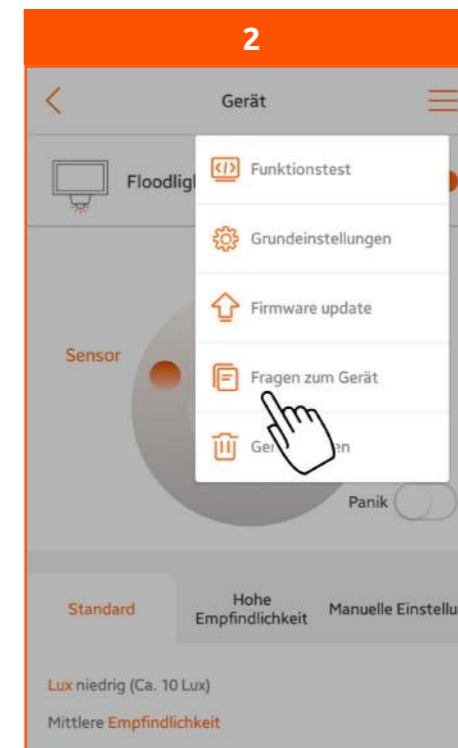

Wählen Sie „Fragen zum Gerät“.

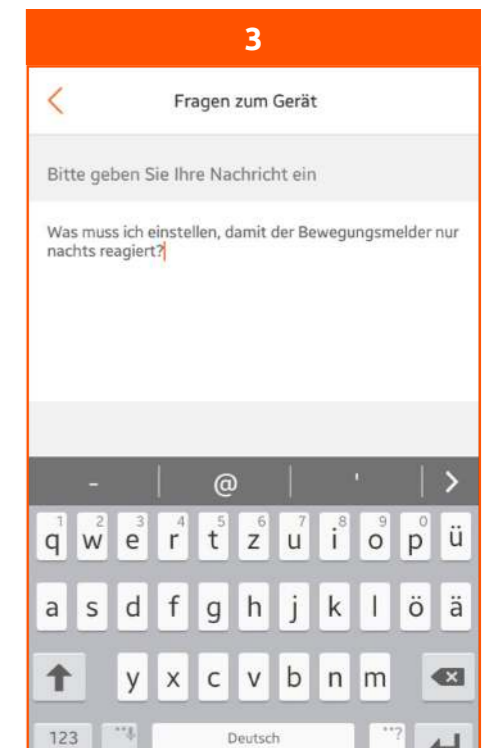

Geben Sie ein:
• Ihre Frage zum Gerät



Wenn angezeigt wird: „Sie haben die aktuelle Firmware Version“, ist kein Update verfügbar. Springen Sie zum letzten Bildschirm zurück.

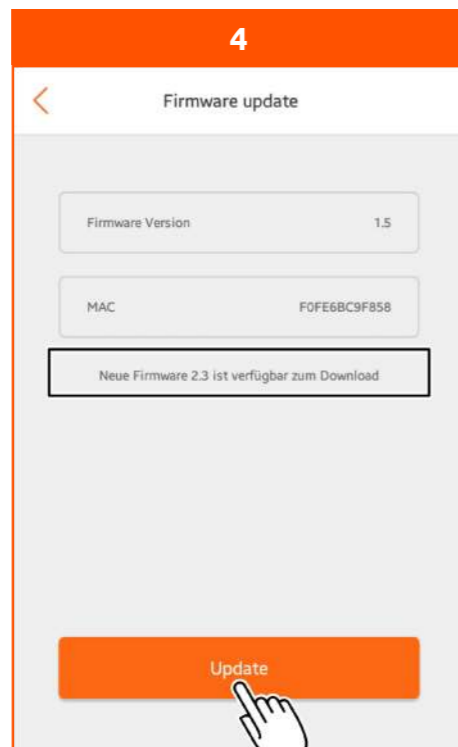

Wenn angezeigt wird: „Neue Firmware ... ist verfügbar zum Download“: Starten Sie das Update. Bestätigen Sie die Abfrage mit „OK“.

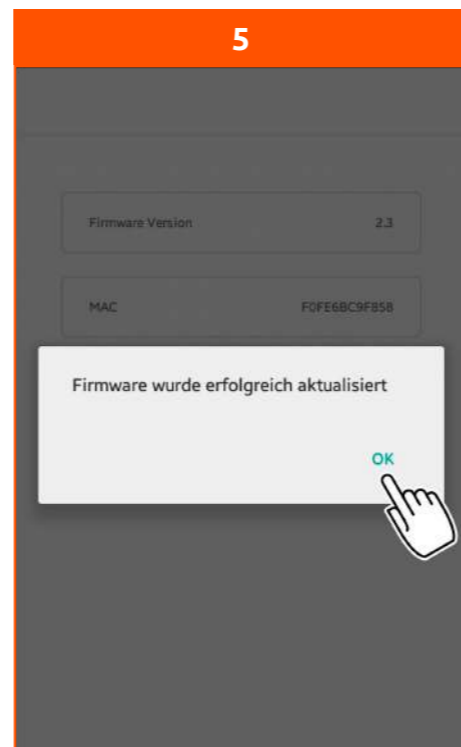

Nach dem Update:
Bestätigen Sie die Erfolgsmeldung mit „OK“.



Drücken Sie „Senden“. Folgen Sie den weiteren Anweisungen auf dem Bildschirm.

Anschließend gelangen Sie zu Ihrem auf dem Smartphone hinterlegten E-Mail-Account. Hier können Sie, bei Bedarf, noch weitere Informationen hinzufügen (z.B. die Marke Ihres WiFi Routers).

Gerät löschen

Funktion: Ein Gerät aus der Geräteliste löschen, wenn es nicht mehr verwendet werden soll.

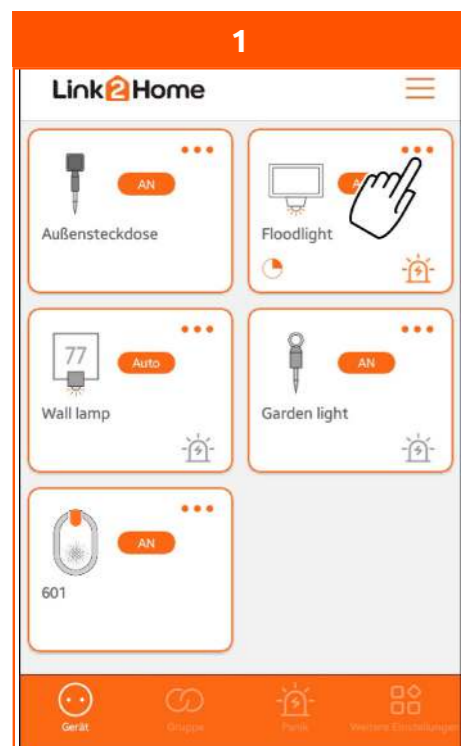

Rufen Sie die Einstellungen auf.

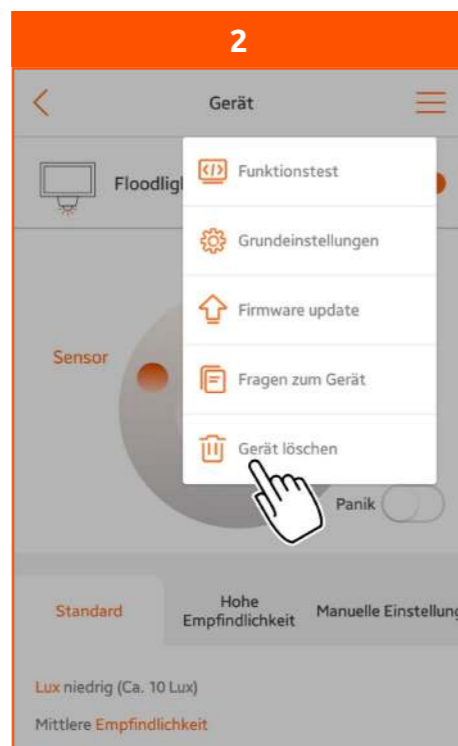

Wählen Sie „Gerät löschen“.

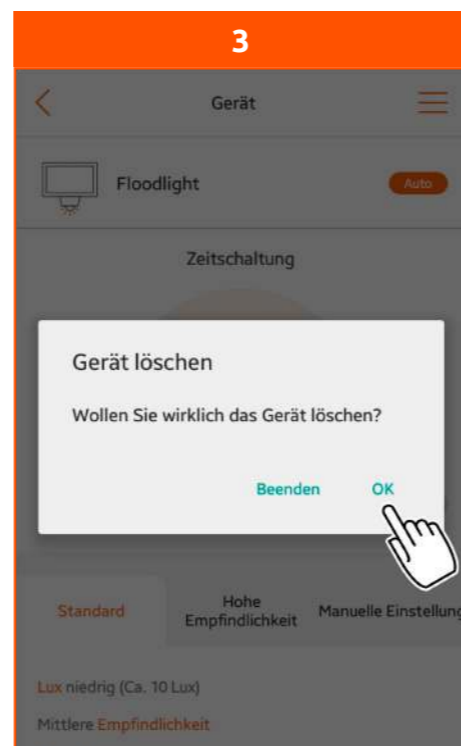

Bestätigen Sie die Abfrage mit „OK“.

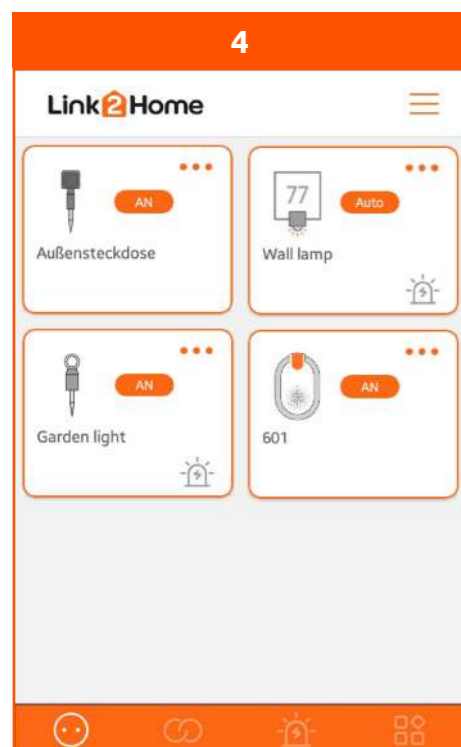

Das Gerät ist aus der Geräteliste gelöscht. Wenn sie das Gerät wieder verwenden wollen: Melden Sie das Gerät neu an. Siehe „Gerät anmelden“.

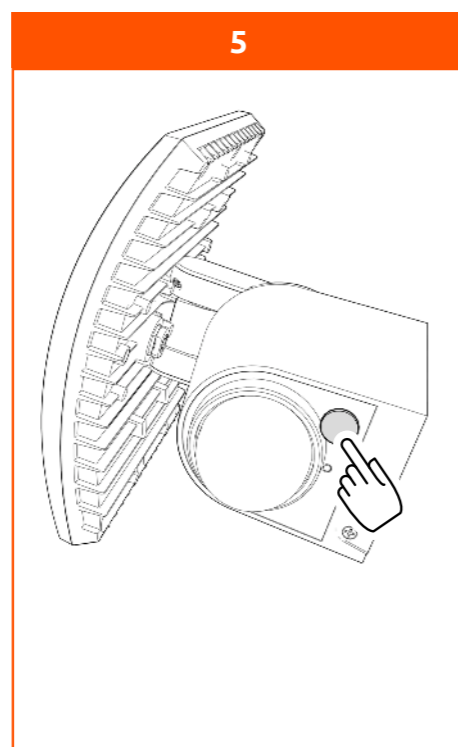

Alternative:
Drücken Sie am Gerät den Link2Home-Funktionstaster 10 Sekunden lang. Das Gerät ist aus der Geräteliste gelöscht.

Weitere Einstellungen

Persönliche Informationen

- Anzeige Ihrer Account-Informationen
- Anzeige Ihrer aktuellen Zeitzone
- Möglichkeit, Ihr Passwort zu ändern
- Möglichkeit, Ihren kompletten Account zu löschen

Hinweis: Sie können danach keine Gerätebedienungen mehr vornehmen.

Mitteilungszentrale

Hier werden Ihnen eingegangene Nachrichten angezeigt. Z.B. Servermitteilungen, Änderungen/Anpassungen von Gerätefunktionen.

Sprache

Hier können Sie zwischen den Sprachen Deutsch und Englisch wählen. Bitte bestätigen Sie Ihre Auswahl mit „Speichern“.

Mitteilungseinstellungen

Hier können Sie auswählen, auf welchem Wege Sie Nachrichten erhalten wollen. Push-Mitteilung: Sie erhalten eine Benachrichtigung über die App auf Ihr Smartphone. Registrierte E-Mail-Anschrift: Sie erhalten eine Benachrichtigung auf die hinterlegte E-Mail-Adresse, welche Sie während der Registrierung eingegeben haben. Hinweis: Achten Sie darauf, dass Sie eine gültige E-Mail-Adresse eingegeben haben, da Sie sonst keine Benachrichtigung erhalten werden.

Feedback

Über diese Funktion können Sie uns gerne Anmerkungen oder Fragen rund um Ihr Produkt und Link2Home schicken. Durch Drücken auf die Menübalken (☰), in der rechten oberen Ecke, gelangen Sie in die Übersicht aller von Ihnen verfassten Feedback-Nachrichten. Durch Drücken auf eine einzelne Nachricht können Sie detaillierte Informationen zu dieser Feedback-Nachricht aufrufen.

FAQ

Hier finden Sie Antworten zu häufig gestellten Fragen. Sollten Sie eine Frage haben, so lesen Sie sich bitte zunächst die FAQ's durch. Eventuell wird Ihnen Ihre Frage bereits dadurch beantwortet.

Über Link2Home

Hier finden Sie eine kurze Erläuterung zu Link2Home und haben die Möglichkeit, sich die Datenschutzerklärungen und Servicebedingungen anzeigen zu lassen.

Log Out

Über diese Funktion können Sie sich von Ihrem Account abmelden. Bestätigen Sie Ihre Abmeldung durch Drücken auf „Log Out“.

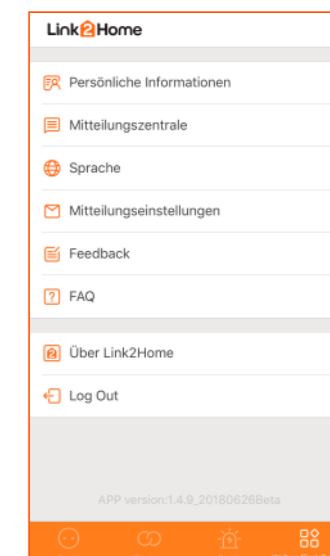

Erläuterung Bedientaste und LED-Blinkverhalten

Knopf drücken für	LED	Bedeutung
≤ 1 Sek.	LED An	- Gerät kann an- oder ausgeschaltet werden - Nach erfolgreicher Einrichtung des Gerätes
3 Sek. – 6 Sek.	LED blinkt schnell (mehrmals pro Sekunde)	- Das Gerät befindet sich im Verbindungsmodus - Folgen Sie der Beschreibung „Einrichten des WiFi-Gerätes“ - Wenn die Einrichtung erfolgreich war, wird die LED dauerhaft an oder aus sein (je nach aktuellem Schaltzustand)
≥ 10 Sek.	LED blinkt schnell (mehrmals pro Sekunde)	- Es wird ein Reset des Gerätes durchgeführt - Gerät wird aus der Geräteliste entfernt
-	LED blinkt langsam (ca. 1x pro Sekunde)	- Das Gerät sucht das aktuelle WiFi-Netzwerk

Link2Home in Amazon Alexa einbinden

Sie können dieses Produkt auch per Sprache über Amazon Alexa steuern.

- Öffnen Sie die Amazon Alexa-App
- Wählen Sie im Menü den Punkt „Skills und Spiele“
- Suchen Sie nach dem „Link2Home“-Skill und aktivieren Sie diesen
- Geben Sie im folgenden Anmeldedialog Ihren Link2Home-Benutzername und Ihr Passwort ein
- Ihre Link2Home-Geräte sind jetzt mit Amazon Alexa verknüpft
- Die Geräte sind unter dem Menüpunkt „Geräte“  in der Amazon Alexa-App zu finden



Weitere Einrichtungs- oder Bedienungshinweise können Sie der Gebrauchsanweisung Ihres Amazon Alexa Produktes entnehmen. Bitte beachten Sie, dass es sich bei der Einrichtung um die Vorgehensweise zum Stand der Drucklegung handelt. Bei Problemen oder Abweichungen können Sie sich zusätzlich über die Gerätebeschreibungen des Herstellers Ihres Sprachassistenten informieren.

Link2Home in Google Home einbinden

Sie können dieses Produkt auch per Sprache über Google Home steuern.

- Öffnen Sie die Google Home-App
- Wählen Sie im Menü den Punkt „Konto“
- Tippen Sie „+“ „Gerät einrichten“ und anschließend auf „Du hast bereits Geräte eingerichtet?“
- Geben Sie über die Lupe in das Suchfenster „Link2Home“ ein
- Geben Sie im folgenden Anmeldedialog Ihren Link2Home-Benutzername und Ihr Passwort ein
- Ihre Link2Home-Geräte sind jetzt mit Google Home verknüpft
- Die Geräte sind unter dem Menüpunkt „Zuhause“ in der Google Home-App zu finden



Weitere Einrichtungs- oder Bedienungshinweise können Sie der Gebrauchsanweisung Ihres Google Home Produktes entnehmen. Bitte beachten Sie, dass es sich bei der Einrichtung um die Vorgehensweise zum Stand der Drucklegung handelt. Bei Problemen oder Abweichungen können Sie sich zusätzlich über die Gerätebeschreibungen des Herstellers Ihres Sprachassistenten informieren.

Reinigung

- Lassen Sie den Strahler ausreichend abkühlen!
- Zur Reinigung nur ein trockenes oder leicht feuchtes, fusselfreies Tuch, eventuell ein mildes Reinigungsmittel verwenden!
Keine scheuer- oder lösungsmittelhaltigen Reinigungsmittel anwenden!
- Niemals zur Reinigung abspritzen oder einen Dampfdruckreiniger verwenden, dabei können Isolierungen und Dichtungen beschädigt werden!

Wartung

- Bei beschädigten Schutzscheiben, lassen Sie diese durch eine Fachkraft ersetzen.
- Entfernen Sie sofort alle Verschmutzungen am Gehäuse oder der Schutzscheibe, da diese zu Überhitzungen führen können.
- Alle Bauteile sind regelmäßig auf Beschädigungen zu überprüfen. Mit beschädigten Bauteilen am Gerät, darf dieses nicht weiter betrieben werden.

Reparieren

Lassen Sie einen defekten Strahler nur von einer Elektro-Fachkraft reparieren. Nehmen Sie keine eigenmächtigen Reparaturversuche vor.

WEEE-Entsorgungshinweis

Gebrauchte Elektro- und Elektronikgeräte dürfen gemäß europäischer Vorgaben nicht mehr zum unsortierten Abfall gegeben werden. Das Symbol der Abfalltonne auf Rädern weist auf die Notwendigkeit der getrennten Sammlung hin. Helfen auch Sie mit beim Umweltschutz und sorgen dafür, dieses Gerät, wenn Sie es nicht mehr nutzen, in die hierfür vorgesehenen Systeme der Getrenntsammlung zu geben.
RICHTLINIE 2012/19/EU DES EUROPÄISCHEN PARLAMENTS UND DES RATES vom 04. Juli 2012 über Elektro- und Elektronik-Altgeräte.





Service

Haben Sie Fragen zu unserem Produkt oder eine Beanstandung, dann informieren Sie sich bitte im Internet unter www.rev.de über die Kontaktaufnahme und Retourenabwicklung oder senden eine E-Mail an service@rev.de.
Wir weisen darauf hin, dass wir keine Sendungen ohne Retourennummer bearbeiten können und deren Annahme verweigern müssen.



REV Ritter GmbH

Frankenstr. 1-4 • D-63776 Mömbris • www.rev.de
E-Mail: service@rev.de •   Service-Telefon: 00800 5000 27 35*
*kostenfreie Service-Rufnummer, Mobilfunkpreise abweichend