



© EAL GmbH, 12021, 10.2020

**(D)** Art.-Nr.: 12021  
**BASIC PLUS Relingträger**  
Bedienungsanleitung ..... 4

**(FR)** Réf. 12021  
**BASIC PLUS Rails de toit**  
Manuel de l'opérateur ..... 6

**(GB)** Article number 12021  
**BASIC PLUS Railing rack**  
Operating instructions ..... 5

**(I)** Cod. art. 12021  
**BASIC PLUS Portapacchi per mancorrente**  
Istruzioni per l'uso ..... 7

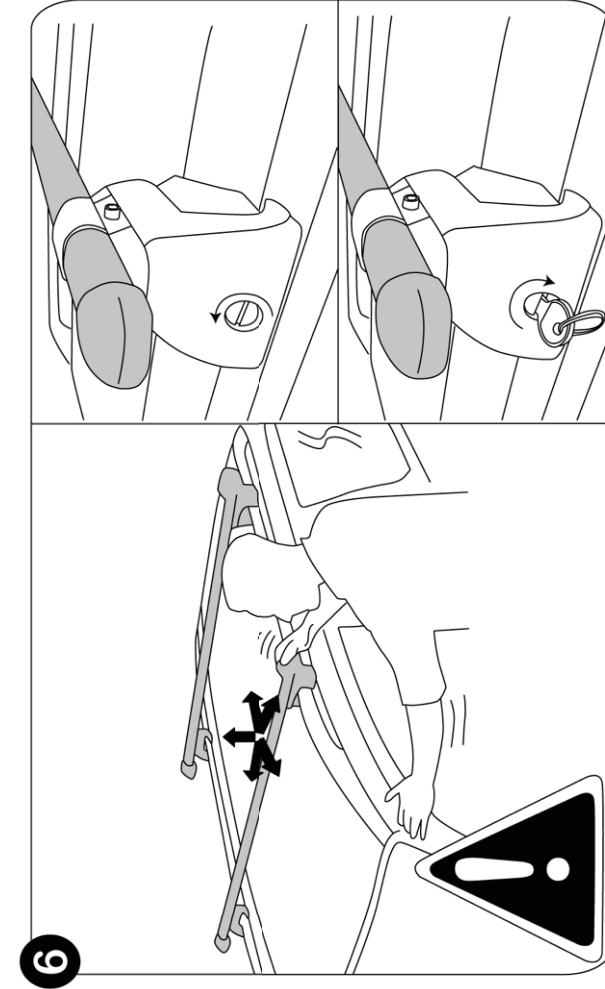
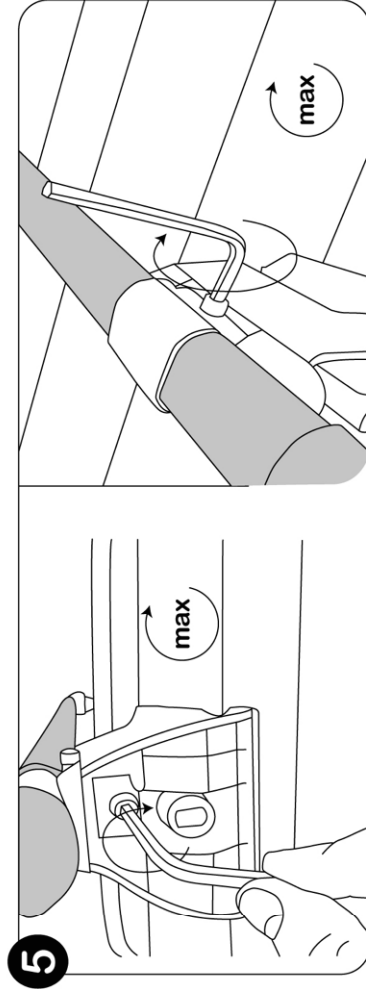
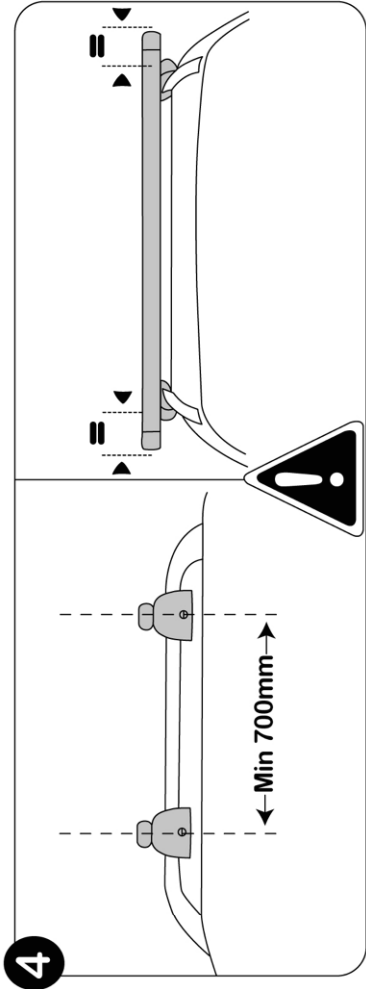
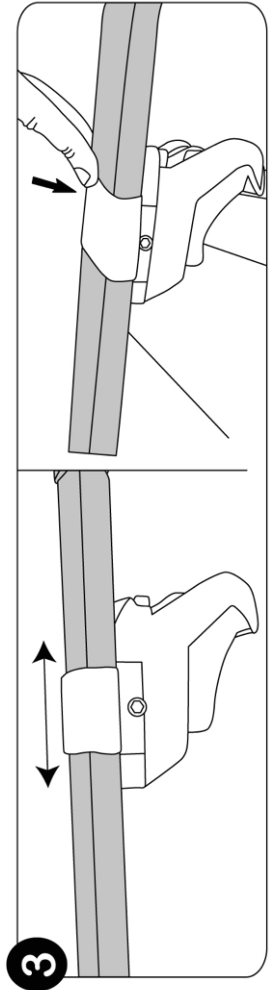
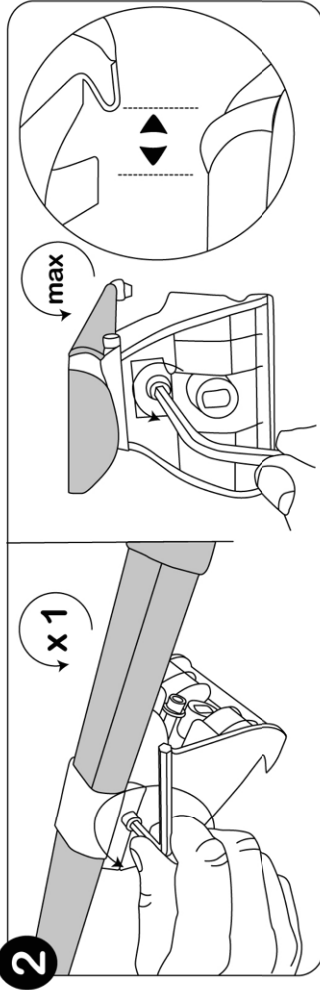
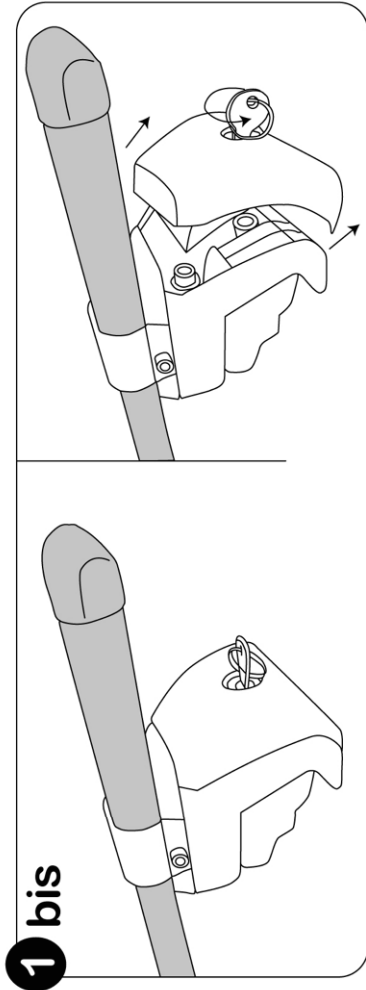
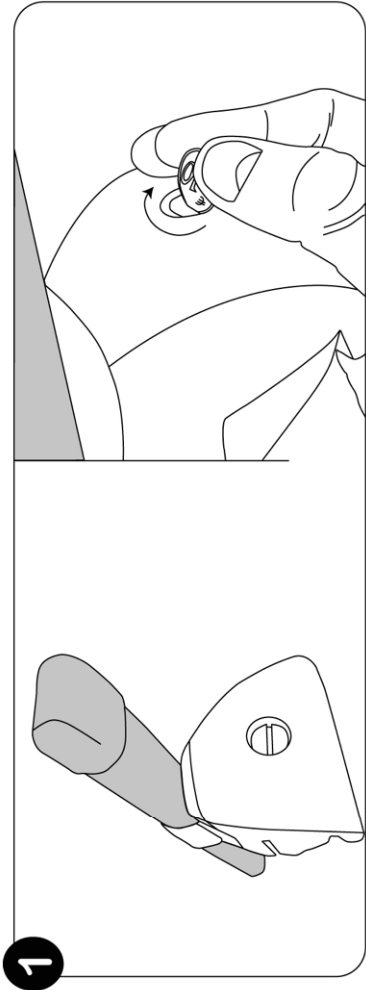



Two roof rails + xx Kg = 75 kg max.

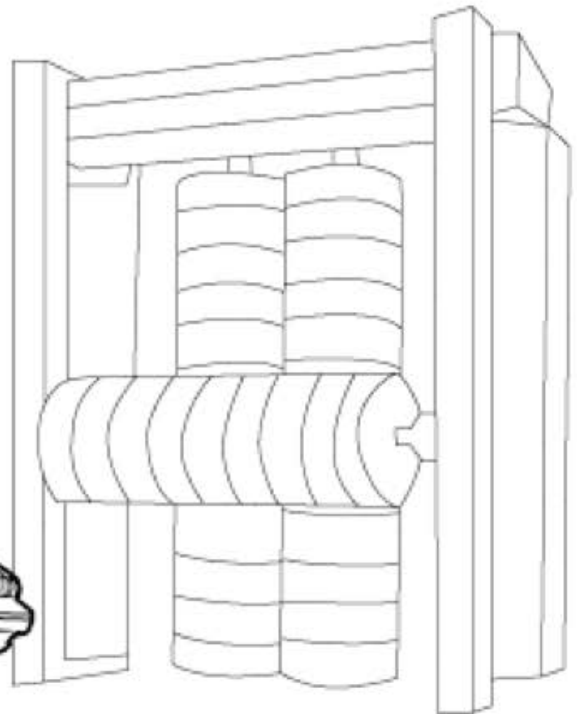
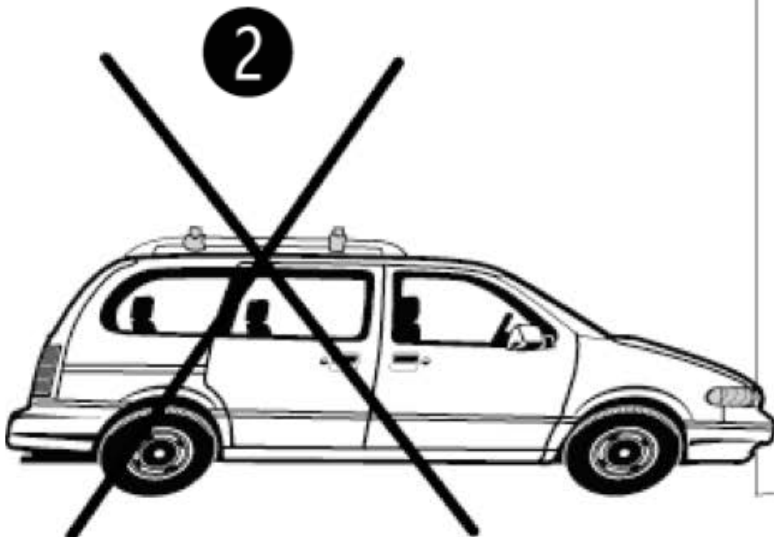
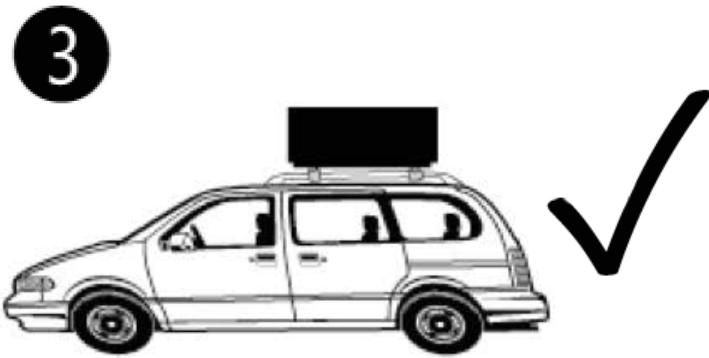

1	Falsch, Wrong, Faux, Errato
2	Falsch, Wrong, Faux, Errato
3	Richtig, Right, Correctement, Corretto

## **INHALT**

1. SPEZIFIKATIONEN	4
2. BEDIENUNGSANLEITUNG	4
3. GEBRAUCHSANLEITUNG UND WICHTIGE HINWEISE	4
4. KONTAKTINFORMATIONEN	4

### **1. SPEZIFIKATION**

Max. Relingabstand/Stärke:	bis 1,10 m Mitte/ca. 30 mm
Min. Relinghöhe:	ca. 25 mm
Barrenlänge:	ca. 1200 mm
Trägerprofil (LxB):	ca. 35 x 20 mm
Eigengewicht:	ca. 4,7 kg
Max. Traglast:	75 kg

### **2. BEDIENUNGSANLEITUNG**

- Verschlusskappen mit einem Schraubendreher oder einer Münze öffnen.
- Befestigungsklammer – Schrauben lösen (Bild 2)
- Einstellschrauben lösen. Träger auf die Reling setzen und den Abstand (ca. 700 mm) der Träger zueinander ausgleichen.
- Mit der Einstellschraube den Träger an der Reling vorziehen.
- Befestigungsklammer – Schrauben festziehen.
- Einstellschrauben festziehen.
- Den festen Sitz durch Zug nach vorne und hinten überprüfen.
- Wenn nötig, die Einstellschrauben fester vorziehen.
- Anschließend die Endkappen wieder aufstecken und verschließen.

### **3. GEBRAUCHSANLEITUNG UND WICHTIGE HINWEISE**

- Dieser Lastenträger ist nur für Fahrzeuge mit Dachreling geeignet.
- Um eine ordnungsgemäße Montage und einwandfreie Funktion Ihres Lastenträgers zu gewährleisten, die Montageanleitung genauestens befolgen!
- Denken Sie immer daran, dass Sie für die richtige und sorgfältige Montage Ihres Lastenträgers verantwortlich sind. Bei der Montage achten Sie darauf, dass die Tragbügel nicht über die Dachaußenkanten ragen und dass bei Dachlastenträgern, durch deren Bauart der Abstand des vorderen Tragbügels zum hinteren Tragbügel nicht festgelegt ist mindestens 700 mm betragen sollte. Überprüfen Sie vor jeder Fahrt, nach kurzer Fahrtstrecke und mindestens alle 300 km den sicheren und festen Sitz von Ihrem Lastenträger, sowie die Befestigung (oder Sicherung) der Ladung. Die Gepäckstücke dürfen nicht wesentlich über die Ladefläche hinausragen.
- Achten Sie darauf, dass sich das Fahrverhalten Ihres Fahrzeuges bei beladenem Lastenträger (Seitenwindempfindlichkeit, Kurven und Bremsverhalten) verändert.
- Die Tragbügel dürfen nicht über die Dachkanten bzw. Regenrinne ragen (gegebenenfalls kürzen).
- Aus Gründen der Verkehrssicherheit und Energieeinsparung sollte der Lastenträger bei Nichtbenutzung abgenommen werden.
- Ladung mit geeigneten Mitteln befestigen (z.B. Gurtbänder, Zurrgurte o.ä. zuverlässig sichern).
- Der Abstand der beiden Lastenträger sollte mindestens 700 mm betragen, sofern vom Fahrzeughersteller nichts anderes vorgegeben ist.
- Achten Sie auf ein gleichmäßiges Beladen mit möglichst niedrigem Schwerpunkt und überschreiten Sie nicht die vom Fahrzeughersteller angegebene Dachlast.
- Die zulässige Traglast setzt sich aus dem Eigengewicht des Lastenträgers 4,7 kg und der Zuladung zusammen.
- Die zulässige Traglast des Lastenträgers beträgt 75 kg und muss gleichmäßig über die Lastenträger verteilt werden.
- Beim Transport von langen Gütern befestigen Sie das vordere Ende auch an der Stoßstange. Passen Sie Ihre Geschwindigkeit der Beladung an.

- Halten Sie sich an die vorgeschriebene Richtgeschwindigkeit. Um Beschädigungen am Fahrzeugdach zu vermeiden, sollte die Montage und Demontage des Lastenträgers von zwei Personen durchgeführt werden!

### **4. KONTAKTINFORMATIONEN**

#### **EAL GmbH**

Otto-Hausmann-Ring 107  
42115 Wuppertal, Deutschland

☎ +49 (0)202 42 92 83 0

✉ [info@eal-vertrieb.com](mailto:info@eal-vertrieb.com)

📠 +49 (0) 202 42 92 83 – 160

🌐 [www.eal-vertrieb.com](http://www.eal-vertrieb.com)

**CONTENTS**

1. SPECIFICATIONS \_\_\_\_\_ 5  
2. ASSEMBLY INSTRUCTIONS \_\_\_\_\_ 5  
3. INSTRUCTIONS FOR USE AND IMPORTANT INFORMATION \_\_\_\_\_ 5  
4. CONTACT INFORMATIONS \_\_\_\_\_ 5

**1. SPECIFICATIONS**

Max. railing distance/thickness:	up to 1.10 m center/approx. 30 mm
Min. railing height:	approx. 25 mm
Ingot length:	approx. 1200 mm
Support profile (LxW):	approx. 35 x 20 mm
Own weight:	approx. 4.7 kg
Max. load capacity:	75 kg

**2. ASSEMBLY INSTRUCTIONS**

- Open the screw cap with a screwdriver or coin.
- Remove mounting clip screw (Fig 2).
- Remove the setscrew. Set the rack on the railing and equalize the rack clearances (approx. 700mm) to each other.
- Pull the rack onto the railing with the setscrew.
- Tighten the mounting clip screw.
- Tighten the setscrew.
- Check for firm seating by pulling back and forth.
- If necessary, pull the setscrews more tightly.
- Put the end caps back on and close them.

**3. INSTRUCTIONS FOR USE AND IMPORTANT INFORMATION**

- This top carrier is only suitable for vehicle with roof railings.
- Follow the assembly instructions precisely to ensure your top carrier is properly installed and functions flawlessly!
- Please remember: you are responsible for the correct and careful assembly and installation of your top carrier. During assembly, make sure that the carrying straps do not project past the outer roof edges and that in roof carriers in which the clearance from the front carrying straps to the rear carrying straps is not fixed due to its design, the clearance should be at least 700 mm. Before every trip, even short trips, and at least after every 300 km, check for the secure and firm seating of your roof top carrier and the fastenings along with the load fixation (or securing). The luggage must not project much past the load area.
- Notice that your vehicle's driving behaviour changes when the load carrier is loaded (side- wind sensitivity, curves and braking).
- The carrying straps must not project past the roof edges or drip rail (if necessary, shorten)
- For reasons of traffic safety and energy savings, the carriers should be removed when not in use.
- Fasten the load with suitable means (e.g. reliably secure using belts, lashes or similar).
- The clearance of both top carriers should be at least 700 mm unless otherwise specified by the vehicle manufacturer.
- Make sure you load uniformly with the lowest possible centre of gravity and do not exceed the roof load stated by the vehicle manufacturer.
- The permissible load bearing capacity is composed of the deadweight of the top carrier, 4.7 kg, plus the payload.
- The permissible load bearing capacity of the top carrier is 75 kg and must be distributed uniformly across the top carrier.

- When transporting long goods, additionally fasten the front end to the bumper. Adjust your speed to the load.
- Stay within the prescribed recommended speed. To prevent damage to the vehicle roof, always have two people assemble and disassemble the top carrier!

**4. CONTACT INFORMATIONS**

**EAL GmbH**

Otto-Hausmann-Ring 107  
42115 Wuppertal, Germany

+49 (0)202 42 92 83 0

+49 (0) 202 42 92 83 – 160

info@eal-vertrieb.com

www.eal-vertrieb.com

## SOMMAIRE

1. SPÉCIFICATIONS	6
2. DIRECTIVES DE MONTAGE	6
3. MODE D'EMPLOI ET INSTRUCTIONS IMPORTANTES	6
4. DONNÉES DE CONTACT	6

### 1. SPÉCIFICATIONS

Max. Distance/épaisseur de la rampe :	jusqu'à 1,10 m au centre/ env. 30 mm
Hauteur minimale de la rampe :	env. 25 mm
Longueur des lingots :	env. 1200 mm
Profil de support (Lxl) :	env. 35 x 20 mm
Poids propre :	env. 4,7 kg
Max. capacité de charge :	75 kg

### 2. DIRECTIVES DE MONTAGE

- Ouvrir les bouchons de fermeture avec un tournevis ou une pièce de monnaie.
- Desserrer les brides de fixation et les vis (figure 2).
- Desserrer les vis de réglage. Poser les supports sur le rail et vérifier la distance (env. 700 mm) entre les supports.
- Avec la vis de réglage, positionner le support sur le rail.
- Visser les brides de fixation et les vis.
- Serrer les vis de réglage.
- Contrôler que l'ensemble est bien fixé en tirant devant et derrière.
- Si nécessaire, resserrer les vis de réglage.
- Pour terminer, remettre en place et serrer les bouchons de fermeture.

### 3. MODE D'EMPLOI ET INSTRUCTIONS IMPORTANTES

- Ce porte-bagages est uniquement conçu pour les véhicules avec des rails de toit.
- Afin de garantir un montage correct et un fonctionnement sans problème de votre porte-bagages, vous devez respecter le mode d'emploi!
- Pensez toujours que vous êtes responsable du montage correct et sans défaut de votre porte-bagages. Lors du montage, faites attention à ce que les poignées étrier ne dépassent pas des bords extérieurs du toit et qu'il faut avoir une distance minimale de 700 mm entre la poignée étrier avant et la poignée étrier arrière. Avant chaque déplacement, après un court trajet et au moins tous les 300 km, contrôlez que votre porte-bagages et son chargement sont bien fixés. Les colis ne doivent pas trop dépasser de la surface de chargement.
- N'oubliez pas que le comportement routier de votre véhicule change avec un porte-bagages chargé (sensibilité au vent latéral, dans les virages et au freinage).
- Les poignées étrier ne doivent pas dépasser des bords du toit ou la gouttière (s'il y a lieu, les raccourcir).
- Pour des raisons de la sécurité du trafic et d'économie d'énergie, le porte-bagages doit être enlevé en cas de non utilisation.
- Fixez la charge avec des moyens appropriés (par exemple des courroies, des sangles d'arrimage ou autres qui garantiront la bonne fixation.).
- La distance des deux porte-bagages doit faire au moins 700 mm, pour autant que le fabricant du véhicule n'ait pas donné d'autre indication.
- Faites attention à bien répartir la charge et essayez d'avoir un centre de gravité le plus bas possible. Ne dépassez pas la charge de toit spécifiée par le fabricant du véhicule.
- La charge admissible comprend le poids propre du porte-bagages 4,7 kg et la charge.

- La charge admissible du porte-bagages est de 75 kg et doit être répartie régulièrement sur les porte-bagages.
- En cas de transport de marchandises de longues dimensions, fixez aussi l'extrémité avant au pare-chocs. Adaptez votre vitesse au chargement.
- Respectez la vitesse prescrite. Pour éviter tout dommage au toit de véhicule, le montage et le démontage du porte-bagages doit être exécuté par deux personnes!

### 4. DONNÉES DE CONTACT

#### 📍 EAL GmbH

Otto-Hausmann-Ring 107  
42115 Wuppertal, Allemagne

☎ +49 (0)202 42 92 83 0

✉ info@eal-vertrieb.com

📠 +49 (0) 202 42 92 83 – 160

🌐 www.eal-vertrieb.com

# **I BASIC PLUS PORTAPACCHI PER MANCORRENTE**

## **INDICE**

1. SPÉCIFICATIONS	7
2. ISTRUZIONI PER IL MONTAGGIO	7
3. ISTRUZIONI PER L'USO E INDICAZIONI IMPORTANTI	7
4. COME CONTATTARCI	7

### **1. SPÉCIFICATIONS**

Max. Distanza/spessore della ringhiera:	fino a 1,10 m al centro/ ca. 30 mm
Altezza minima della ringhiera:	ca. 25 mm
Lunghezza del lingotto:	ca. 1200 mm
Profilo di supporto (LxP):	ca. 35 x 20 mm
Peso proprio:	ca. 4,7 kg
Max. capacità di carico:	75 kg

### **2. ISTRUZIONI PER IL MONTAGGIO**

- Aprire i coperchi a vite con un cacciavite o una moneta.
- Svitare le viti della clip di fissaggio (ill. 2).
- Svitare le viti di regolazione. Mettere i portapacchi sul mancorrente mantenendo una distanza di ca. 700 mm tra loro.
- Fissare il portapacchi sul mancorrente stringendo leggermente la vite di regolazione.
- Stringere le viti della clip di fissaggio.
- Stringere le viti di regolazione.
- Controllare la saldezza del fissaggio cercando di smuovere il portapacchi.
- Se necessario, stringere ulteriormente le viti di regolazione.
- Successivamente riapplicare i coperchi a vite e chiudere.

### **3. ISTRUZIONI PER L'USO E INDICAZIONI IMPORTANTI**

- Questo portapacchi è adatto solo per vetture con mancorrente.
- Per garantire un montaggio corretto e un funzionamento perfetto del portapacchi, rispettare scrupolosamente le istruzioni per il montaggio!
- Considerare sempre che si è responsabili del montaggio corretto e accurato del portapacchi. Durante il montaggio assicurarsi che le staffe di supporto non sporgano dai bordi esterni del tetto e che per i portapacchi montati sul tetto il cui sistema costruttivo non stabilisce la distanza tra la staffa di supporto anteriore e quella posteriore, essa dovrebbe essere di almeno 700 mm. Prima di intraprendere il viaggio, dopo aver percorso un breve tratto e almeno ogni 300 km, controllare che sia il portapacchi sia il carico siano fissati e bloccati saldamente. I colli non devono sporgere eccessivamente dalla superficie di carico.
- Considerare sempre che la tenuta di strada della vettura a portapacchi carico (sensibilità al vento laterale, comportamento in curva e in caso di frenata), cambia.
- Le staffe di supporto non devono sporgere dai bordi del tetto e/o dalle canaline (eventualmente accorciare).
- Per motivi di sicurezza stradale e di risparmio energetico, se non usato il portapacchi dovrebbe essere tolto.
- Fissare il carico con mezzi adatti (p. es. bloccare in modo sicuro con cinghie, elastici, ecc.).
- Se non indicato diversamente dal produttore della vettura, la distanza minima tra i due supporti dovrebbe essere di 700 mm.
- Caricare il portapacchi uniformemente con un baricentro possibilmente basso e non superare il carico del tetto indicato dal produttore dell'auto.
- La portata consentita si compone dal peso proprio del portapacchi (4,7 kg) e dal carico utile.
- La portata consentita del portapacchi è di 75 kg e deve essere distribuita uniformemente.
- In caso di trasporto di merci lunghe, fissare l'estremità anteriore al paraurti. Adeguare la velocità al carico.

- Rispettare la velocità consigliata indicata. Per evitare danni al tetto della vettura, il montaggio e lo smontaggio del portapacchi dovrebbe essere eseguito da due persone.

### **4. COME CONTATTARCI**

#### **EAL GmbH**

Otto-Hausmann-Ring 107  
42115 Wuppertal, Germania

+49 (0)202 42 92 83 0

+49 (0) 202 42 92 83 – 160

info@eal-vertrieb.com

www.eal-vertrieb.com

# EUFAB

GERMANY CAR & BICYCLE ACCESSORIES



**📍 EAL GmbH**

Otto-Hausmann-Ring 107  
42115 Wuppertal  
Deutschland

☎ +49 (0)202 42 92 83 0  
📠 +49 (0) 202 42 92 83 – 160

✉ [info@eal-vertrieb.com](mailto:info@eal-vertrieb.com)  
🌐 [www.eal-vertrieb.com](http://www.eal-vertrieb.com)