

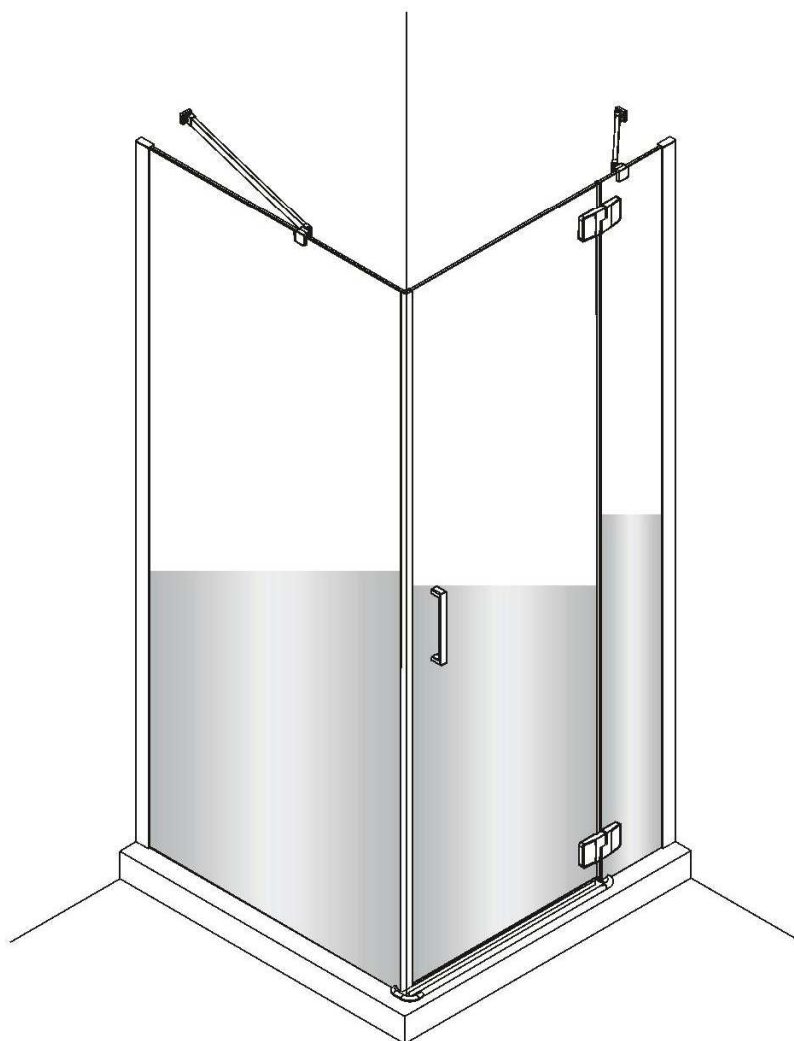

**EASY-8 De Luxe Drehtür rechts mit Seitenwand ATC90ZR
EAN 2077823013355**



Lesen Sie die Bedienungsanleitung sorgfältig durch und bewahren Sie diese für den späteren Gebrauch auf.

Wir empfehlen die Montage unseres Produktes nur anhand der beiliegenden Montageanleitung vorzunehmen. Sollte unser Produkt nicht nach Anleitung montiert sein, entfällt der Gewährleistungsanspruch. Wir empfehlen die Montage durch einen autorisierten Fachmann vornehmen zu lassen.

Vor der Montage bitte darauf achten!

- Der größtmögliche Verstellbereich beträgt 20mm.
- Die Montage muss mindestens durch 2 Personen erfolgen.
- Bitte packen Sie das Produkt aus und prüfen Sie dieses auf Vollständigkeit und Beschädigungen.
- Das enthaltene Zubehör ist für die Montage in Steinwände geeignet. Bei der Verwendung von anderen Wandtypen achten Sie bitte auf das richtige Zubehör.
- Stellen Sie sicher, dass die Wände und das Duschbecken sauber, trocken und staubfrei sind.
- Bitte lesen Sie die Montageanleitung aufmerksam, bevor Sie mit der Montage beginnen. Montagefehler sind von der Haftung ausgeschlossen.
- Bitte achten Sie darauf, dass Sie die aufgeführten Werkzeuge zur Montage griffbereit haben.

Während der Montage bitte auf folgendes achten!

- Bitte achten Sie unbedingt darauf, dass das Wandprofil richtig ("Schritt 1a" -innen und außen unterschiedlich) ausgerichtet ist. An der äußeren Seite befindet sich im Profil bereits eine Dichtung.
- Bitte beachten Sie die Einbaumaße ("Schritt 1" in der Montageanleitung) bei der Montage. Die Maße müssen eingehalten werden, damit die Duschabtrennung passt.
- Bitte beachten Sie die Ausrichtung der Scheibendichtung ("Schritt 2" der Montageanleitung). Es ist wichtig, dass die Scheibendichtung richtig eingeschoben wird, damit die Glasscheibe richtig geklemmt ist.
- Wenn der Griff installiert ist, dann achten Sie unbedingt auf die richtige Positionierung der Abdeckkappe bevor Sie diese eindrücken.
- Bitte malen Sie sich mit Bleistift eine Hilfslinie ("Schritt 1" in der Montageanleitung) auf den vorderen Rand der Duschtasse oder auf die Fliesen. Diese Linie hilft Ihnen später bei der Ausrichtung der Duschabtrennung. Auf dieser Linie müssen die Magnetdichtungen zusammentreffen.

Sicherheitshinweise



- Aufgrund des Produktgewichtes empfehlen wir die Montage mit 2 Personen durchzuführen.
- Bitte behandeln Sie das Glas vorsichtig und unterlegen Sie die Glasscheiben beim Abstellen mit einem Karton.
- Achten Sie vor dem Bohren der Dübellöcher auf Wasserleitungen und Stromkabel im Mauerwerk.
- Das Sicherheitsglas kann nicht nachträglich bearbeitet werden.
- Bitte tragen Sie beim Bohren und beim Arbeiten mit den Glasscheiben eine Schutzbrille.
- Schützen Sie alle Kleinteile vor Ihren Kindern.





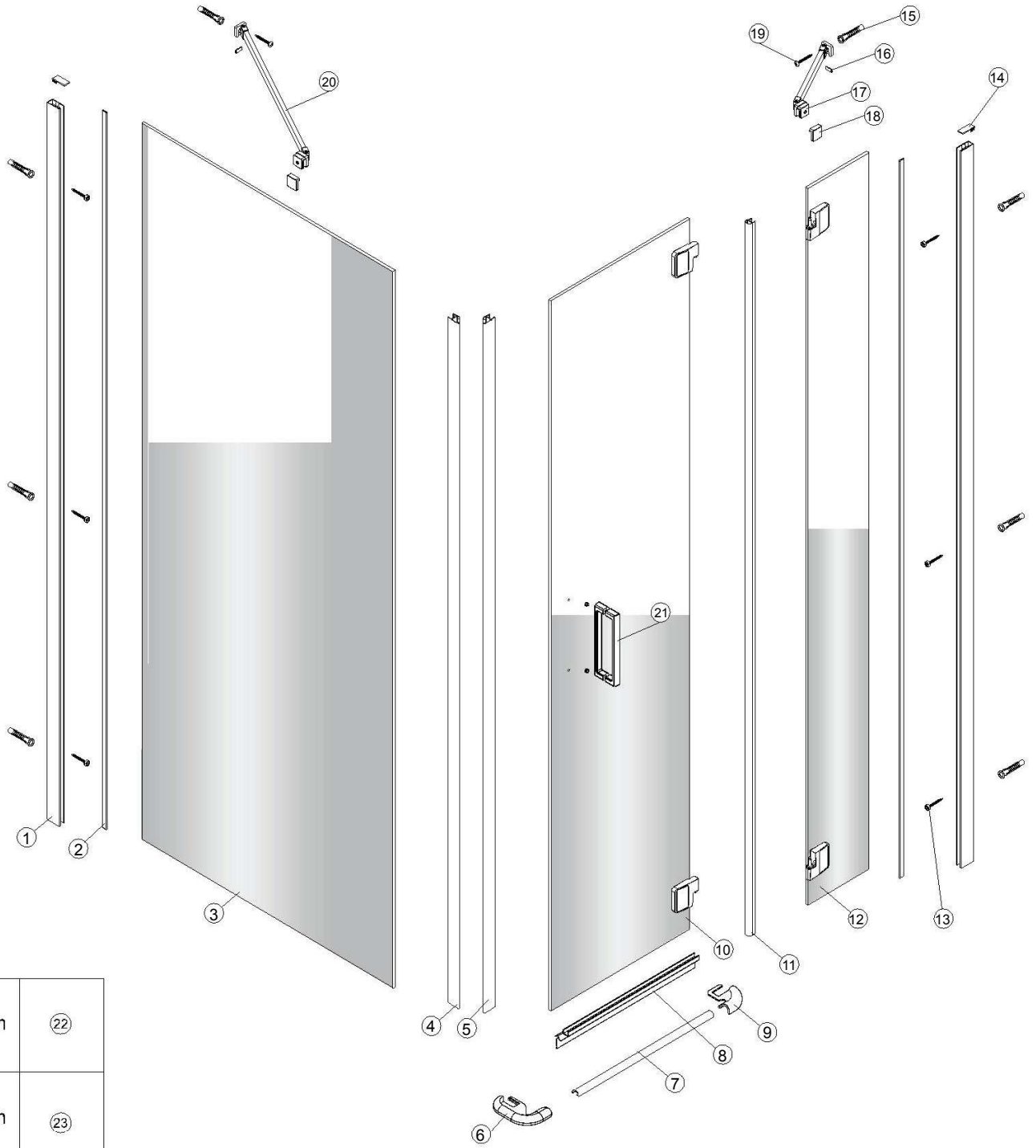





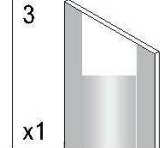

Reklamationen

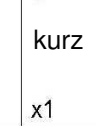
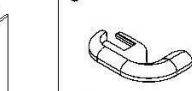
Bitte informieren Sie Ihren Verkäufer umgehend, wenn eine Beschädigung oder ein Fehler vorliegt. Der Hersteller übernimmt keine Verantwortung für entstandene Kosten, falls die beschädigte oder fehlerhafte Dusche trotzdem montiert wurde.

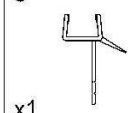
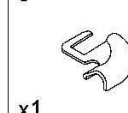
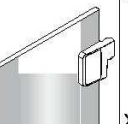
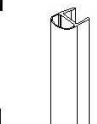
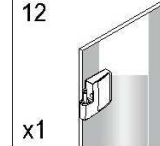
Explosionszeichnung

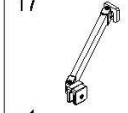
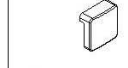

	4mm	(22)
	2mm	(23)

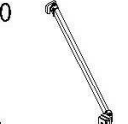
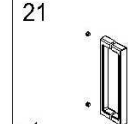
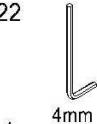
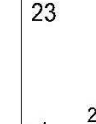
1  x2	2  x2	3  x1	4 lang  x1	5 kurz  x1	6  x1	7  x1	8  x1	9  x1
10  x1	11  x1	12  x1	13  ST4x40 x6	14  x2	15  x8	16  x2	17  x1	18  x2
19  ST4x40 x2	20  x1	21  x1	22  4mm x1	23  2mm x1				

Zubehörliste

Teilleiste

Nr.	Beschreibung	Artikelnummer	Stück
1	Wandprofil	CC410	2
2	Scheibendichtung	ID414	2
3	Seitenwandscheibe	MA200	1
4	Magnetprofil lang für Seitenwand	CK407	1
5	Magnetprofil kurz für Drehtür	CK407	1
6	ABS-Anschluss Schwallprofil 90° für Seitenwad Chrom	DC223	1
7	Schwallprofil Aluminium Chrom	AC040	1
8	Wasserabweisprofil PVC für die Tür	DC406	1
9	ABS-Anschluss Schwallprofil 180° für Drehtür Chrom	DC226	1
10	Drehtür links inklusiv Gelenk	AM023 + AM237	1
11	Wasserabweisprofil lang für Fixteil	ME566	1
12	Fixglasscheibe links inkl. Gelenk	AM022 + AM237	1
13	Schraube st4*40 + Unterlegscheibe	EF872 + YG990	6
14	Abdeckkappe für Wandprofil	CC299	2
15	Steindübel	EF660	8
16	Abdeckkappe für Wandhalterung Stabilisator Chrom	CK244	2
17	Stabilisator + Glasklemme + Wandhalterung (kurz Fixglas)	CK104+AM299+AM323	1
18	Abdeckkappe für Glasklemme Stabilisator Chrom	AM300	2
19	Schraube st4*40	EF872	2
20	Stabilisator + Glasklemme + Wandhalterung (lang Seitenwand)	CK104+AM299+AM323	1
21	Griff	NC745	1
22	4mm Sechskantschlüssel	HP027	1
23	2mm Sechskantschlüssel	RC125	1

Einige Teile aus der Zubehörliste sind Fertigteile.

AM023 + AM237

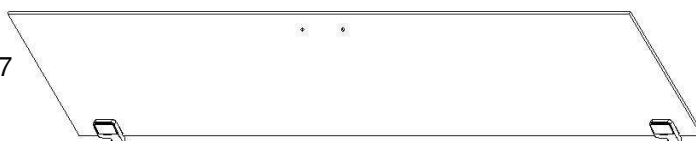

AM022 + AM237



EF872 + YG990



(CK104+AM299+AM323) L=180mm



(CK104+AM299+AM323) L=550mm

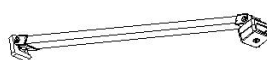

Benötigtes Werkzeug



Montage auf Duschtasse

Außenkante Profil

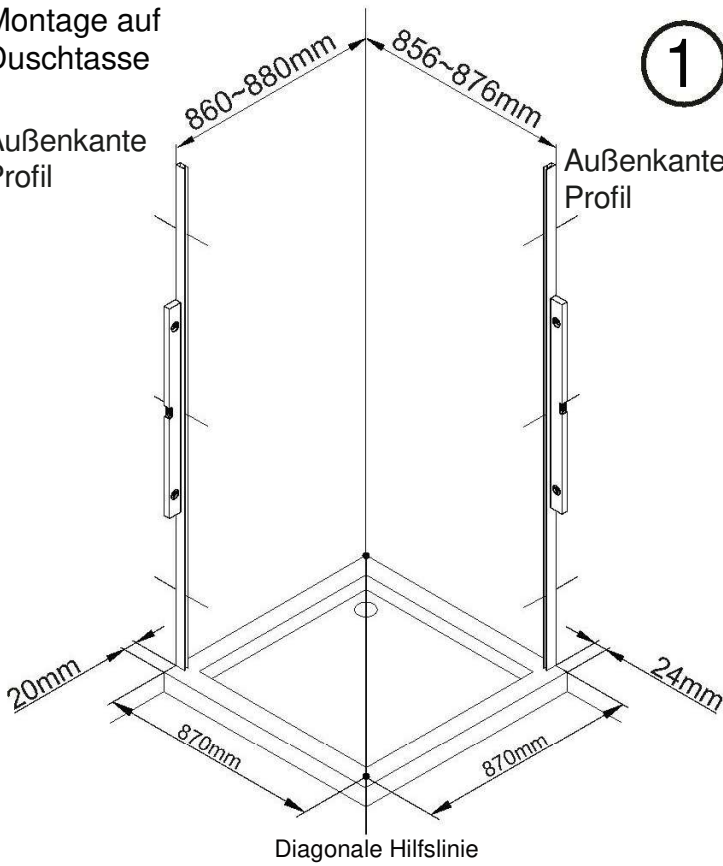

1



Bitte unbedingt auf die richtige Ausrichtung des Wandprofils achten. Die integrierte Dichtung muss nach außen zeigen.

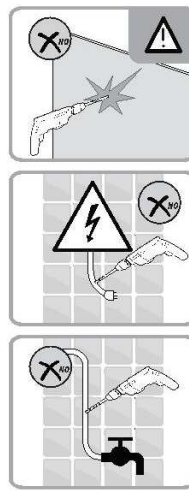

Montage auf Fliesenboden

Außenkante Profil

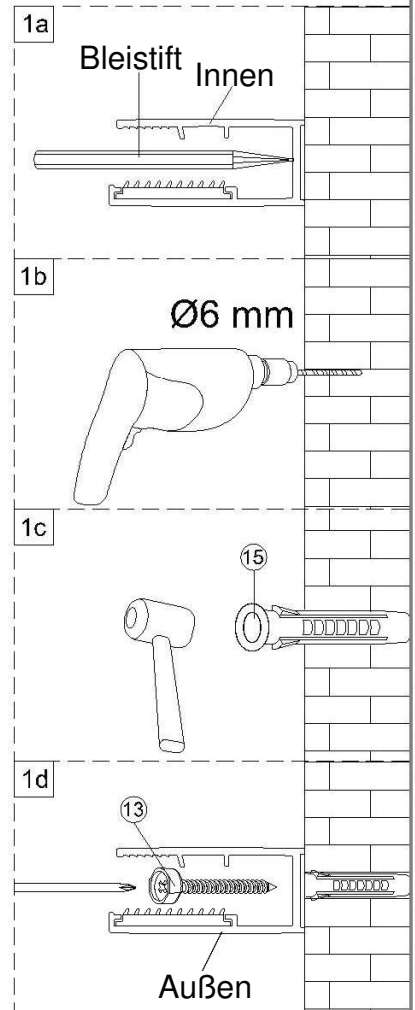
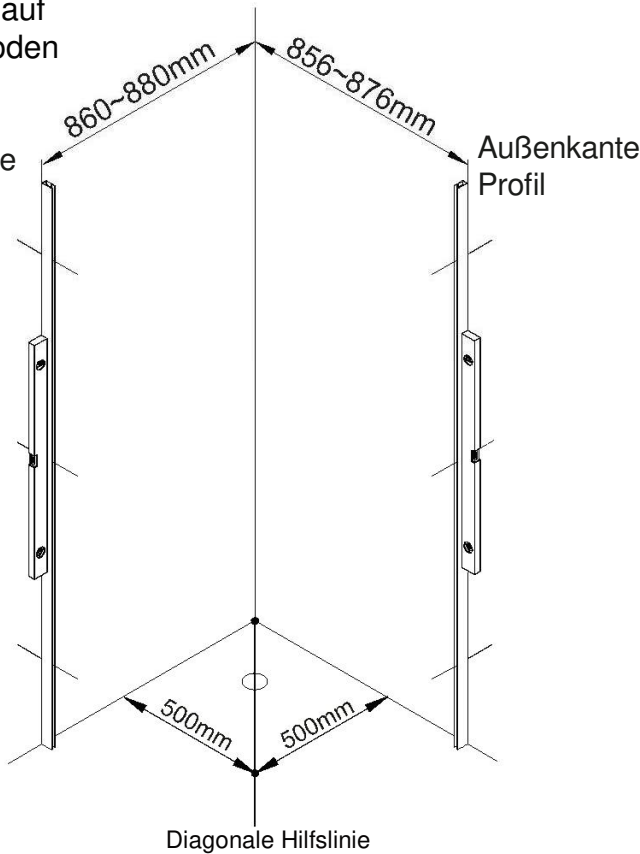

Montage der Glaswände



1. Drücken Sie die Dichtung mit einem Stück Holz in das Profil
2. Bitte beachten Sie, dass der Schritt 2C erst erfolgen darf, wenn die Dusche komplett ausgerichtet ist (Siehe Schritt 10).

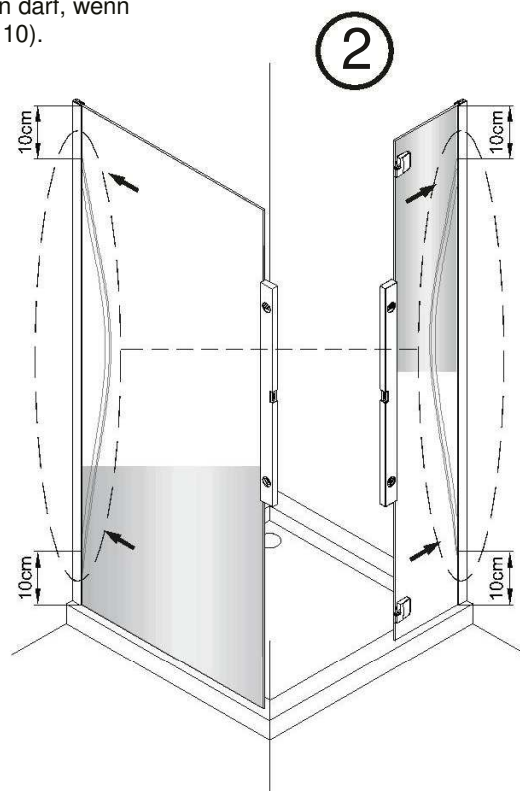
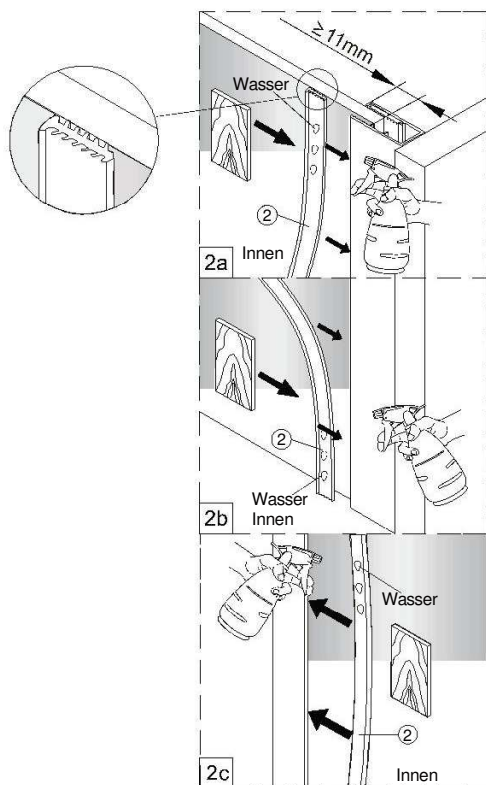

Die Glasdichtung muss im oberen und unteren Bereich, auf einer Länge von mindestens 10 cm eingesetzt sein. Ansonsten kann das Profil die Glasscheibe nicht halten.

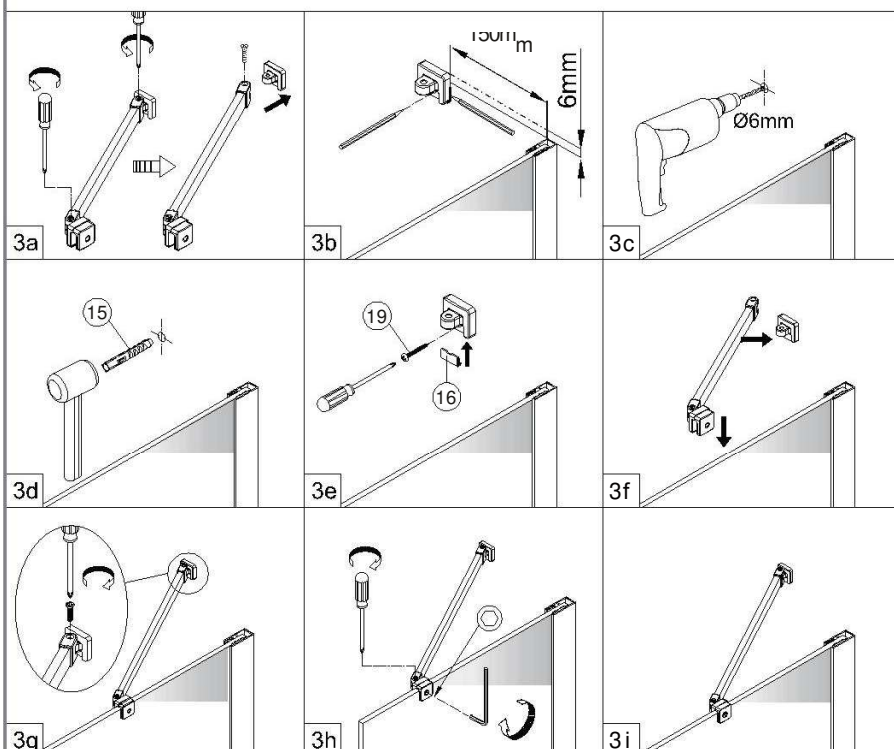

3

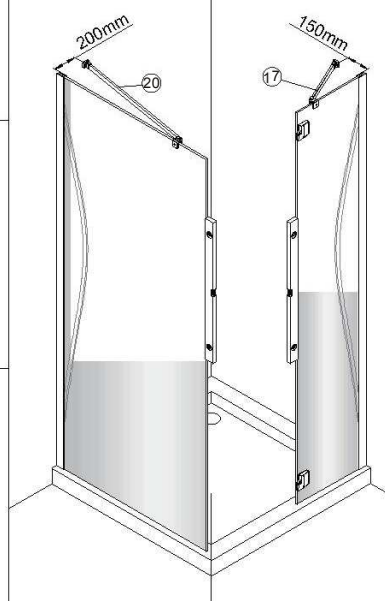

Montage der Drehtür

4

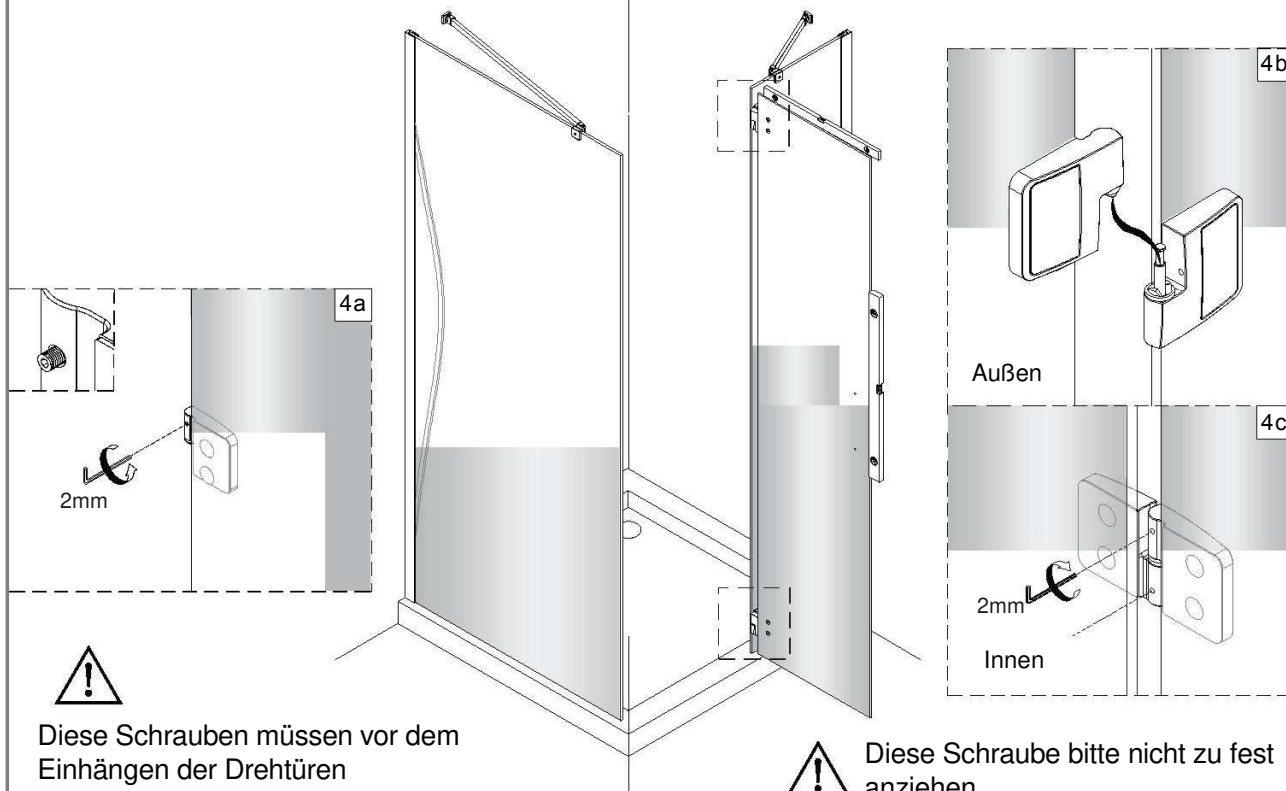

Diese Schrauben müssen vor dem Einhängen der Drehtüren geöffnet sein.



Diese Schraube bitte nicht zu fest anziehen.

5

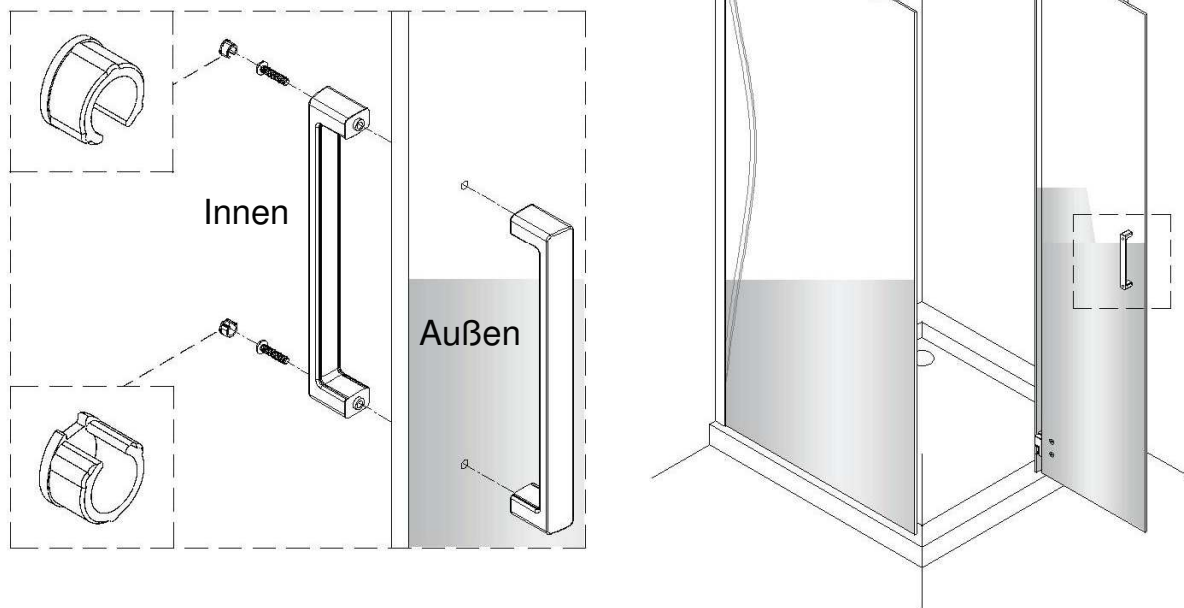

6

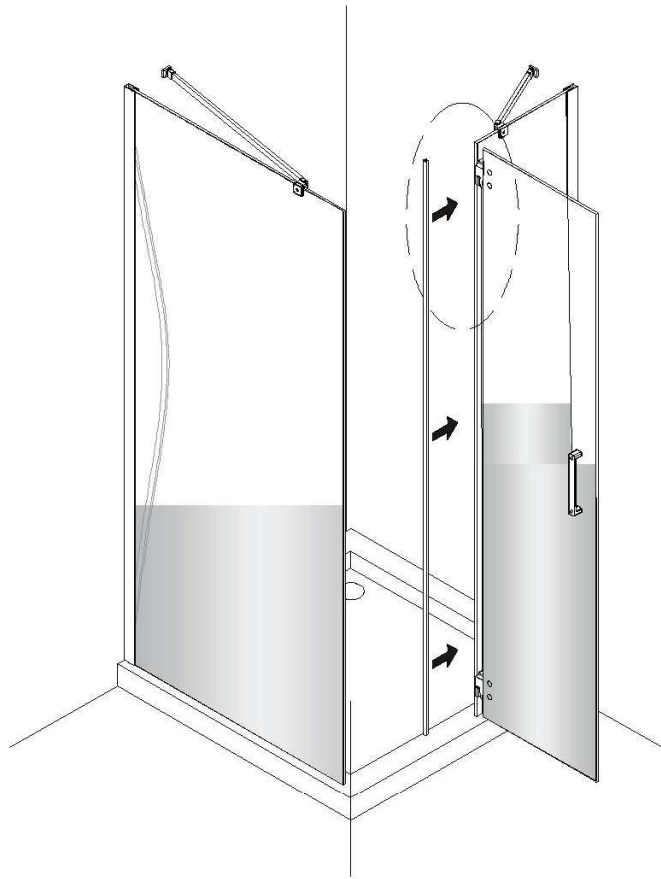
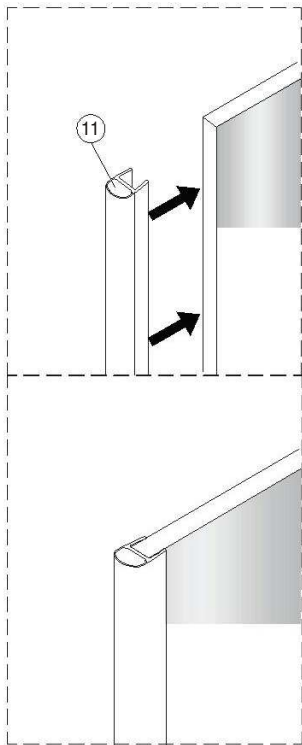

7

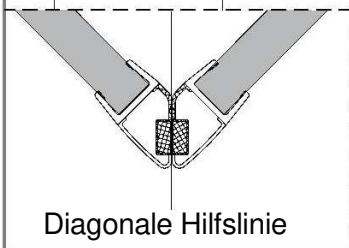
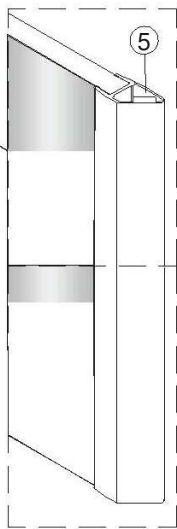
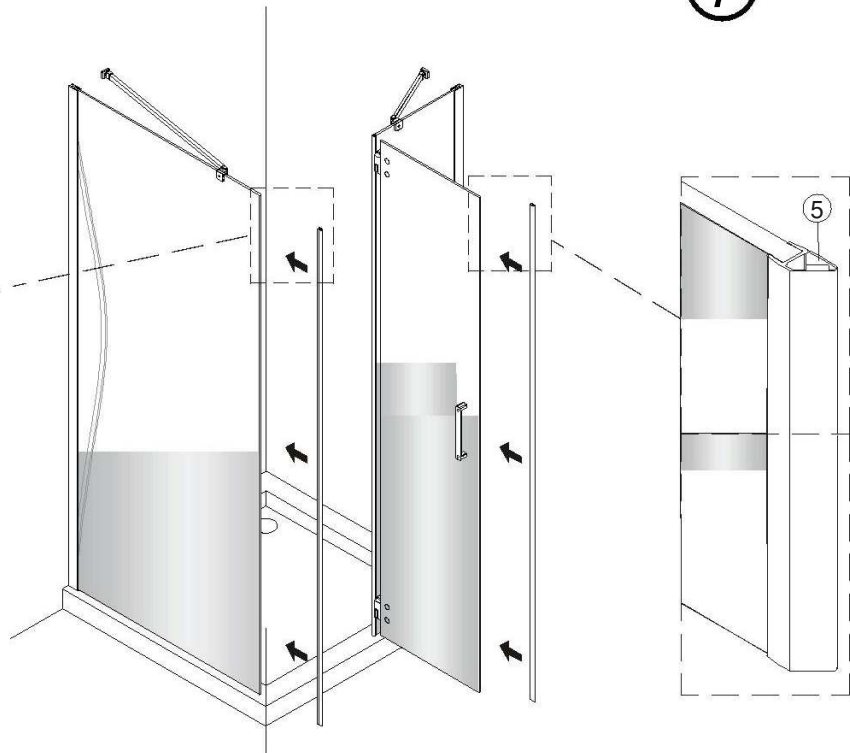
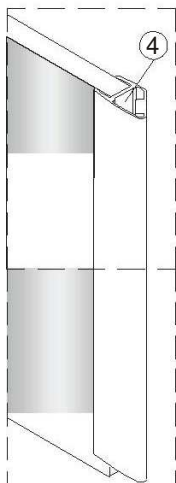

Diagonale Hilfslinie

Montage des Schwallenschutz

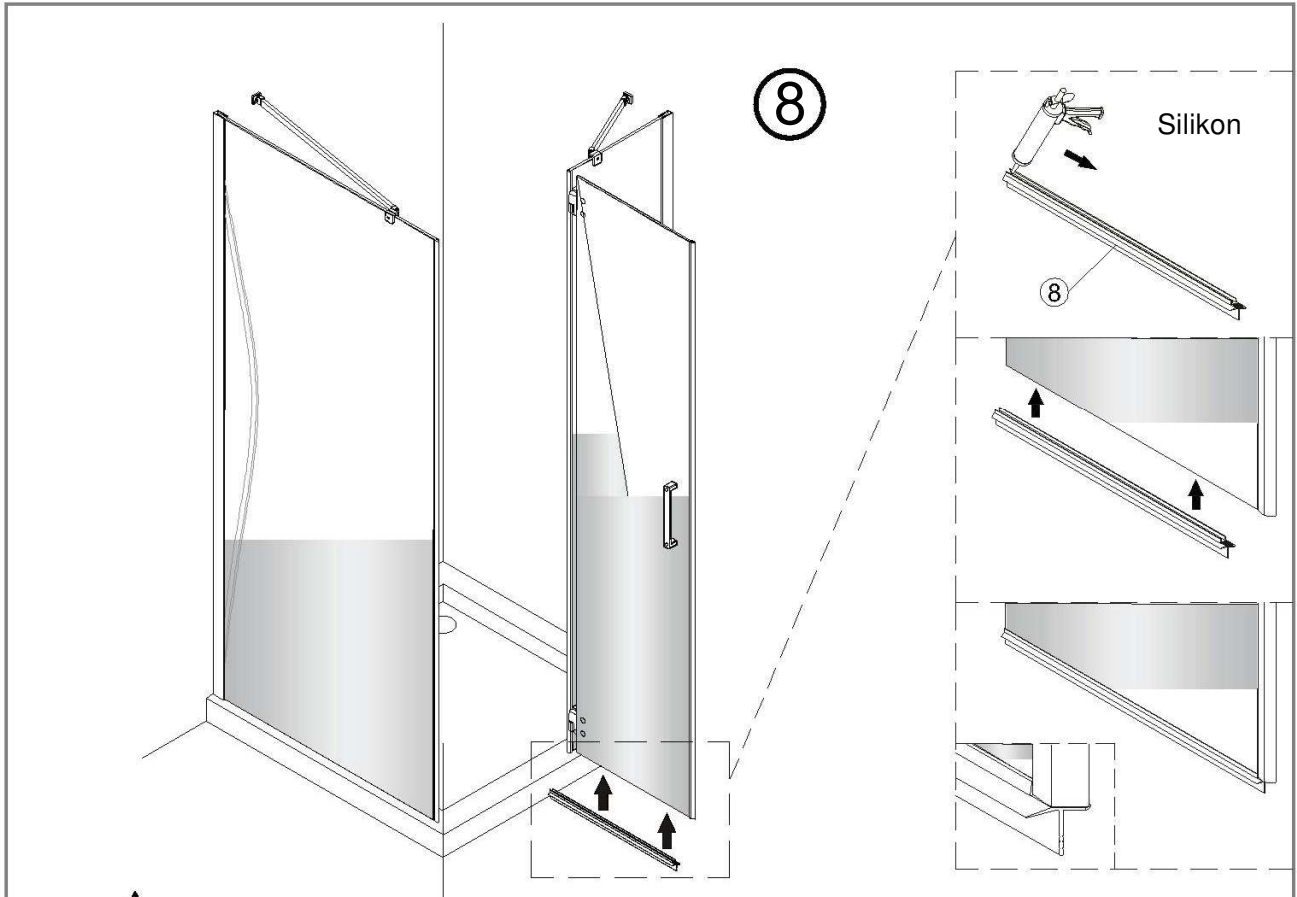

Das Wasserabweisprofil wird (wie abgebildet) auf die untere Glaskante der Drehtüren aufgedrückt.

9

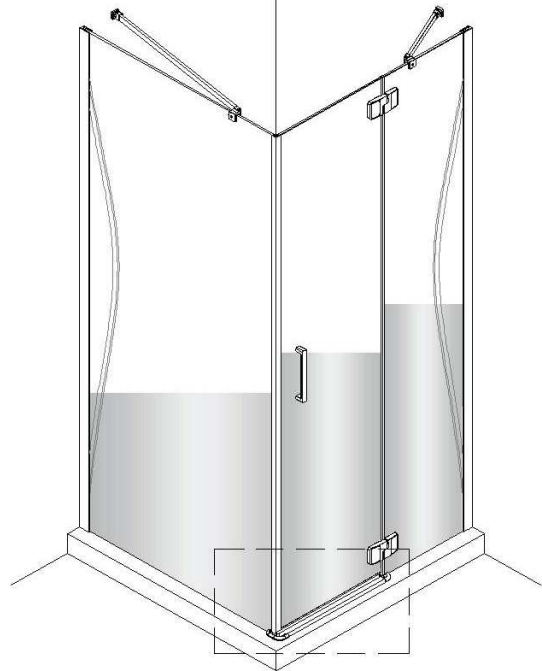
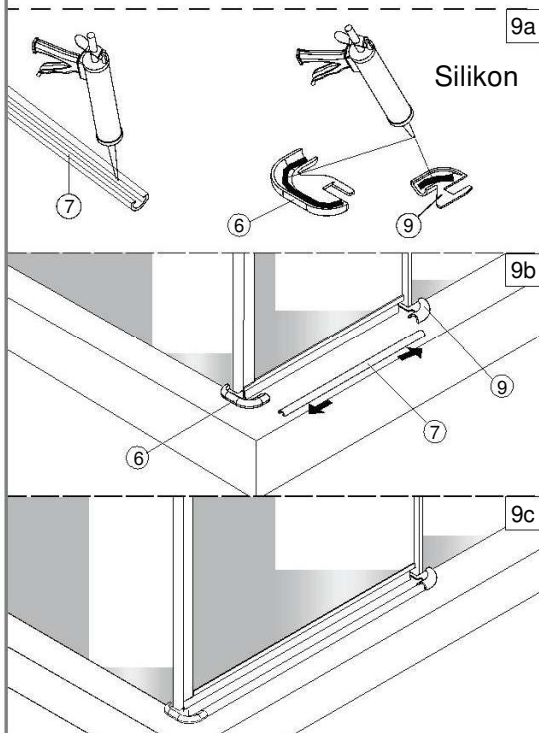

Ausrichtung und Endmontage

10a

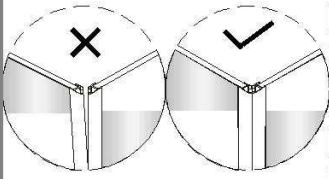

10b

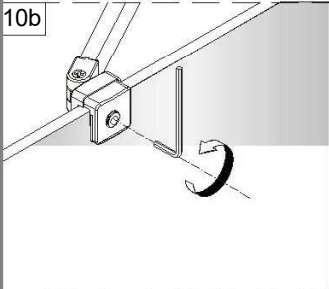

10c

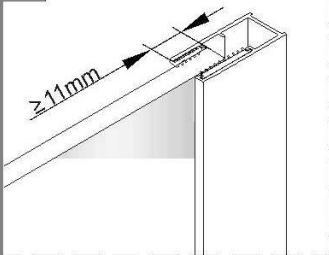

Drücken Sie die Dichtung mit einem Stück Holz in das Profil.

10

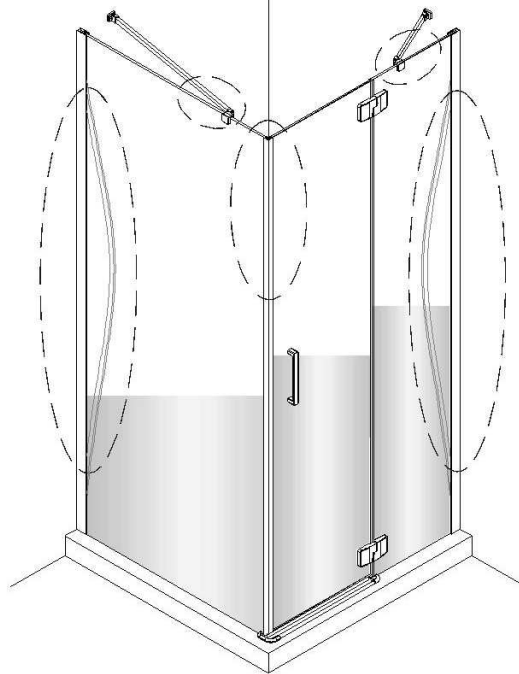

10d

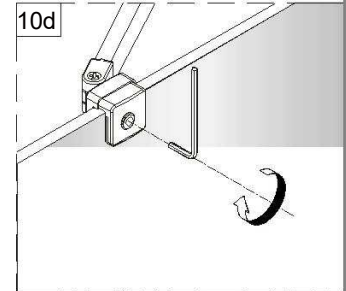

10e

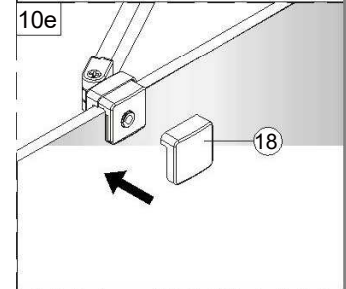

10f

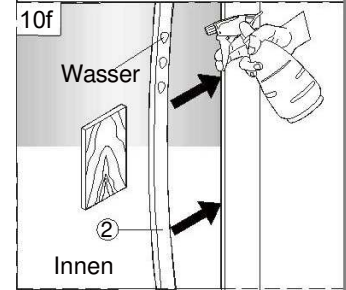

Die Glasscheibe muss mindestens 11mm ins Profil eingeschoben sein .
Ansonsten kann das Profil die Glasscheibe nicht halten.

11

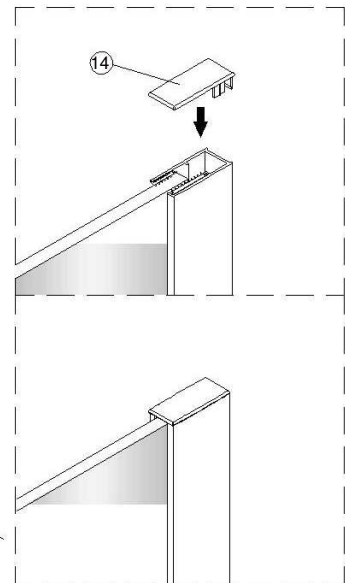
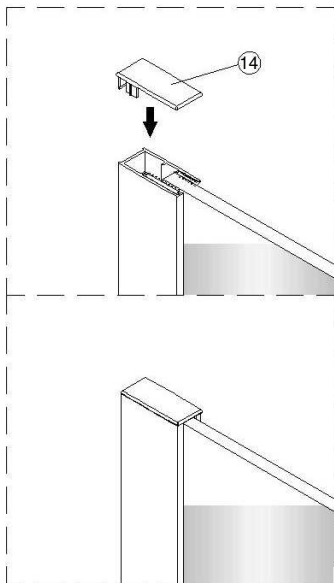
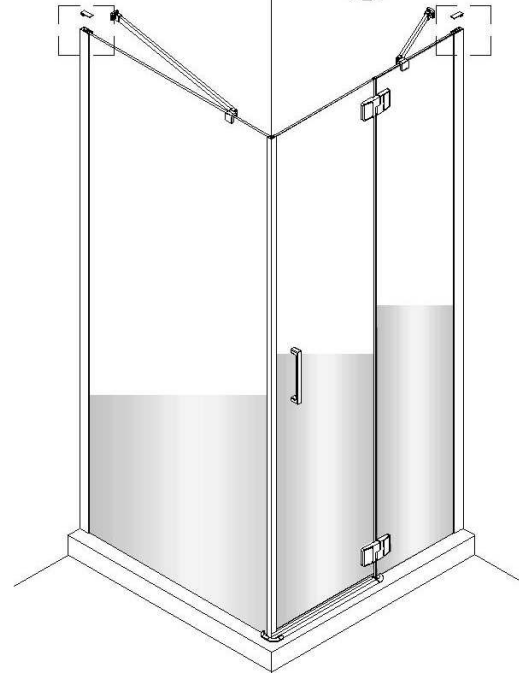

Silikonisierung der Dusche

12

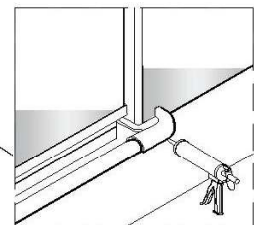
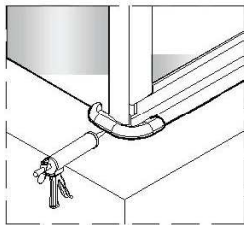
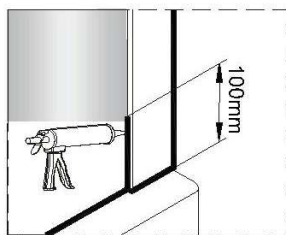

Bitte nutzen Sie die Dusche erst 24 Stunden nach der Silikonisierung.

1 Silikonisieren Sie die Duschattrennung nur von außen.

2 Silikonisieren Sie die Duschattrennung nur entlang der oben fett markierten Linien.

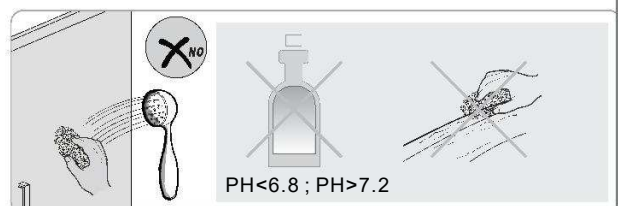
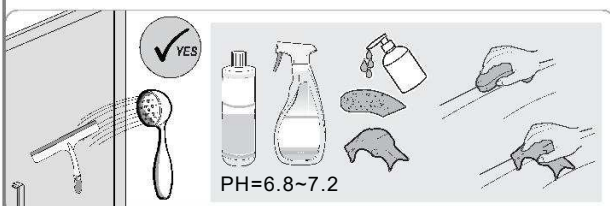

Hersteller / Inverkehrbringer:
Globus Fachmärkte GmbH & Co.K G,
Zeichenstraße 8,
66333 Völklingen
www.globus-baumarkt.de

„Ansprechpartner für den Service“
Tel:0800 0008209
Servicezeiten: 8:00 - 17:00 Uhr

Für den Reklamationsfall:
Herstelleradresse und Order Nr. aufbewahren

Die Leistungserklärung zu diesem Artikel finden Sie unter:
www.globus-baumarkt.de/artikeldokumente



**Porte pivotante EASY-8 De Luxe droite avec paroi latérale ATC90ZR
EAN 2077823013355**

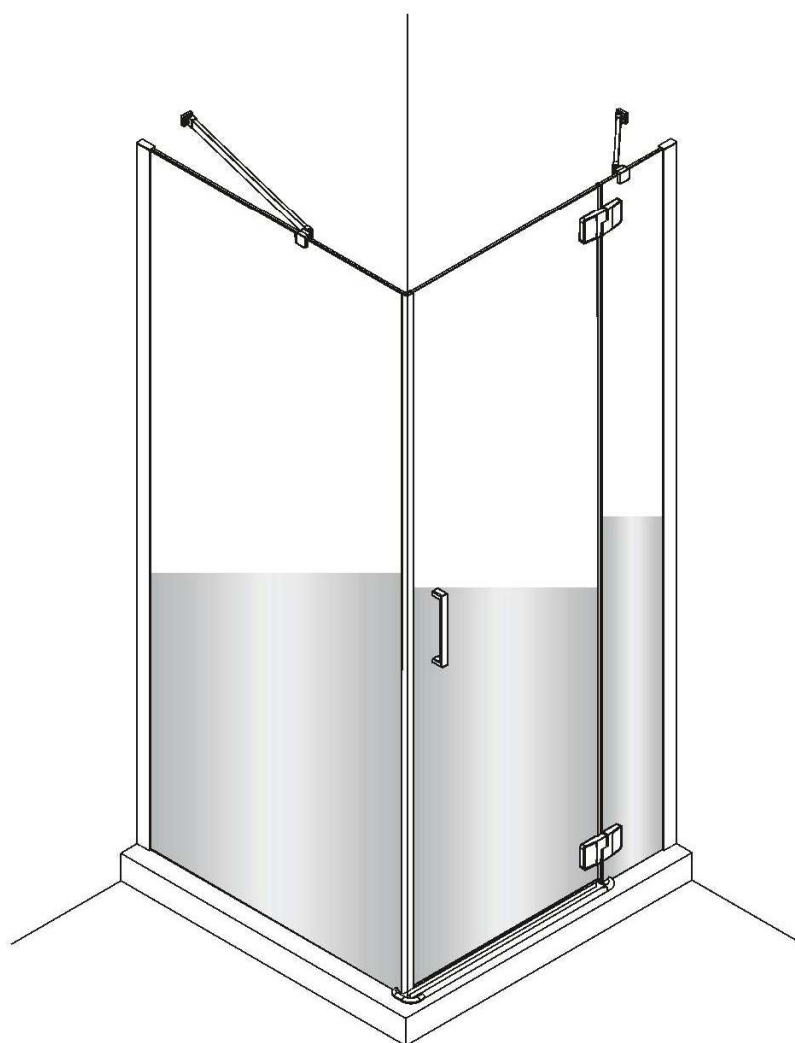

Veuillez lire attentivement le manuel d'utilisation et le conserver pour pouvoir le consulter ultérieurement.

Nous vous recommandons d'installer notre produit uniquement à l'aide de la notice de montage fournie. Toute installation de notre produit réalisée sans suivre les instructions de la notice entraîne l'annulation de la garantie. Nous vous recommandons de faire poser le produit par un professionnel autorisé.

Avant l'installation

- La plage de réglage maximale admissible s'élève à 20mm.
- L'installation doit être réalisée par au moins 2 personnes.
- Veuillez déballer le produit et vérifier qu'il est complet et qu'il n'est pas endommagé.
- Les accessoires fournis conviennent à une installation sur des murs en pierre. Veuillez à utiliser le matériel adapté si le mur est de tout autre type.
- Veuillez à ce que les murs et la baignoire soient propres, secs et exempts de poussière.
- Veuillez lire la notice de montage attentivement avant de commencer l'installation. Nous rejetons toute responsabilité pour toute erreur de montage.
- Veuillez garder à portée de main les outils nécessaires au montage du produit qui sont indiqués dans cette notice.

Lors de l'installation, veuillez respecter les consignes suivantes !

- Veuillez impérativement à ce que le profilé mural soit correctement aligné (« Étape 1a » - intérieur et extérieur différents). Un joint se trouve déjà dans le profilé sur la face extérieure.
- Veuillez tenir compte des dimensions de montage (« Étape 1 » dans la notice de montage) lors de l'installation. Les dimensions doivent être respectées afin que le système s'adapte au pare-bain.
- Veuillez vous assurer que le joint d'étanchéité de la vitre est parfaitement aligné (« Étape 2 » de la notice de montage). Il est important que le joint d'étanchéité de la vitre soit correctement inséré afin que la vitre soit parfaitement serrée.
- Une fois la poignée installée, veuillez à ce que le cache soit correctement positionné avant de l'insérer.
- Veuillez tracer une ligne (« Étape 1 » de la notice de montage) au crayon à papier sur le bord avant du receveur de douche ou sur le carrelage. Cette ligne vous sera utile ensuite pour l'alignement du pare-bain. Les joints magnétiques doivent se rencontrer sur cette ligne.

Consignes de sécurité



- Nous recommandons d'installer ce produit à 2 personnes en raison de son poids.
- Veuillez manipuler les vitres avec précaution et prévoir un carton sur lequel les poser.
- Veuillez à localiser les conduites d'eau et les câbles électriques qui passent dans les murs avant d'effectuer tout perçage avec une mèche.
- Le verre de sécurité ne peut pas être modifié après l'installation.
- Veuillez porter des lunettes de protection pour percer les vitres et pour effectuer toute opération dessus.
- Gardez les petites pièces hors de portée des enfants.





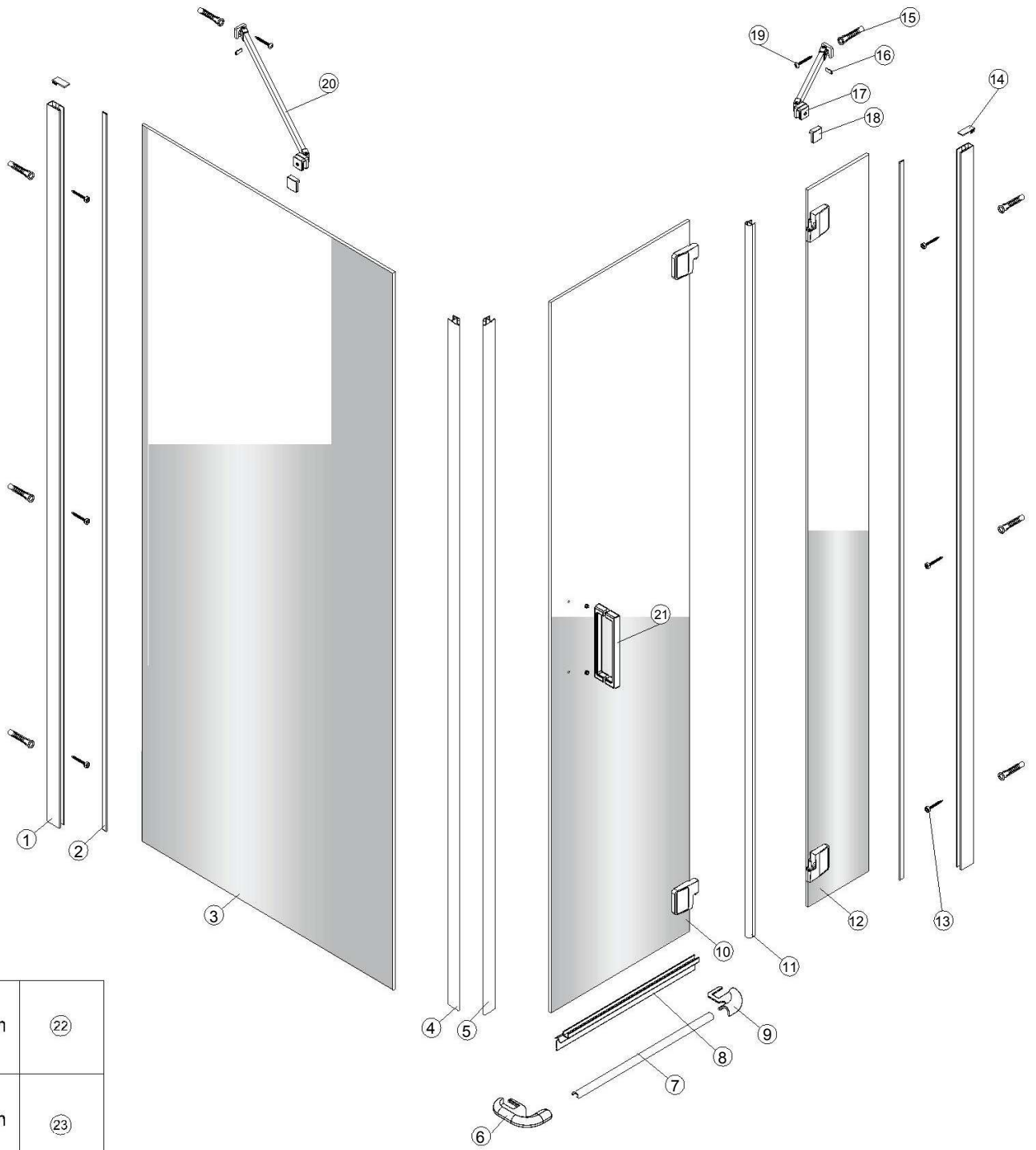







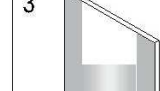







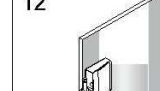

Réclamations

Veuillez informer immédiatement votre revendeur de tout dégât ou défaut. Le fabricant rejette toute responsabilité pour les coûts consécutifs à l'installation d'un pare-bain endommagé ou défectueux.

Schéma éclaté



	4mm	(22)
	2mm	(23)

1  x2	2  x2	3  x1	4 long  x1	5 court  x1	6  x1	7  x1	8  x1	9  x1
10  x1	11  x1	12  x1	13  ST4x40 x6	14  x2	15  x8	16  x2	17  x1	18  x2
19  ST4x40 x2	20  x1	21  x1	22  4mm x1	23  2mm x1				

Liste d'accessoires

Liste de pièces

N°	Description	Référence	Pièces
1	Profilé mural	CC410	2
2	Joint de vitre	ID414	2
3	Paroi latérale en verre	MA200	1
4	Profilé magnétique long pour paroi latérale	CK407	1
5	Profilé magnétique court pour porte pivotante	CK407	1
6	Raccord ABS profilé de protection anti-débordement 90° pour paroi latérale chrome	DC223	1
7	Profilé anti-débordement aluminium chrome	AC040	1
8	Profilé hydrofuge PVC pour la porte	DC406	1
9	Raccord ABS profilé de protection anti-débordement 180° pour porte pivotante chrome	DC226	1
10	Porte pivotante gauche avec charnière	AM023 + AM237	1
11	Profilé hydrofuge long pour élément fixe	ME566	1
12	Vitre fixe gauche, avec charnière	AM022 + AM237	1
13	Vis 4*40 + rondelles	EF872 + YG990	6
14	Cache pour profilé mural	CC299	2
15	Chevilles pour murs en pierre	EF660	8
16	Cache pour support mural, stabilisateur chrome	CK244	2
17	Stabilisateur + pince à verre + support mural (vitre fixe courte)	CK104+AM299+AM323	1
18	Cache pour pince à verre, stabilisateur chrome	AM300	2
19	Vis 4*40	EF872	2
20	Stabilisateur + pince à verre + support mural (paroi latérale longue)	CK104+AM299+AM323	1
21	Poignée	NC745	1
22	Clé hexagonale 4mm	HP027	1
23	Clé hexagonale 2mm	RC125	1

Certaines pièces figurant sur la liste d'accessoires sont des pièces préfabriquées.

AM023 + AM237

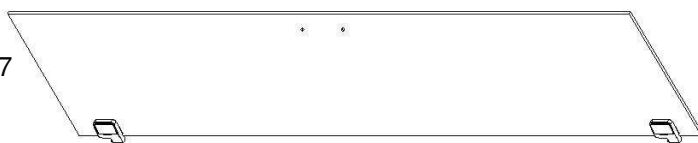

AM022 + AM237



EF872 + YG990



(CK104+AM299+AM323) L=180mm



(CK104+AM299+AM323) L=550mm

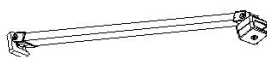

Outil nécessaire



Montage sur
receveur de
douche

Arête externe
Profilé

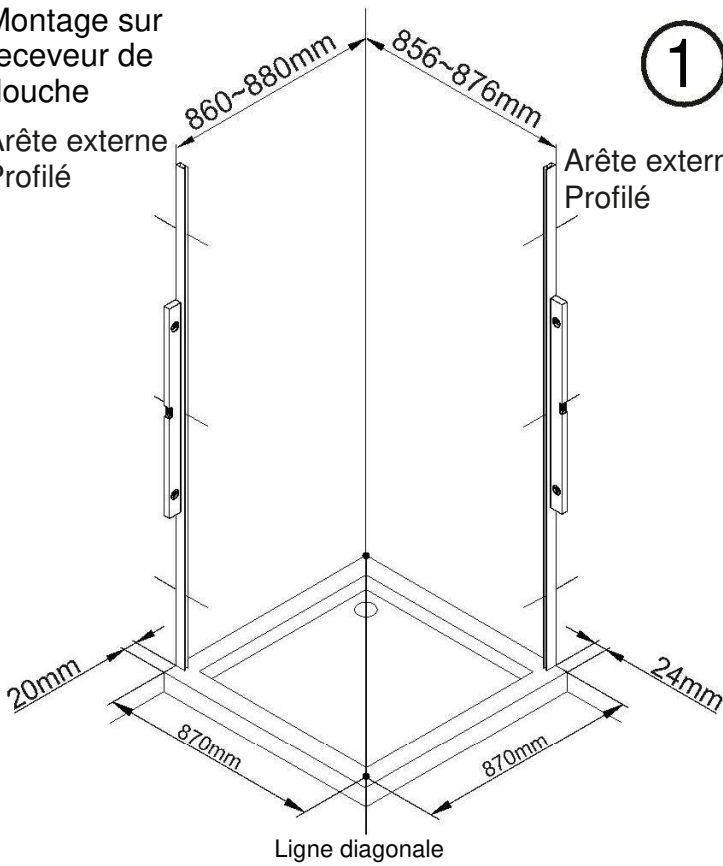

1

Arête externe
Profilé



Veillez impérativement à l'orientation
correcte du profilé mural. Le joint
intégré doit être orienté vers l'extérieur.

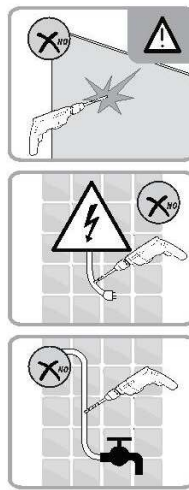

Montage sur
sol carrelé

Arête externe
Profilé

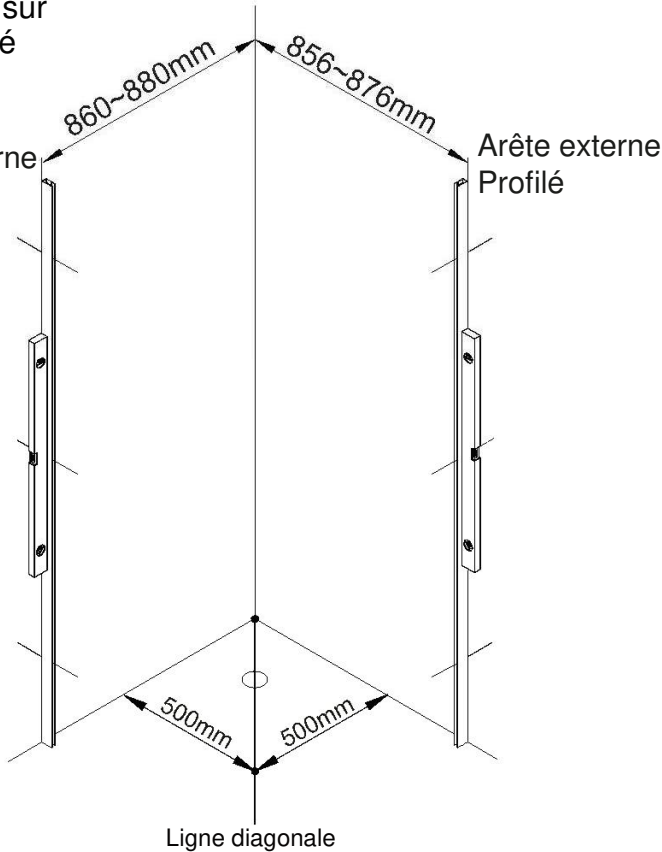

Arête externe
Profilé

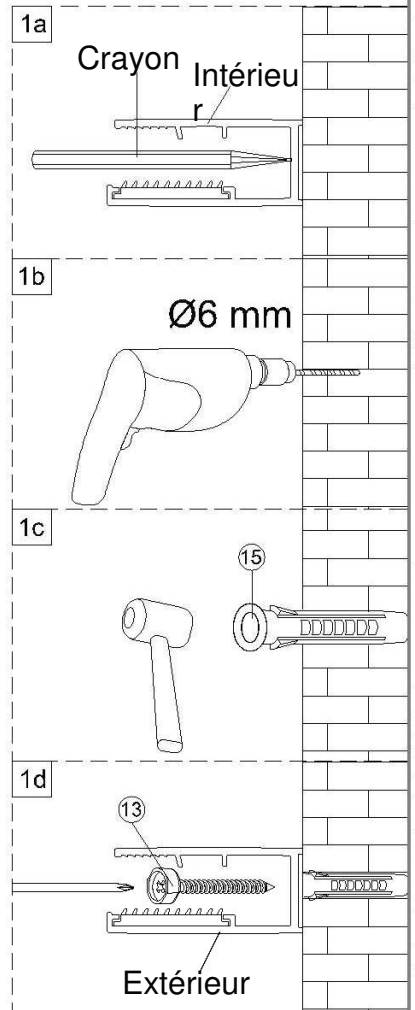

Montage des parois vitrées



1. Insérez le joint dans le profilé à l'aide d'une pièce de bois
2. Veuillez noter que l'étape 2C ne peut être effectuée que lorsque la douche est complètement alignée (voir étape 10).

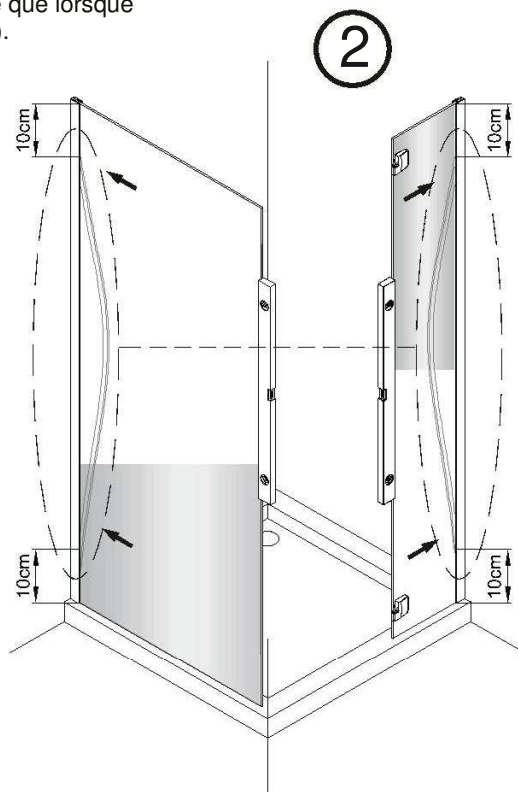
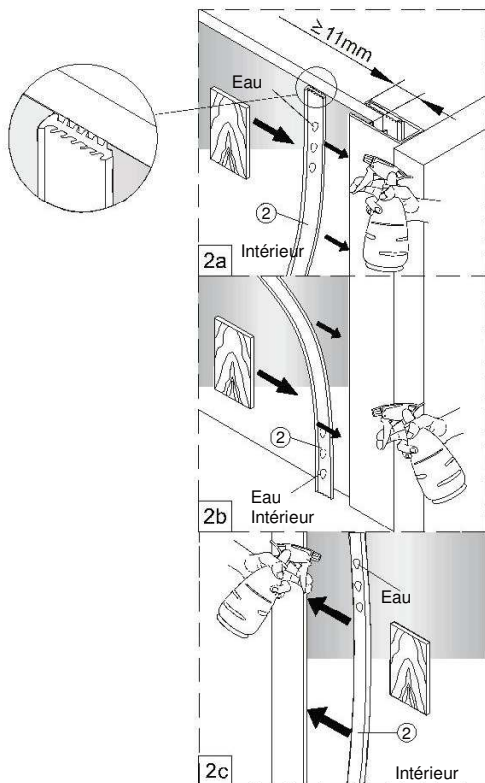

Le joint en verre doit être inséré dans l'espace supérieur et inférieur sur une longueur d'au moins 10 cm. Dans le cas contraire, le profilé ne peut pas maintenir la vitre.

150mm

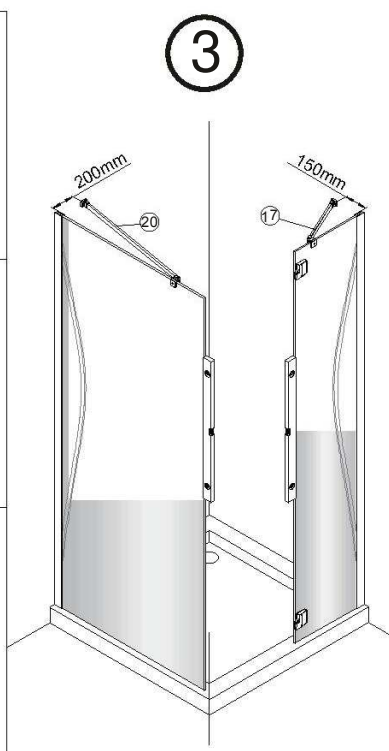
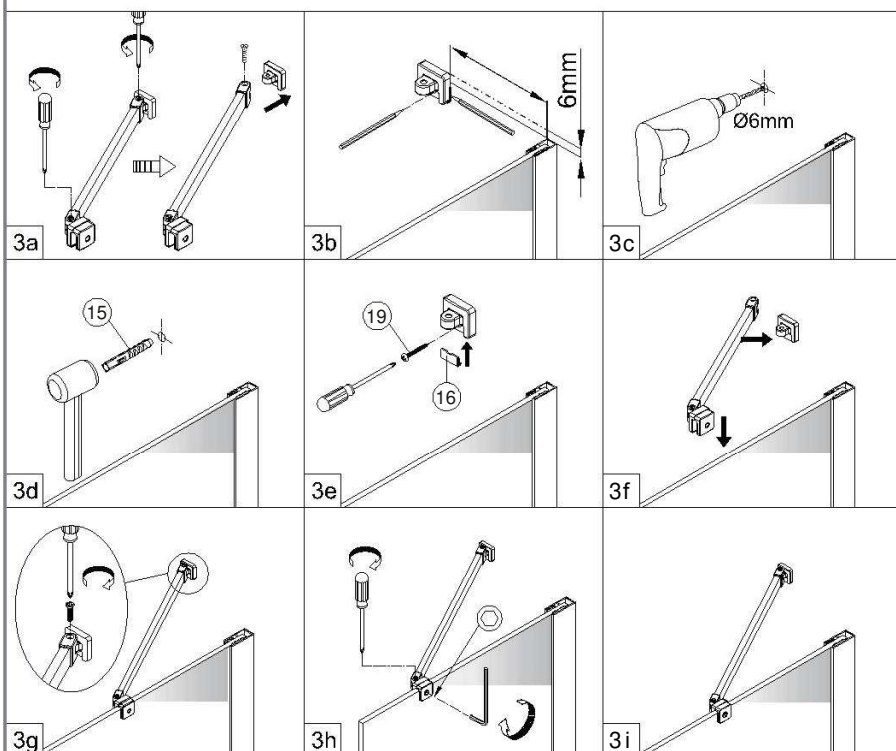

Installation de la porte pivotante

4

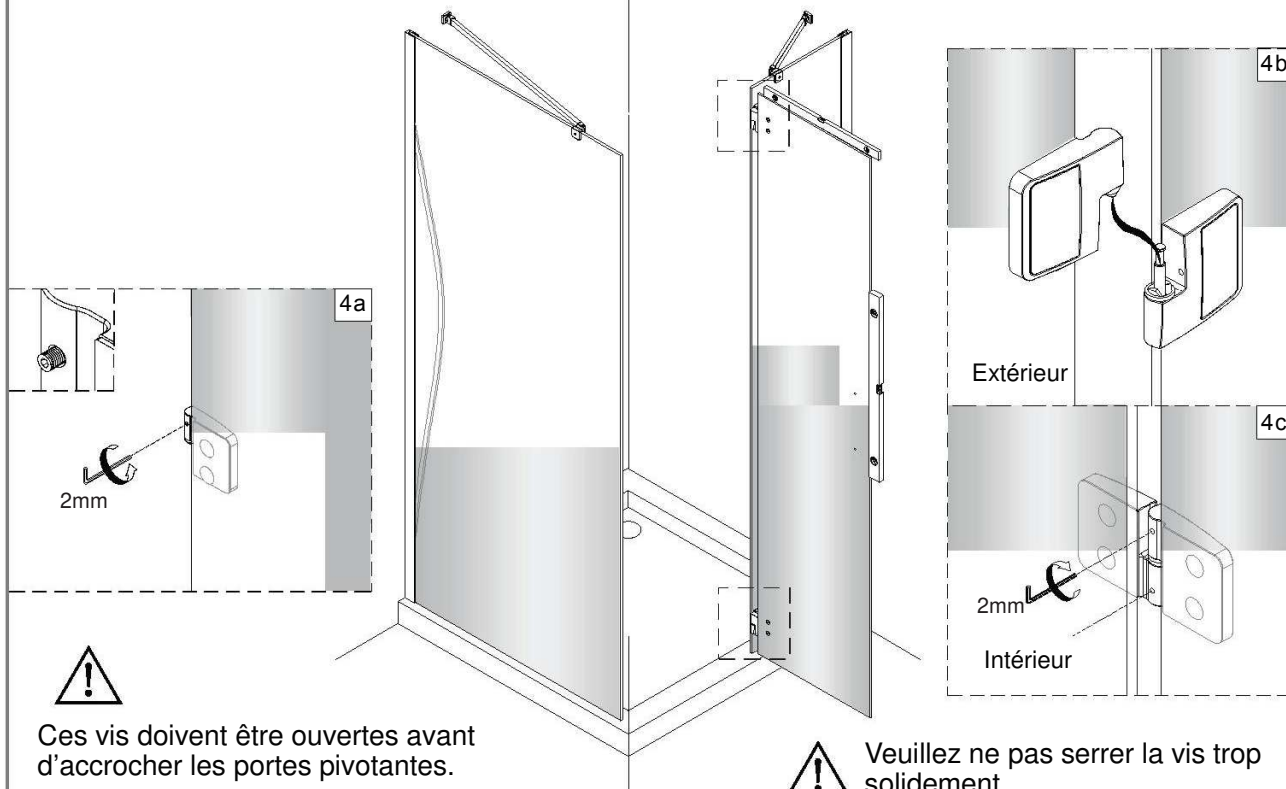

5

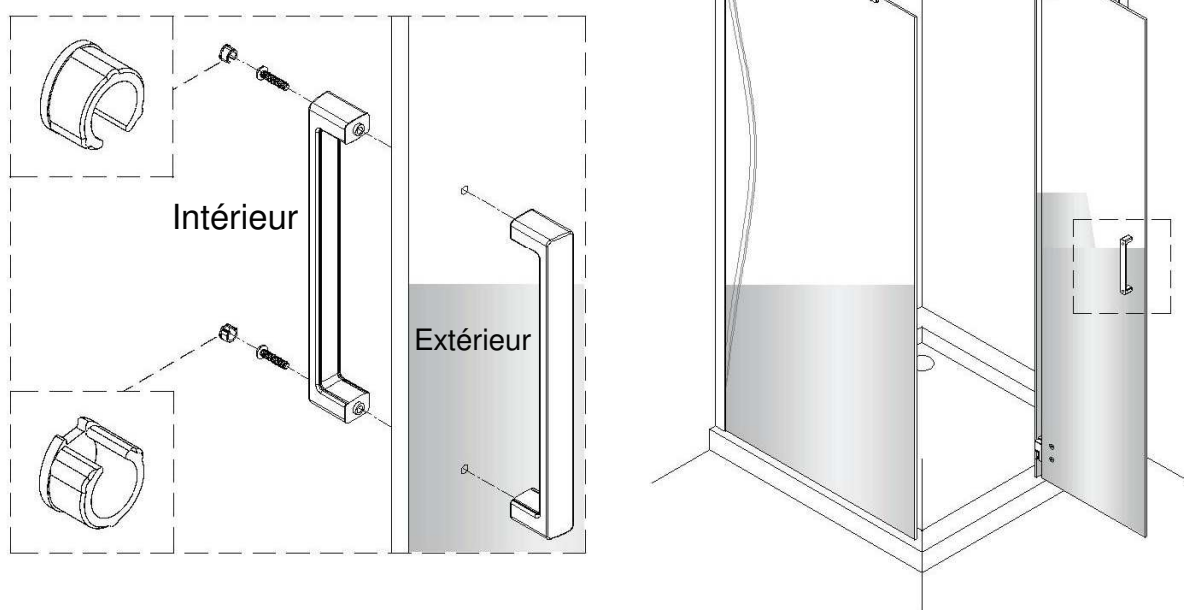

6

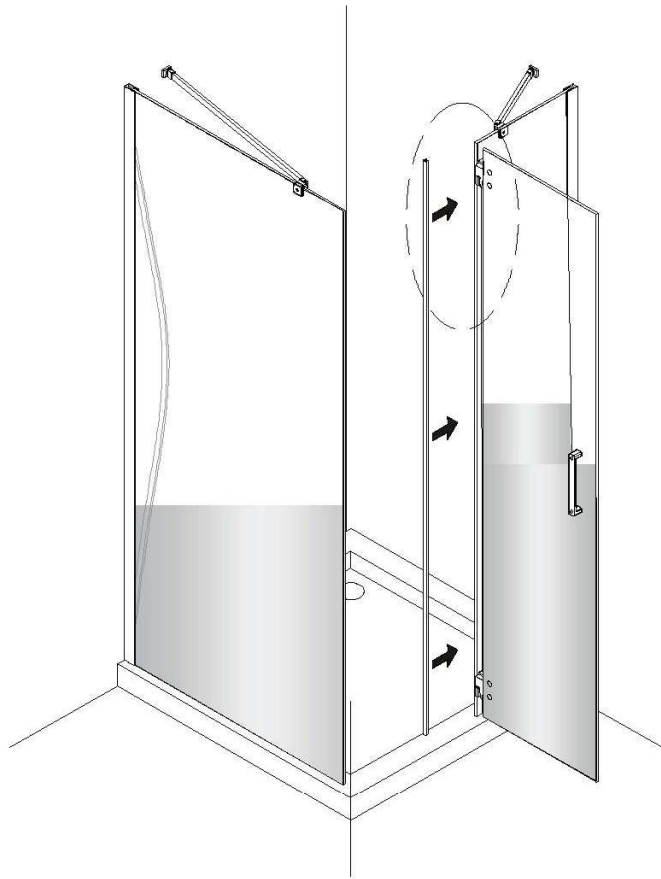
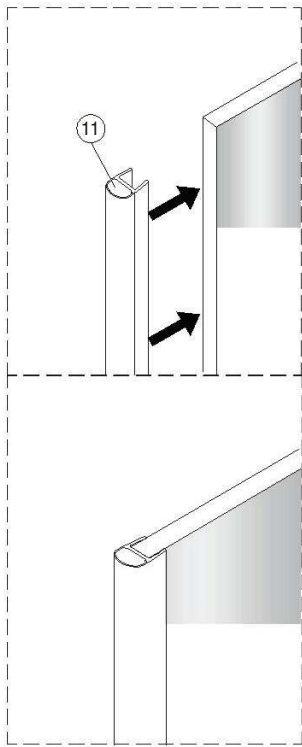

7

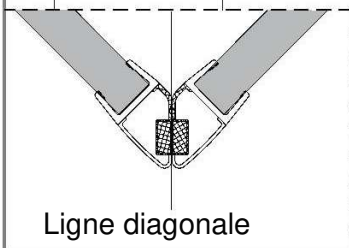
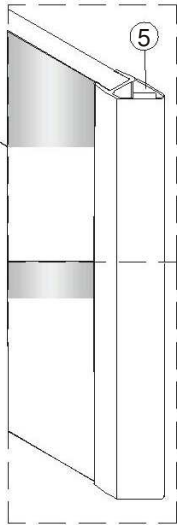
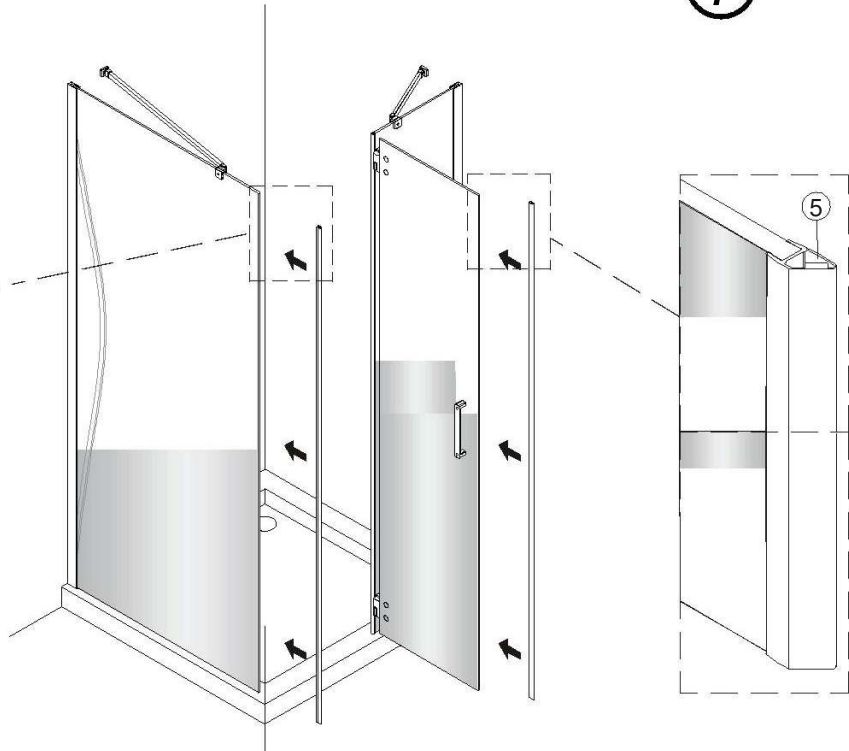
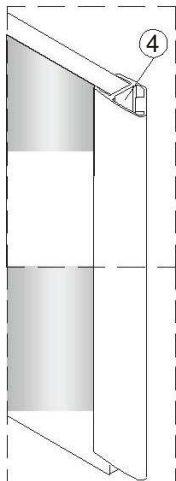

Ligne diagonale

Installation de la protection anti-débordement

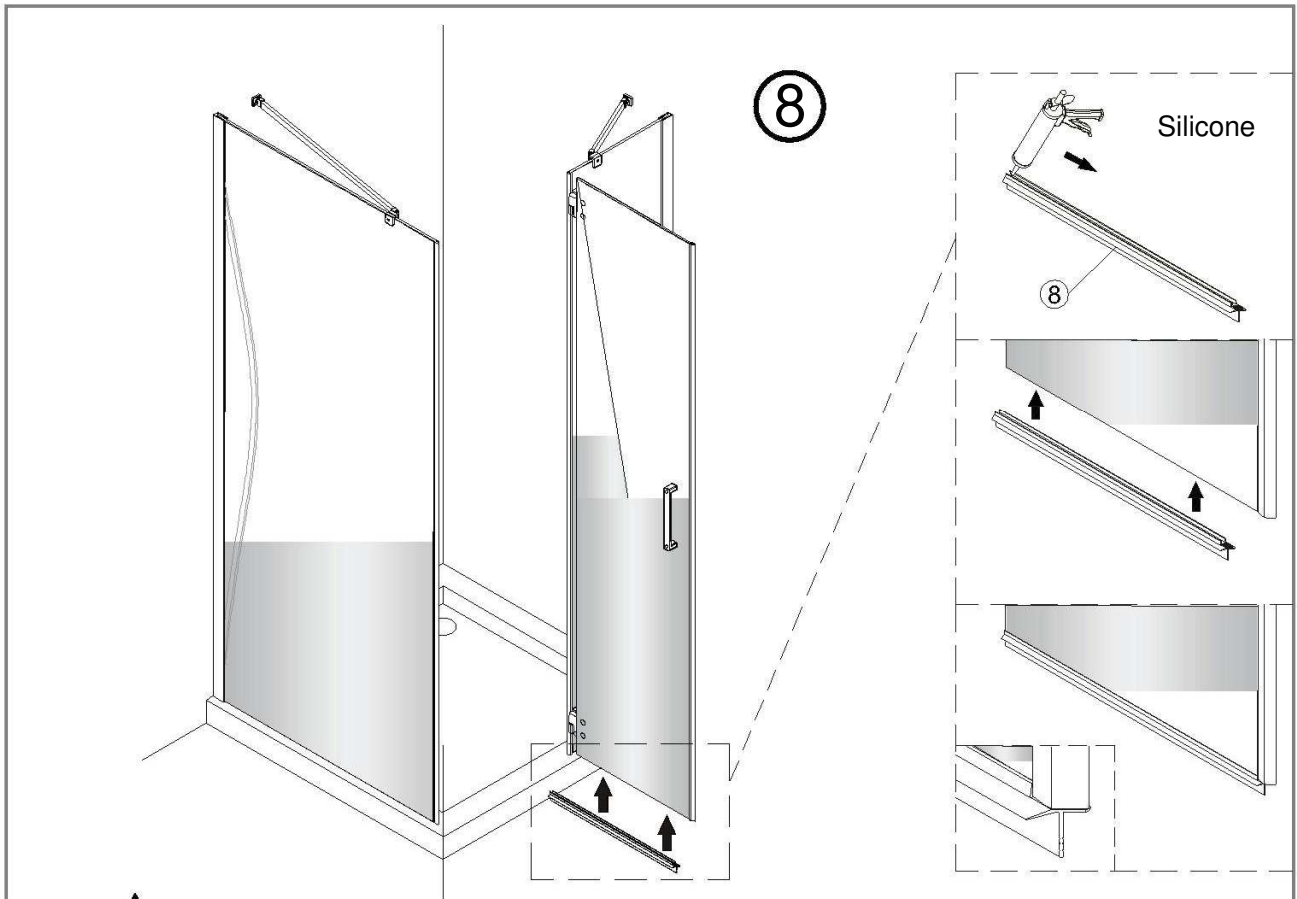

Le profilé hydrofuge est pressé (tel qu'illustré) sur l'arête inférieure de la vitre des portes pivotantes.

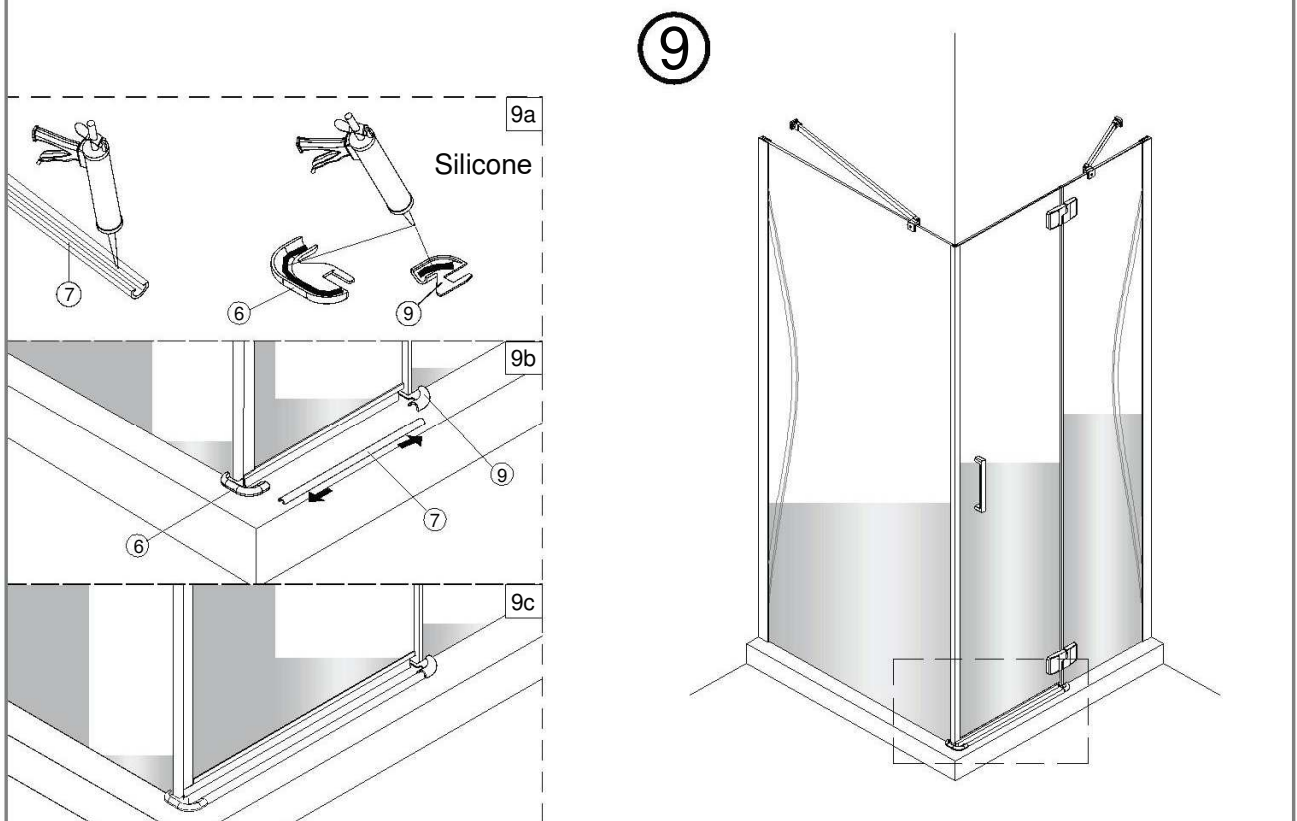

Alignement et installation finale

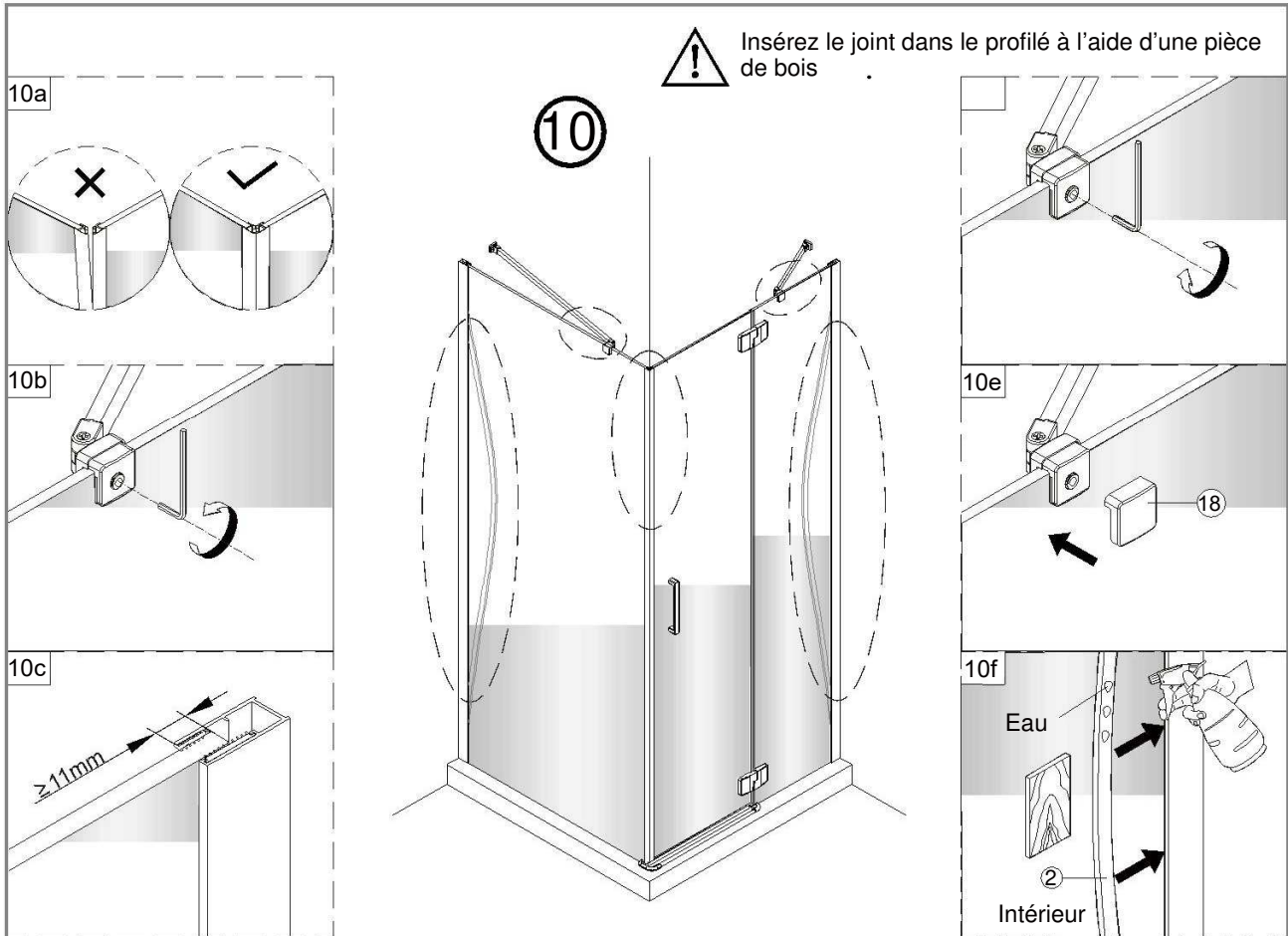

La vitre doit être insérée d'au moins 11 mm dans le profilé. Dans le cas contraire, le profilé ne peut pas maintenir la vitre.

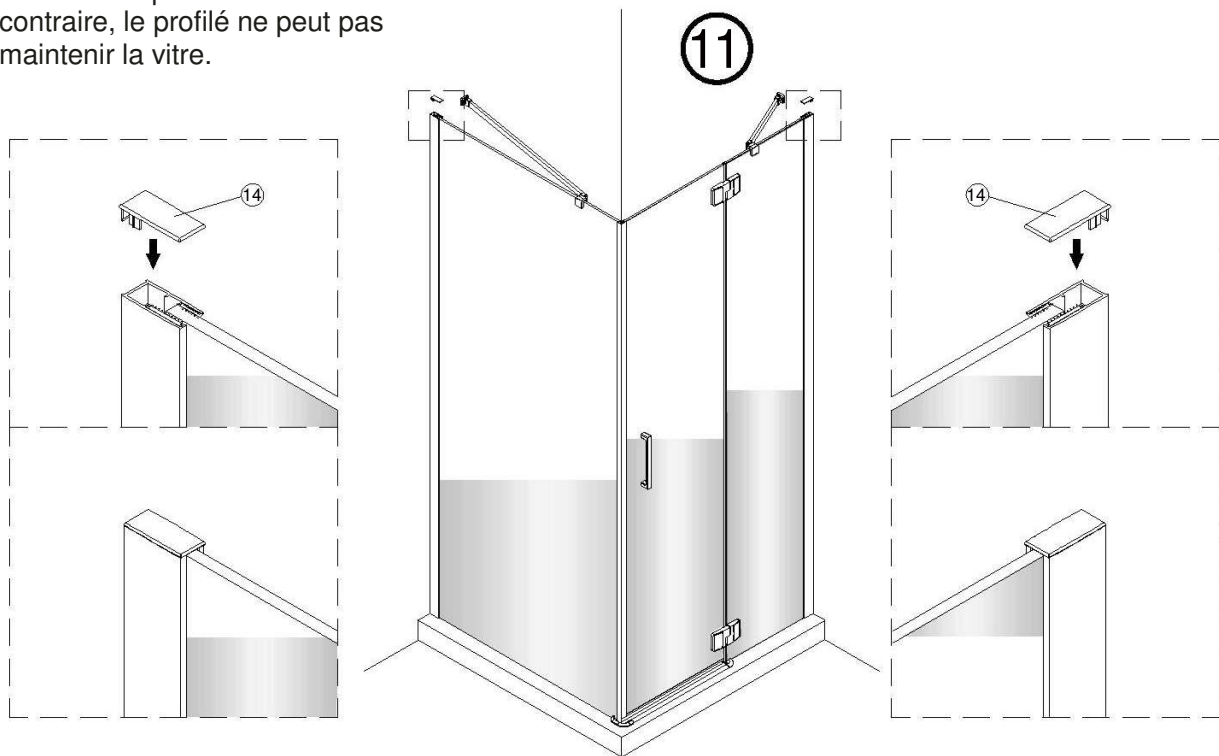

Pose de silicone sur la douche

12

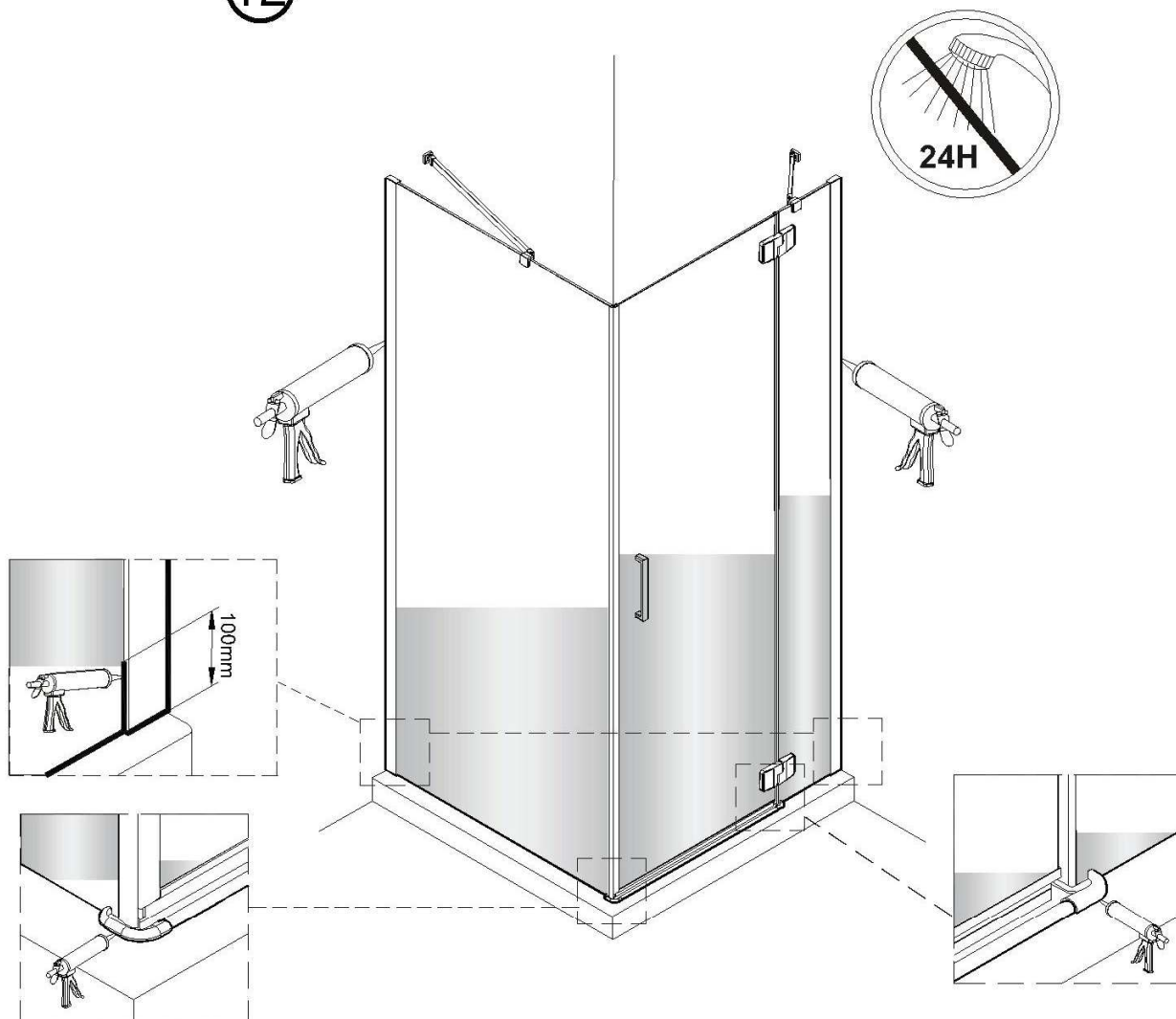

Veuillez attendre 24 heures après la pose du silicone pour utiliser la douche.

- 1 Réalisez un joint en silicone au niveau du pare-bain, mais uniquement à l'extérieur.
- 2 Posez uniquement le joint en silicone le long des lignes épaisses situées en haut du pare-bain.

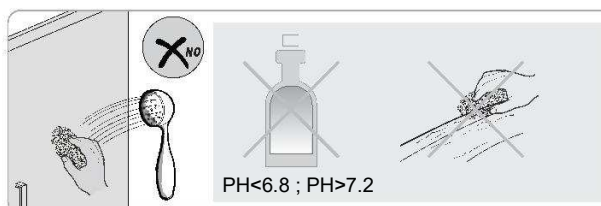
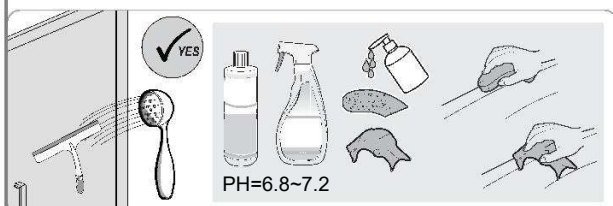

Fabricant / Responsable de la mise sur le marché :
Globus Fachmärkte GmbH & Co.K G,
Zechenstraße 8,
66333 Völklingen, Allemagne
www.globus-baumarkt.de

« Interlocuteur pour le service »
Tél : 0800 0008209
Heures de service : 8h00 –
17h00

Pour toute réclamation :
conservez l'adresse du fabricant et le numéro
de commande
La déclaration de performance de cet article est à retrouver
sur :
www.globus-baumarkt.de/artikeldokumente



**EASY-8 De Luxe draaideur rechts met zijwand ATC90ZR
EAN 2077823013355**

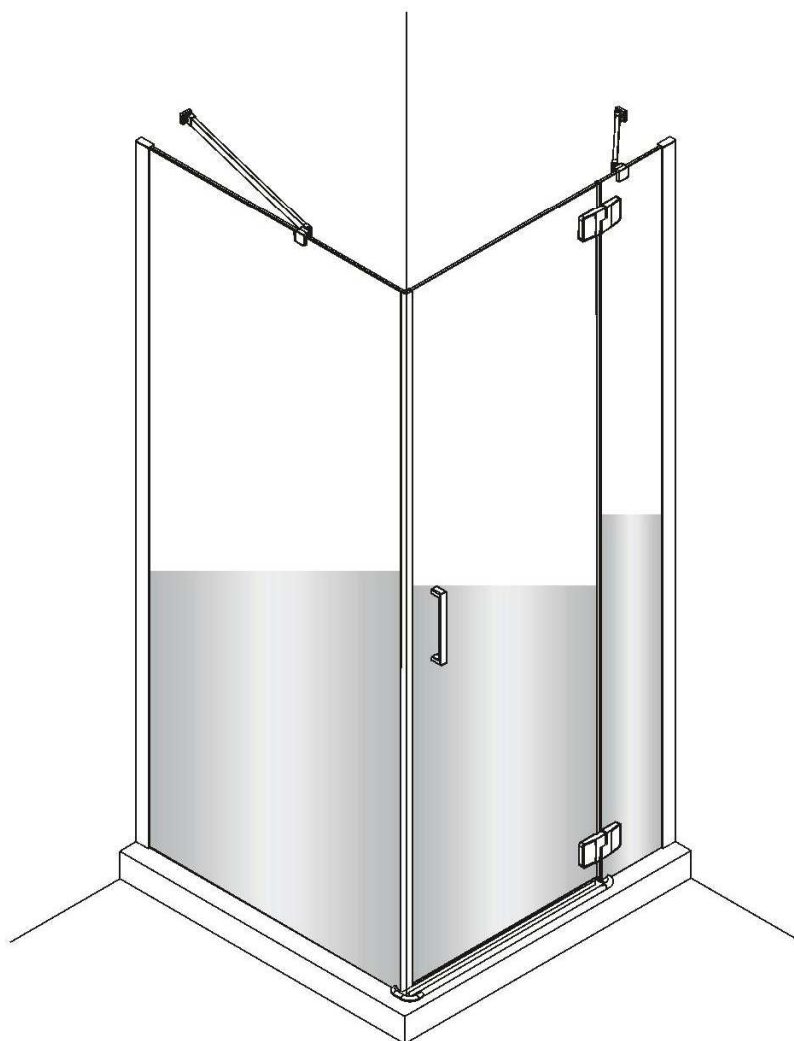

Lees de gebruiksaanwijzing aandachtig door en bewaar deze voor later gebruik.

Wij raden aan om ons product alleen aan de hand van de bijgevoegde montagehandleiding te monteren. Als ons product niet volgens de instructies is gemonteerd, vervalt de garantie. Wij raden aan, de montage door een vakman te laten uitvoeren.

Let hier op voor de montage!

- Het grootst mogelijke instelbereik bedraagt 20 mm.
- De montage moet door minimaal 2 personen worden uitgevoerd.
- Pak het product uit en controleer het op volledigheid en beschadigingen.
- De meegeleverde toebehoren zijn geschikt voor montage aan een stenen muur. Zorg bij andere wandtypen voor de juiste toebehoren.
- Zorg ervoor dat de muren en de douchebak schoon, droog en stofvrij zijn.
- Lees de montagehandleiding aandachtig door voordat u met de montage begint. De fabrikant kan niet aansprakelijk worden gesteld voor montagefouten.
- Zorg ervoor dat u het vermelde gereedschap voor de montage bij de hand heeft.

Let tijdens de montage op het volgende!

- Zorg ervoor dat het muurprofiel juist is uitgelijnd ("stap 1a" - binnen en buiten anders). Aan de buitenzijde bevindt zich reeds een afdichting in het profiel.
- Let bij de montage op de inbouwmaten ("stap 1" in de montagehandleiding). Deze maten moeten worden aangehouden, zodat de douchewand past.
- Let op de uitlijning van de ruitafdichting ("stap 2" in de montagehandleiding). Voor een goede inklemming van de ruit is het belangrijk dat de ruitafdichting correct wordt ingeschoven.
- Let er bij de montage van de handgreep op dat de afdekkap correct is geplaatst voordat u deze indrukt.
- Teken met een potlood een geleidelijn ("stap 1" in de montagehandleiding) op de voorrand van de douchebak of op de tegels. Deze lijn is later van hulp bij het uitlijnen van de douchewand. De magnetische afdichtingen moeten elkaar op deze lijn raken.

Veiligheidsinformatie



- Wegens het gewicht van het product raden wij aan de montage met 2 personen uit te voeren.
- Ga voorzichtig om met het glas en leg karton onder de ruiten als u ze neerzet.
- Let op waterleidingen en elektriciteitskabels in het metselwerk voordat u de gaten voor de pluggen boort.
- Het veiligheidsglas kan niet achteraf worden bewerkt.
- Draag bij het boren en werken met de glasplaten een veiligheidsbril.
- Zorg ervoor dat alle kleine onderdelen tegen uw kinderen zijn beschermd.





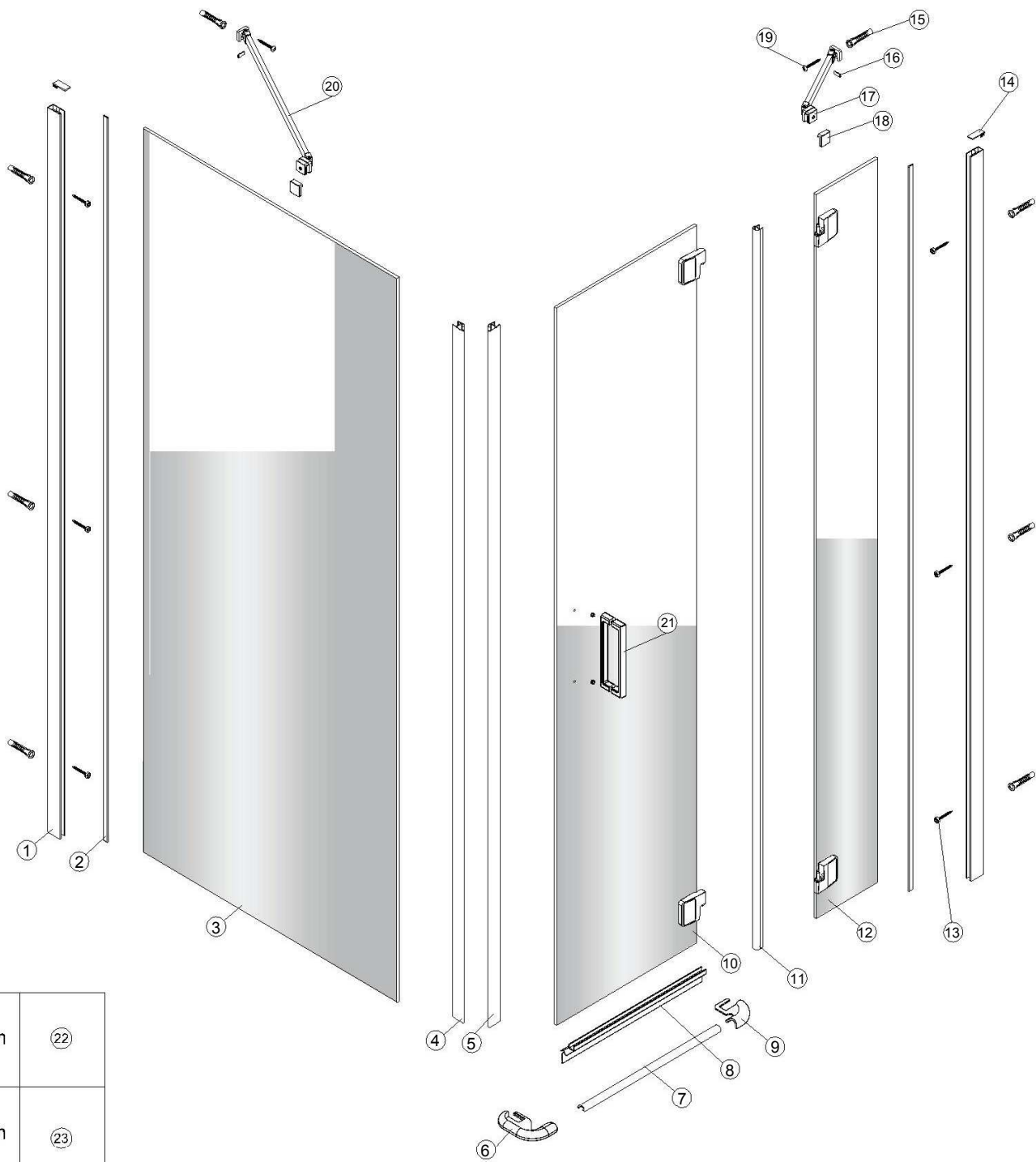







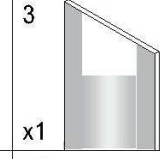

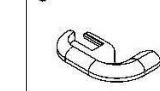

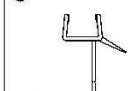
Klachten

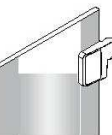
Stel bij eventuele schade of defecten uw dealer onmiddellijk op de hoogte. De fabrikant aanvaardt geen aansprakelijkheid voor eventuele kosten die voortvloeien uit montage van een beschadigde of defecte douche.

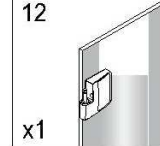
Opengewerkte tekening

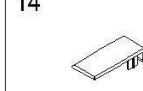
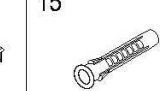
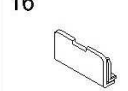

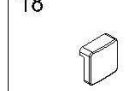
	4mm	(22)
	2mm	(23)

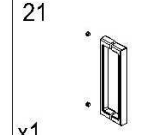
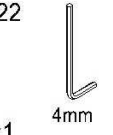
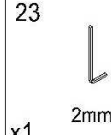
1  x2	2  x2	3  x1	4 lang  x1	5 kort  x1	6  x1	7  x1	8  x1	9  x1
10  x1	11  x1	12  x1	13  ST4x40 x6	14  x2	15  x8	16  x2	17  x1	18  x2
19  ST4x40 x2	20  x1	21  x1	22  4mm x1	23  2mm x1				

Toebehorenlijst

Onderdelenlijst

Nr.	Beschrijving	Artikelnummer	Stuks
1	Muurprofiel	CC410	2
2	Ruitafdichting	ID414	2
3	Zijwandruit	MA200	1
4	Magneetprofiel lang voor zijwand	CK407	1
5	Magneetprofiel kort voor draaideur	CK407	1
6	ABS-aansluiting dorpelprofiel 90° voor zijwand chroom	DC223	1
7	Dorpelprofiel aluminium chroom	AC040	1
8	Waterkeringsprofiel PVC voor deur	DC406	1
9	ABS-aansluiting dorpelprofiel 180° voor draaideur chroom	DC226	1
10	Draaideur links inclusief scharnier	AM023 + AM237	1
11	Waterkeringsprofiel lang voor vast deel	ME566	1
12	Vaste ruit links inclusief scharnier	AM022 + AM237	1
13	Schroef st4*40 + sluitring	EF872 + YG990	6
14	Afdekkap voor muurprofiel	CC299	2
15	Muurplug	EF660	8
16	Afdekkap voor muurbeugel stabilisator chroom	CK244	2
17	Stabilisator + ruitklem + muurbeugel (kort vaste ruit)	CK104+AM299+AM323	1
18	Afdekkap voor ruitklem stabilisator chroom	AM300	2
19	Bout st4*40	EF872	2
20	Stabilisator + ruitklem + muurbeugel (lang zijwand)	CK104+AM299+AM323	1
21	Handgreep	NC745	1
22	Inbussleutel 4mm	HP027	1
23	Inbussleutel 2mm	RC125	1

Enkele onderdelen in de toebehorenlijst zijn

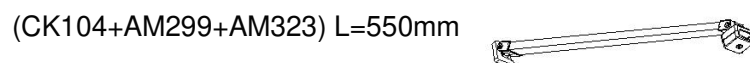
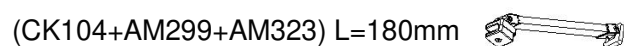
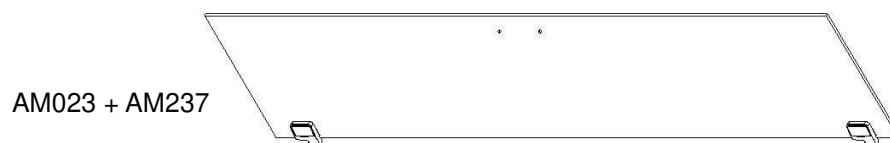

Benodigd gereedschap

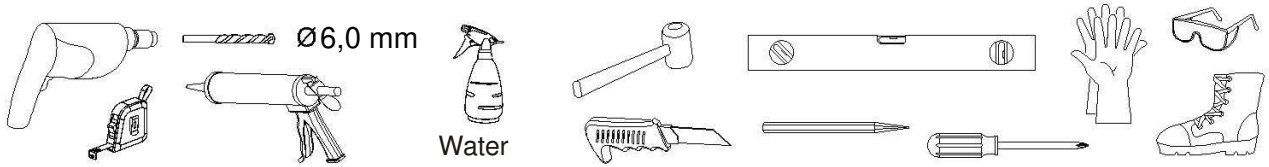

Montage op Douchebak

Buitenzijde
Profiel

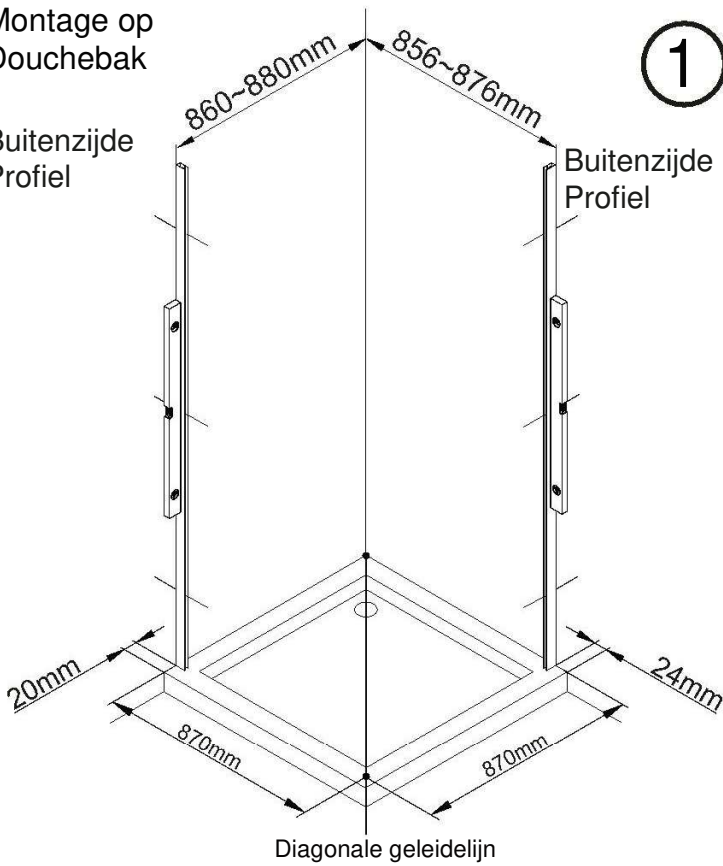

1

Buitenzijde
Profiel



Zorg voor correcte uit-
lijning van het muurprofiel. De
geïntegreerde afdichting moet naar
buiten
gericht zijn.

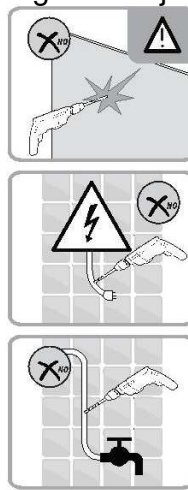

Montage op tegelvloer

Buitenzijde
Profiel

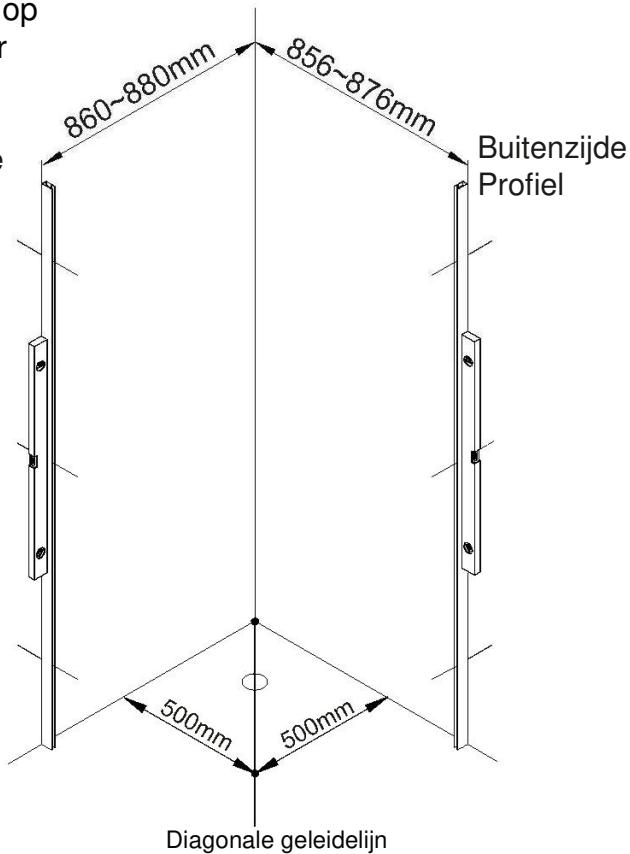

Buitenzijde
Profiel

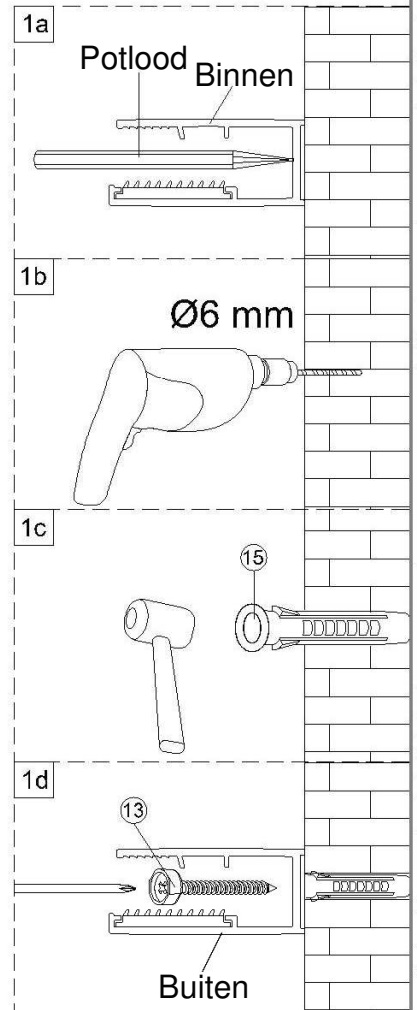

Montage van de glaswanden

1. Druk de afdichting in het profiel met een stuk hout
2. Let op dat u stap 2C pas mag uitvoeren wanneer de douche volledig is uitgelijnd (zie stap 10).

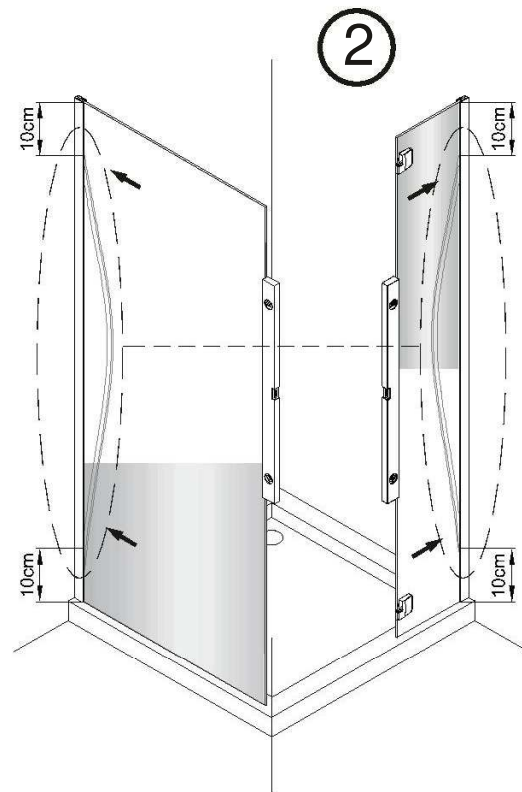
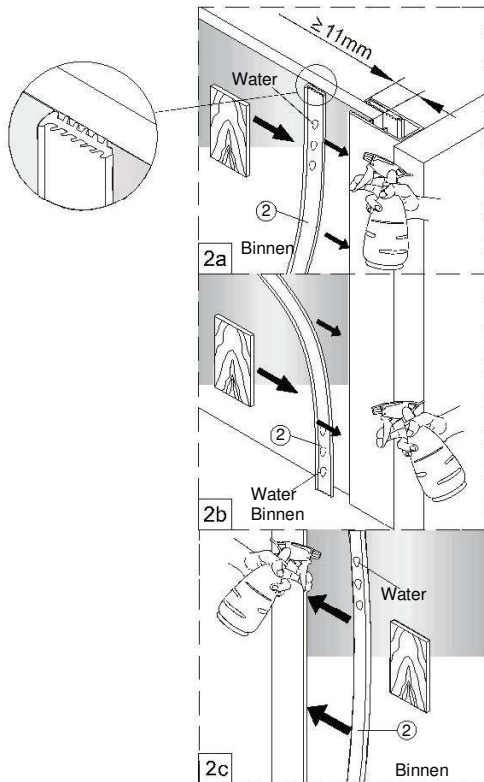

De glasafdichting moet aan de boven- en onderzijde over een lengte van minimaal 10 cm ingezet zijn. Anders zal het profiel de glasruit niet kunnen vasthouden.

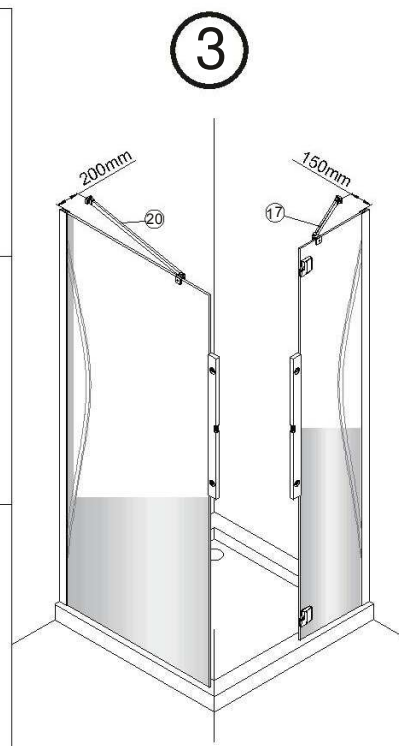
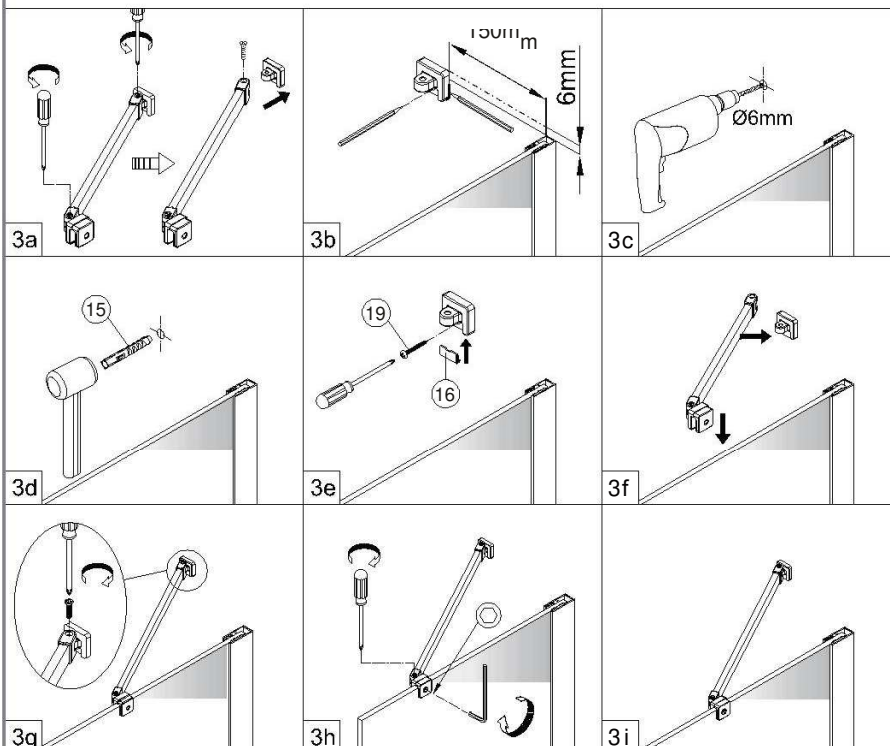

Montage van de draaideur

4

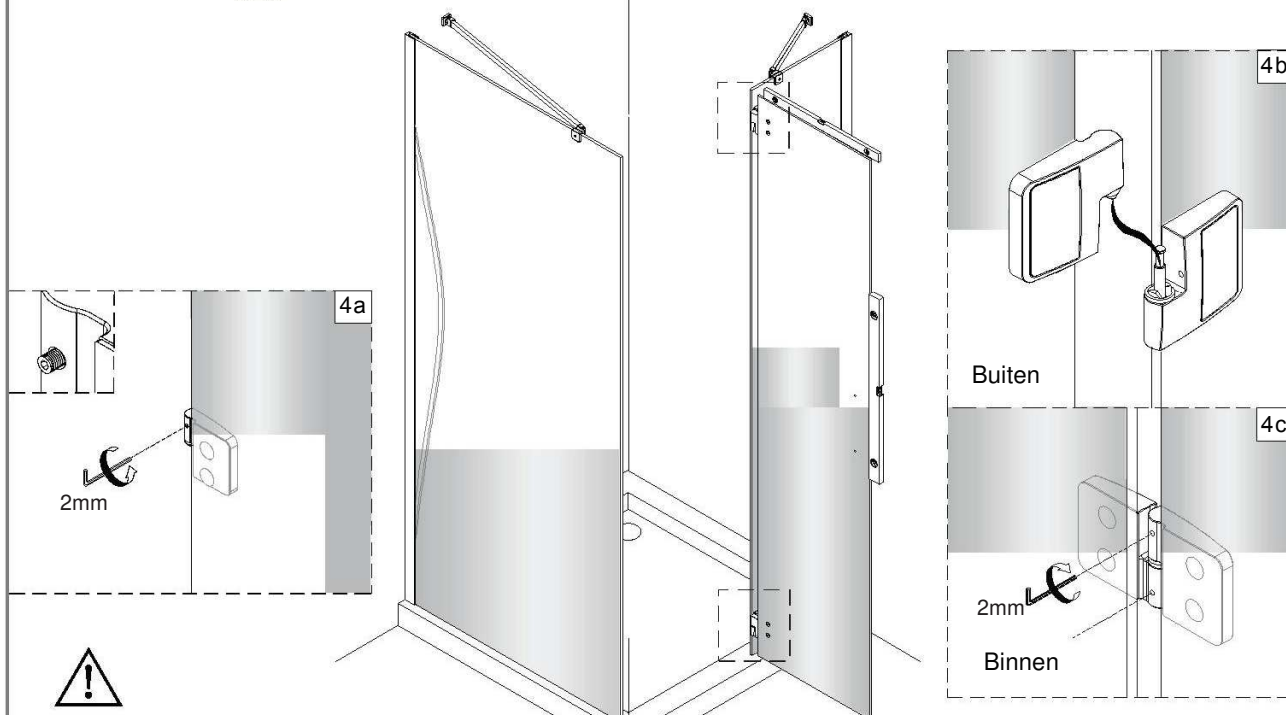

Deze schroeven moeten voor het inhangen van de draaideuren geopend zijn.



Deze schroef niet te vast aandraaien.

5

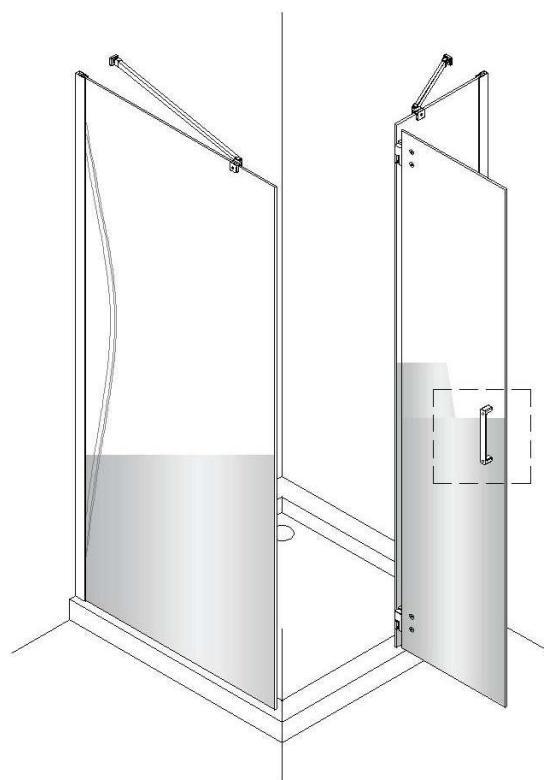
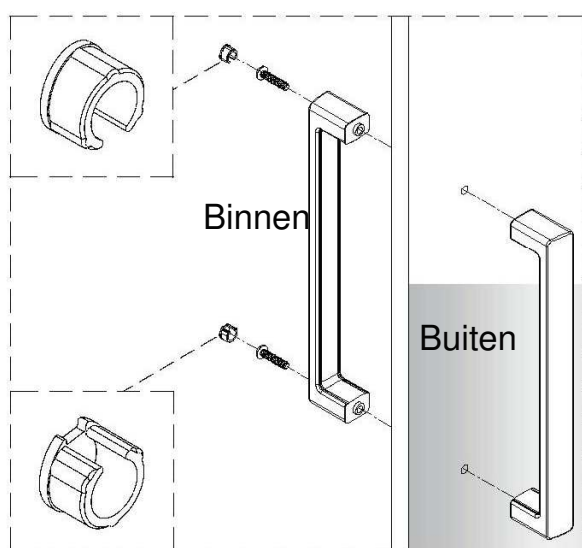

Montage van de afdichtingen

6

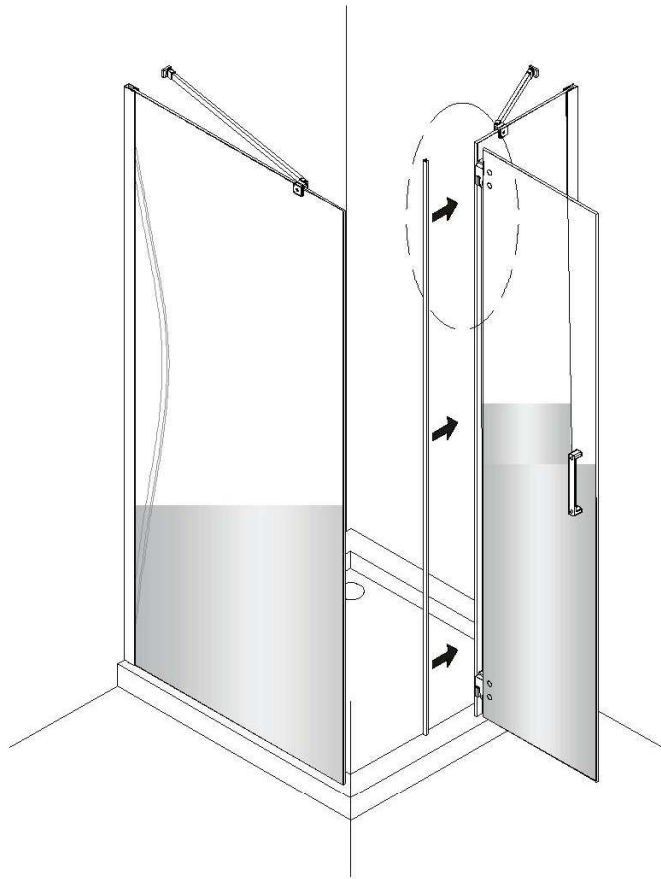
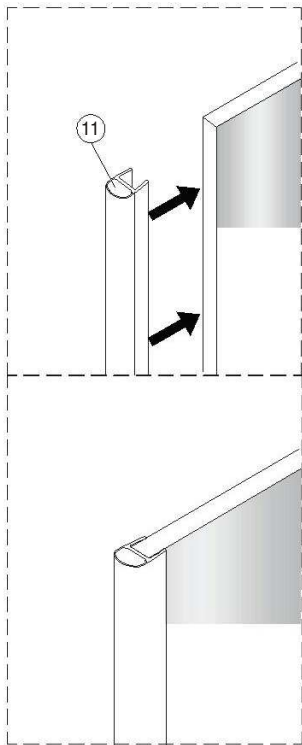

7

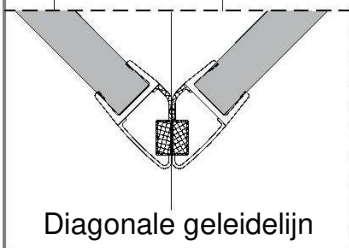
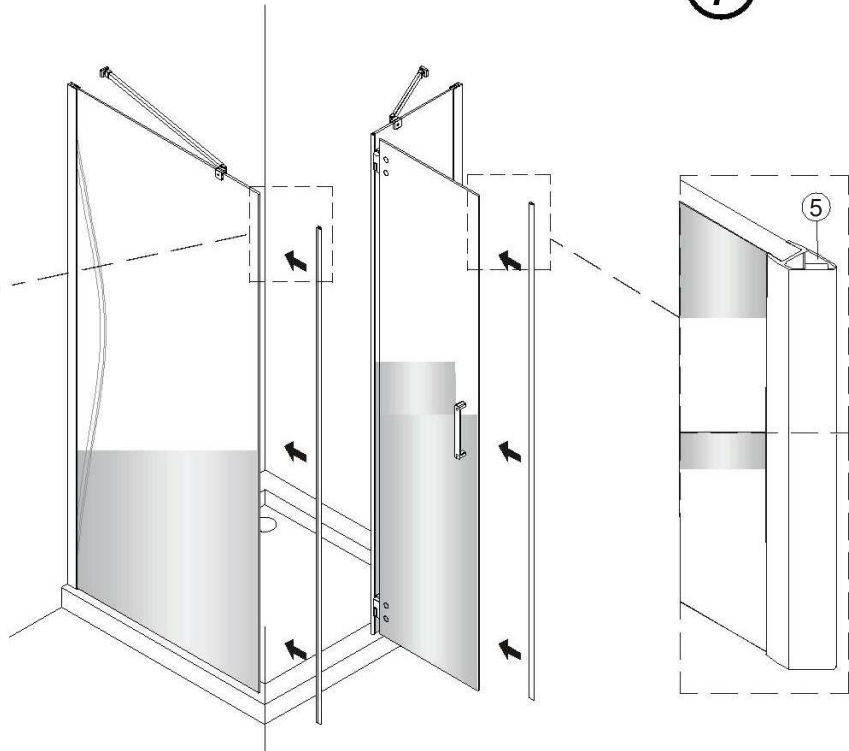
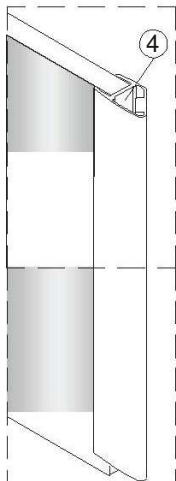

Montage van de dorpelbescherming

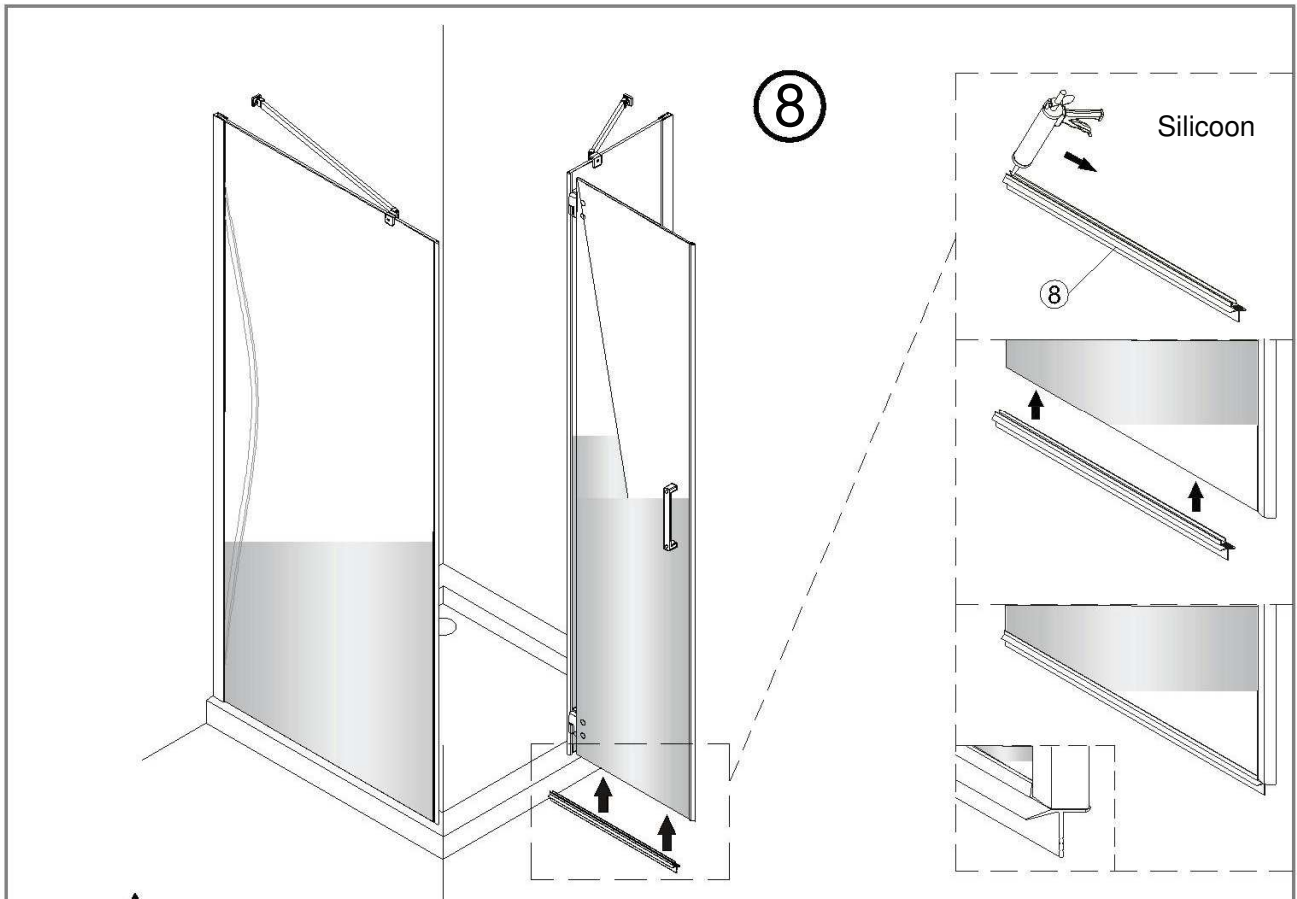

Het waterkeringsprofiel wordt (zoals afgebeeld) op de glazen onderrand van de draaideuren gedrukt.

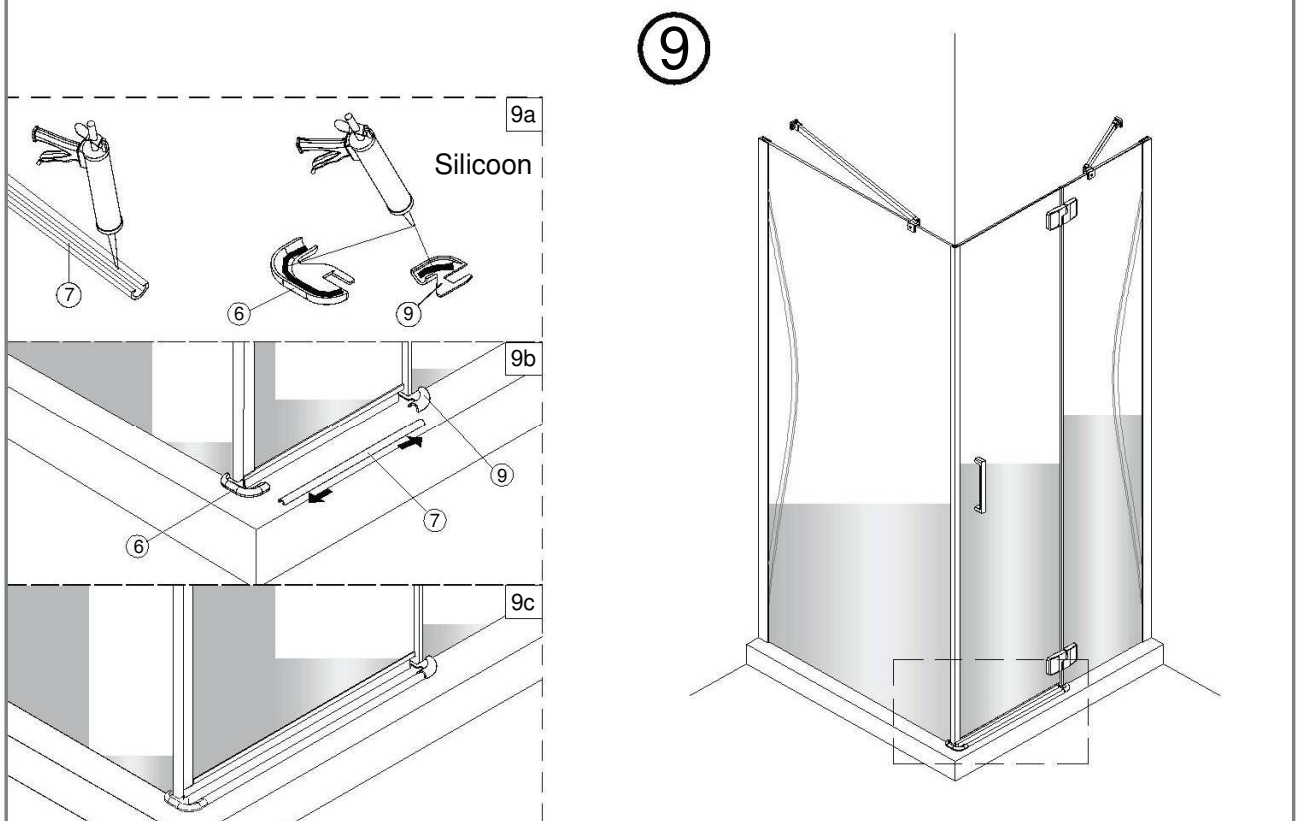

Uitlijning en eindmontage

10a

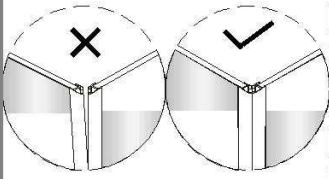

10b

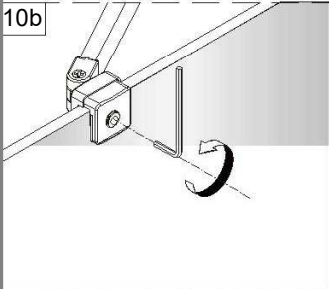

10c

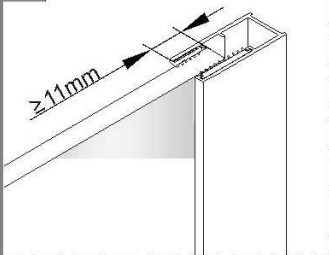

Druk de afdichting met een stuk hout in het profiel

10

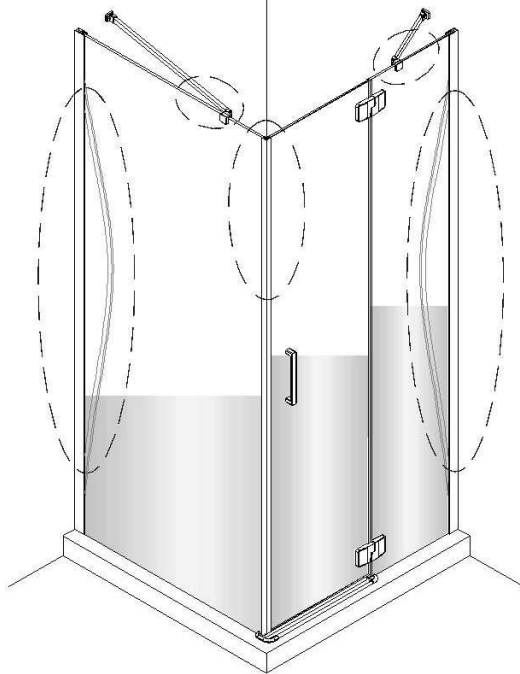

10d

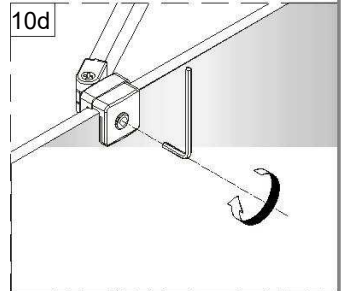

10e

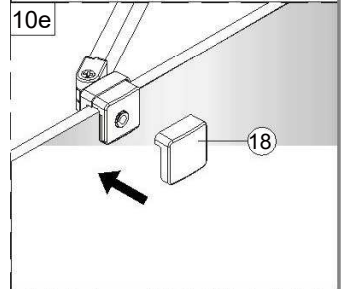

10f

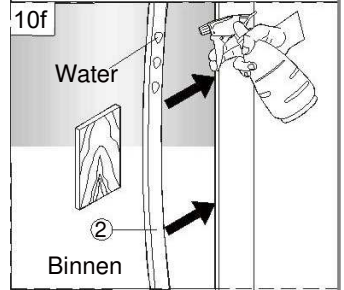

De ruit moet minimaal 11 mm in het profiel zijn ingeschoven . Anders kan het profiel de ruit niet houden.

11

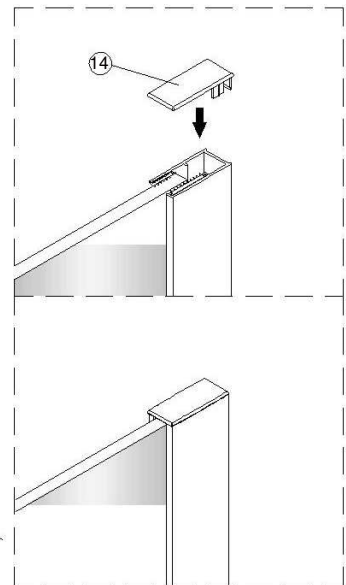
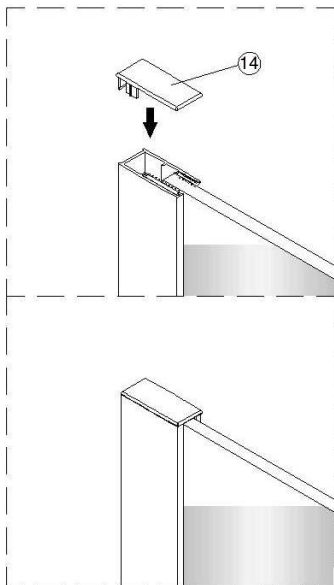
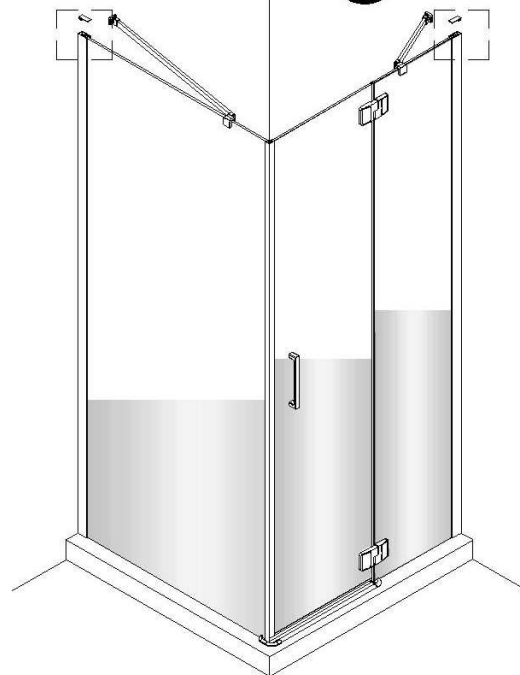

Afdichting van de douche

12

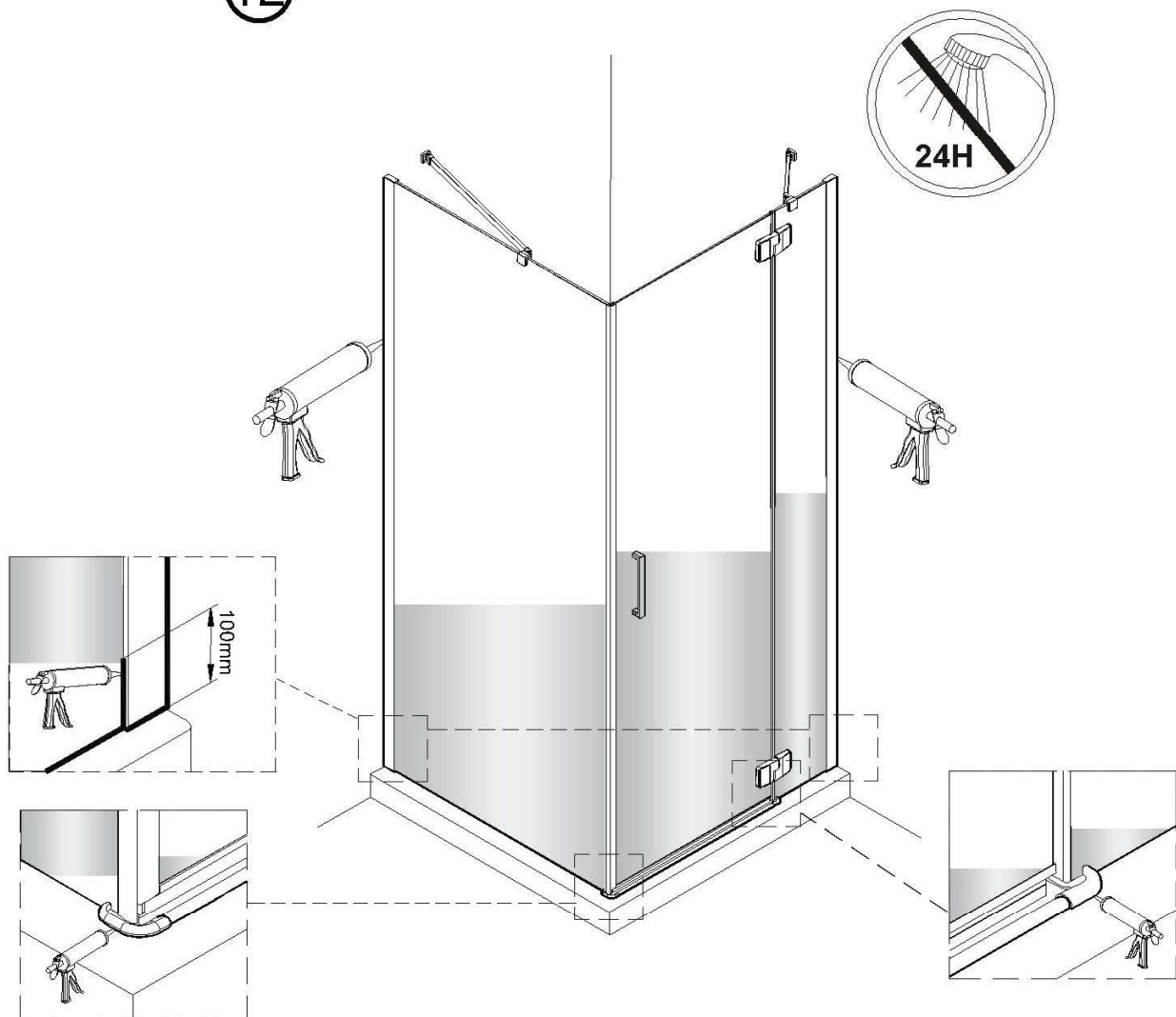

Gebruik de douche pas 24 uur na het afdichten met siliconen.

- 1 Dicht de douchewand alleen aan de buitenzijde met siliconen af.
- 2 Dicht de douchewand alleen langs de vetgedrukte lijnen hierboven met siliconen af.

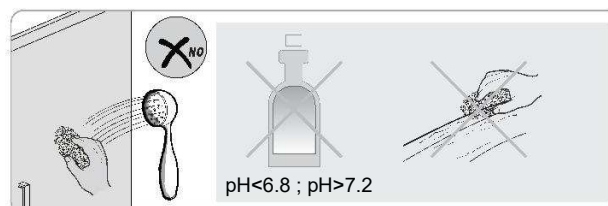
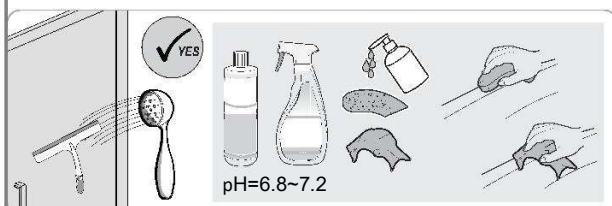

Fabrikant / distributeur:
Globus Fachmärkte GmbH & Co.K G,
Zechenstraße 8,
66333 Völklingen
www.globus-baumarkt.de

"Contactpartner voor service"
Tel.: 0800 0008209
Servicetijden: 8:00 - 17:00 uur

Voor eventuele klachten:
adres van de fabrikant en bestelnummer
bewaren
De prestatieverklaring voor dit artikel kunt u vinden op:
www.globus-baumarkt.de/artikeldokumente